

**Előterjesztés
a Képviselő-testület részére**

a Kőbánya-Újhegyi Lakásfenntartó Szövetkezet, az 1108 Budapest, Gőzmozdony utca 1-3. szám, az 1108 Budapest, Szőlővirág utca 8-10. szám és az 1108 Budapest, Gőzmozdony utca 18-20. szám alatti Társasház támogatásáról

I. Tartalmi összefoglaló

1. Kőbányán nagy számban találhatóak tömbházak, amely épületekben elsődleges lakossági igény a liftek működési biztonsága, illetve megfelelő állapotban tartása. A panelházak lakói által napi szinten használt eszköz karbantartási, illetve felújítási költségei magasak, mivel a szerkezet renováláshoz speciális szakértelem szükséges. A felvonó biztos működése nem csak kényelmi célokat szolgál, de a mozgásukban korlátozott lakók számára az egyetlen alternatíva a közlekedésre, így lényeges, hogy a berendezések biztonságosan tudjanak működni. A Kőbánya-Újhegyi Lakásfenntartó Szövetkezet (a továbbiakban: Szövetkezet) írásbeli kérelmet nyújtott be (az előterjesztés 2. melléklete), mivel az 1108 Budapest, Mélytő utca 2. szám alatti épületben található lift rossz műszaki állapotú, és a felújításához meglévő saját forrás mellé 2 000 000 Ft összegű támogatásra lenne szüksége a Szövetkezetnek.

A fentiekre tekintettel javasolom, hogy a Budapest X. kerület, Mélytő utca 2. szám alatti szövetkezeti ház vonatkozásában Budapest Főváros X. kerület Kőbányai Önkormányzat (a továbbiakban: Önkormányzat) nyújtson 2 000 000 Ft összegű felhalmozási célú támogatást liftfelújításra a Szövetkezet részére.

2. Az 1108 Budapest, Gőzmozdony utca 1-3. szám és az 1108 Budapest, Szőlővirág utca 8-10. szám alatti Társasház közös képviseletét ellátó KÖIKÉP Bt. a Társasházak szellőzőberendezése cseréjének és átalakításának támogatására nyújtott be kérelmet (az előterjesztés 3. melléklete). A régi, elavult tetőventilátorok a magas energiafogyasztásuk, zajos üzemük vagy eleve üzemképtelenségük miatt nem alkalmasak a lakások komfortjának biztosítására. Javasolom, hogy az 1108 Budapest, Gőzmozdony utca 1-3. szám és az 1108 Budapest, Szőlővirág utca 8-10. szám alatti Társasház részére az Önkormányzat nyújtson 1 000 000 Ft – 1 000 000 Ft összegű felhalmozási célú támogatást a társasházak tetőventilátorainak átalakítására.

3. Az 1108 Budapest, Gőzmozdony utca 18-20. szám alatti Társasház közös képviseletét ellátó MONOKROM Bt. a Társasház tetőfelújításának támogatására nyújtott be kérelmet (az előterjesztés 4. melléklete). A tetőfelújítást a tetőszerkezet kora, a szélsőségesé vált időjárás, a külső környezet negatív hatásai (magas UV-sugárzás, sűrűsödő viharok, nagyobb erejű záporok, korrózió) teszik szükségessé. Javasolom, hogy az 1108 Budapest, Gőzmozdony utca 18-20. szám alatti Társasház részére az Önkormányzat nyújtson 1 000 000 Ft összegű felhalmozási célú támogatást a Társasház tetőfelújítására.

Tekintettel arra, hogy a 2023. évi költségvetési tárgyalások során létrejött megállapodás szerint a Képviselő-testület általános tartalékából a Képviselő-testület tagjai 10-10 millió forint felhasználásra

saját képviselői kezdeményezéssel tehetnek javaslatot, a támogatásokat mindösszesen 5 000 000 Ft összegben a Budapest Főváros X. kerület Kőbányai Önkormányzat 2023. évi költségvetéséről szóló 3/2023. (II. 23.) önkormányzati rendelet (a továbbiakban: költségvetési rendelet) 12. melléklet 4. sora (Képviselő-testület általános tartaléka) terhére javaslom biztosítani.

II. Hatásvizsgálat

A liftfelújítás megvalósulásával a felvonórendszer üzembiztos működése garantálható, ezzel több évre biztosítva az ott élő személyek kényelmes és biztonságos közlekedését.

Az új, korszerűbb ventilátoroknak köszönhetően jelentős megtakarítás jelentkezik a közös villanyszámlában. Az energiatakarékosság jegyében, a szabályozott légbevezetés és a légelvezetés együttes alkalmazásával optimálissá tehető a légcseré, megakadályozható a szellőzésből, szellőztetésből adódó indokolatlan hővesztés. A szellőzőrendszer felújításakor a kürtők rendszeres tisztításával és tűzvédelmi megoldások alkalmazásával biztonságosabbá tehetőek az épületek.

A hatékony tetőszigetelés jelentősen csökkenti a fűtési költségeket, és javítja az épület energiahatékonyságát. A felújítás képessé teszi a tetőt a legszélsőségesebb időjárásokkal szembeni ellenállásra is.

III. A végrehajtás feltételei

Az Önkormányzat támogatási szerződés keretében, utólagos elszámolás mellett biztosítja a támogatást a Szövetkezet és a Társasházak részére (a határozattervezet 1-4. melléklete). A támogatási szerződés megkötését követően a munkálatok megszervezése, valamint a műszaki átadás-átvétel lebonyolítása a Szövetkezet és a Társasházak feladata, amelyhez kapcsolódóan kötelesek az Önkormányzat részére a támogatás elszámolásához benyújtani a munkálatok szakszerű elvégzését igazoló számlákat.

A felhalmozási célú támogatások fedezete a költségvetési rendelet 12. melléklet 4. során (Képviselő-testület általános tartaléka) rendelkezésre áll.

IV. Döntési javaslat

Budapest Főváros X. kerület Kőbányai Önkormányzat Képviselő-testülete meghozza az előterjesztés 1. mellékletében foglalt határozatot.

Budapest, 2023. június „19”.

Molnár Róbert

Törvényességi szempontból ellenjegyzem:

Dr. Szabó Krisztián
jegyző

**Budapest Főváros X. kerület Kőbányai Önkormányzat Képviselő-testületének
.../2023. (... ..) határozata**

a Kőbánya-Újhegyi Lakásfenntartó Szövetkezet, az 1108 Budapest, Gőzmozdony utca 1-3. szám, az 1108 Budapest, Szőlővirág utca 8-10. szám és az 1108 Budapest, Gőzmozdony utca 18-20. szám alatti Társasház támogatásáról

1. Budapest Főváros X. kerület Kőbányai Önkormányzat Képviselő-testülete a Kőbánya-Újhegyi Lakásfenntartó Szövetkezet (székhelye: 1108 Budapest, Kővágó utca 12., adószáma: 10109100-2-42, cégjegyzékszám: 01-02-050887, képviselőre jogosult: Kocsyné Torma Krisztina ügyvezető) részére 2 000 000 Ft összegű felhalmozási célú támogatást nyújt a Budapest X. kerület, Mélytő utca 2. szám alatti épületben található lift felújítására a Budapest Főváros X. kerület Kőbányai Önkormányzat 2023. évi költségvetéséről szóló 3/2023. (II. 23.) önkormányzati rendelet (a továbbiakban: költségvetési rendelet) 12. melléklet 4. sora (Képviselő-testület általános tartaléka) terhére.

2. Budapest Főváros X. kerület Kőbányai Önkormányzat Képviselő-testülete a Budapest X. kerület, Gőzmozdony utca 1-3. szám alatti Társasház (székhely: 1108 Budapest, Gőzmozdony utca 1-3., adószám: 28521165-1-42, bankszámlaszám: OTP 11710002-20155834, közös képviselőre jogosult: KÖIKÉP Bt., székhely: 1108 Budapest, Lenfonó utca 4. 9. em. 38., adószám: 28940373-2-42, cégjegyzékszám: 01-06-713773, képviselőre jogosult: Bognár Ferencné ügyvezető) részére 1 000 000 Ft összegű felhalmozási célú támogatást nyújt az 1108 Budapest, Gőzmozdony utca 1-3. szám alatti Társasház szellőzőrendszerének felújítására a költségvetési rendelet 12. melléklet 4. sora (Képviselő-testület általános tartaléka) terhére.

3. Budapest Főváros X. kerület Kőbányai Önkormányzat Képviselő-testülete a Budapest X. kerület, Szőlővirág utca 8-10. szám alatti Társasház (székhely: 1108 Budapest, Szőlővirág utca 8-10., adószám: 28525303-1-42, bankszámlaszám: OTP 11710002-20156529, közös képviselőre jogosult: KÖIKÉP Bt., székhely: 1108 Budapest, Lenfonó utca 4. 9. em. 38., adószám: 28940373-2-42, cégjegyzékszám: 01-06-713773, képviselőre jogosult: Bognár Ferencné ügyvezető) részére 1 000 000 Ft összegű felhalmozási célú támogatást nyújt az 1108 Budapest, Szőlővirág utca 8-10. szám alatti Társasház szellőzőrendszerének felújítására a költségvetési rendelet 12. melléklet 4. sora (Képviselő-testület általános tartaléka) terhére.

4. Budapest Főváros X. kerület Kőbányai Önkormányzat Képviselő-testülete a Budapest X. kerület, Gőzmozdony utca 18-20. szám alatti Társasház (székhely: 1108 Budapest, Gőzmozdony utca 18-20., adószám: 28541194-1-42, bankszámlaszám: OTP 11710002-20151074, közös képviselőre jogosult: MONOKROM Bt., székhely: 1035 Budapest, Raktár utca 39-41. 1. ép. 3. em. 33., adószám: 22099163-1-41, cégjegyzékszám: 01-06-772727, képviselőre jogosult: Varenke György ügyvezető) részére 1 000 000 Ft összegű felhalmozási célú támogatást nyújt az 1108 Budapest, Gőzmozdony utca 18-20. szám alatti Társasház tetőfelújítására a költségvetési rendelet 12. melléklet 4. sora (Képviselő-testület általános tartaléka) terhére.

5. A Képviselő-testület felhatalmazza a polgármestert az 1-4. pont szerinti támogatási szerződés 1-4. melléklet szerinti tartalommal történő megkötésére, továbbá felkéri az előirányzat-átcsoportosítás végrehajtására, valamint a költségvetési rendeletben történő átvezetés érdekében a szükséges intézkedések megtételére.

Határidő: azonnal
Feladatkörében érintett: a Jegyzői Főosztály vezetője
a Gazdasági és Pénzügyi Főosztály vezetője

TÁMOGATÁSI SZERZŐDÉS

amely létrejött egyrészről a **Budapest Főváros X. kerület Kőbányai Önkormányzat** (székhelye: 1102 Budapest, Szent László tér 29., PIR száma: 735737, bankszámlaszáma: OTP Bank Nyrt. 11784009-15510000, képviseli D. Kovács Róbert Antal polgármester mint támogató (a továbbiakban: **Támogató**), másrészről a **Kőbánya-Újhegyi Lakásfenntartó Szövetkezet** (székhelye: 1108 Budapest, Kővágó utca 12., adószáma: 10109100-2-42, cégjegyzékszám: 01-02-050887, bankszámlaszáma: OTP 11710002-20023986, képviselőre jogosult: Kocsyné Torma Krisztina ügyvezető) mint kedvezményezett (a továbbiakban: **Kedvezményezett**, a továbbiakban együttesen **Felek**) között az alulírott helyen és időben az alábbi feltételek mellett:

1. A Kedvezményezett kérelmet nyújtott be, amelyről Budapest Főváros X. kerület Kőbányai Önkormányzat Képviselő-testülete a Kőbánya-Újhegyi Lakásfenntartó Szövetkezet, az 1108 Budapest, Gőzmozdony utca 1-3. szám, az 1108 Budapest, Szőlővirág utca 8-10. szám és az 1108 Budapest, Gőzmozdony utca 18-20. szám alatti Társasház támogatásáról szóló .../2023 (VI. 22.) KÖKT határozatával döntött.
2. A Támogató **2 000 000 Ft**, azaz kétmillió forint felhalmozási célú támogatást nyújt a Kedvezményezettnek az 1108 Budapest, Mélytó utca 2. szám alatti szövetkezeti ház liftfelújítási munkálatainak megvalósításához, melynek fedezete a Budapest Főváros X. kerület Kőbányai Önkormányzat 2023. évi költségvetéséről szóló 3/2023. (II. 23.) önkormányzati rendelet 12. melléklet 4. során biztosított. A jelen szerződésben meghatározott cél megvalósítása során esetlegesen felmerülő többletköltség a Kedvezményezettet terheli, a Támogató a támogatási összegben felül további forrás biztosítását nem vállalja.
3. A támogatás formája vissza nem térítendő támogatás. A támogatott tevékenység kormányzati funkciókódja: 062020 Településfejlesztési projektek és támogatásuk.
4. A támogatás kizárólag a kérelemben a Kedvezményezett által megjelölt, az 1108 Budapest Mélytó utca 2. számú ingatlan liftfelújításával kapcsolatos munkára használható fel a kérelem mellékletében részletezett műszaki tartalommal. A Kedvezményezett köteles az épület felújítás előtti és utáni állapotát fotódokumentációval bemutatni. A Kedvezményezett a támogatás terhére a kétszázezer forint értékhatárt meghaladó értékű árubeszerzésére vagy szolgáltatás megrendelésére kizárólag írásban vállalhat kötelezettséget.
5. A felújítási munka elvégzésének végső határideje: **2023. november 30.** A Támogató képviselője jogosult a fejlesztési munkák egyes munkafolyamatait nyomon követni és ellenőrizni.
6. A támogatás átutalására a Kedvezményezett részére a szerződés aláírását követő tizenöt napon belül kerül sor a Kedvezményezett fent megjelölt fizetési számlájára, egy összegben.
7. A Kedvezményezett a támogatást a felújítási céllal összefüggésben felmerülő és kifizetett költségekre jogosult felhasználni. A felhasználásról **2024. január 31-éig** köteles tételesen elszámolni és szöveges beszámolót készíteni a Támogató részére.
8. A pénzügyi elszámoláshoz a Kedvezményezett köteles csatolni a **2023. május 9. és 2023. november 30. napja között** kiállított, a számviteli, pénzügyi teljesítést igazoló dokumentumok hitelesített másolatait (számla, szerződés, egyéb számviteli, illetve pénzügyi teljesítést igazoló bizonylatok). A Kedvezményezett képviselője az elszámolás főösszesítőjén aláírásával igazolja, hogy a támogatást a szerződésben meghatározott célra fordította, az elszámolás iratai valósak, és üzleti könyveiben valamennyit nyilvántartja a rá vonatkozó számviteli szabályok szerint.
9. A Kedvezményezett a támogatás felhasználásáról szóló beszámolóban ismerteti a támogatás rendeltetésszerű felhasználását, a támogatásból megvalósított feladatokat, elért eredményeket.
10. A Támogató a kifizetett összeg felhasználását a felújítás valamennyi fázisában jogosult ellenőrizni, az ellenőrzést a Kedvezményezett köteles elősegíteni a felújítás helyszínének bemutatásával, az adatoknak, iratoknak stb. az ellenőr rendelkezésére bocsátásával.
11. A Kedvezményezett a támogatás felhasználásáról köteles elkülönített számviteli nyilvántartást vezetni, továbbá a támogatással kapcsolatos iratokat, valamint a támogatás felhasználását alátámasztó

dokumentumokat, számviteli bizonylatokat a Támogató által történő jóváhagyástól számított öt évig megőrizni.

12. A Kedvezményezett a szerződésben rögzített adataiban, illetve nyilatkozataiban, valamint a dokumentumok őrzési helyében bekövetkezett változást nyolc napon belül köteles írásban bejelenteni a Támogató részére.

13. Kapcsolattartásra és ellenőrzésre a Támogató részéről Budapest Főváros X. kerület Kőbányai Polgármesteri Hivatal jogosult.

14. A Kedvezményezett képviselője kijelenti, hogy a Kedvezményezett

- a) megfelel a rendezett munkaügyi kapcsolatok követelményének,
- b) a nemzeti vagyonról szóló 2011. évi CXCVI. törvény 3. § (1) bekezdés 1. pont b) alpontja szerinti átlátható szervezet,
- c) nem áll jogerős végzéssel elrendelt végelszámolás, felszámolás alatt, ellene jogerős végzéssel elrendelt csődeljárás vagy egyéb, a megszüntetésére irányuló, jogszabályban meghatározott eljárás nincs folyamatban,
- d) a közpénzekből nyújtott támogatások átláthatóságáról szóló 2007. évi CLXXXI. törvény 6. §-ában foglalt kizáró körülmények vele szemben nem állnak fenn,
- e) nincs lejárt köztartozása,
- f) nem áll fenn tartozása a Támogatóval, önkormányzati költségvetési szervvel és a Támogató kizárólagos tulajdonában álló gazdasági társasággal szemben, valamint
- g) a támogatás tekintetében adólevonási joggal nem rendelkezik.

15. A 14. pontban foglalt körülmények nyilatkozat szerinti fennállása a támogatás nyújtásának feltétele.

16. A Kedvezményezett köteles egy összegben visszafizetni

- a) a fel nem használt,
- b) a nem a támogatási célra felhasznált, vagy
- c) a nem szabályszerűen elszámolt

támogatás jegybanki alapkamat kétszeresének megfelelő mértékű ügyleti kamattal növelt összegét az elszámolásra rendelkezésre álló határidő elteltét követő tizenöt napon belül. A határidő elmulasztása esetén a Kedvezményezett a késedelemmel érintett naptári félév első napján érvényes jegybanki alapkamattal megegyező mértékű késedelmi kamatot fizet. Az ügyleti kamat számításának a kezdő időpontja a költségvetési támogatás folyósításának a napja, utolsó napja a visszafizetési kötelezettség teljesítésének napja. A késedelmi kamat számításának a kezdő időpontja a kötelezett késedelembe esésének a napja, utolsó napja a visszafizetési kötelezettség teljesítésének a napja.

17. A 16. pont c) alpontja az irányadó, ha a Támogató a 7. pontban meghatározott elszámolást vagy a beszámolót részben vagy egészben nem fogadja el. Erről a Támogató tizenöt napon belül tizenöt nap visszafizetési határidő meghatározásával értesíti a Kedvezményezettet.

18. A Támogató jogosult a szerződéstől írásban azonnali hatállyal elállni, ha a Kedvezményezett vonatkozásában az alábbiak közül bármelyik feltétel bekövetkezik:

- a) a 14. pont a)-f) alpontjában foglalt körülményeiben bekövetkezett változás miatt a támogatásra nem lett volna jogosult,
- b) a támogatott tevékenység megvalósítása meghiúsul,
- c) szerződésszegést követ el,
- d) akadályozza a támogatás felhasználásának ellenőrzését,
- e) elmulasztja a 12. pontban foglalt bejelentési kötelezettségét,
- f) elmulasztja a 7. pontban foglalt elszámolási és beszámolási kötelezettségét.

19. A Felek rögzítik, hogy a szerződés megkötése és teljesítése során a szerződéssel összefüggésben természetes személy alkalmazottaik, cégképviselőik, közreműködőik (a továbbiakban együttesen: Közreműködő) személyes adatainak kezelésére kerül sor. Saját Közreműködője tekintetében mindegyik fél adatkezelő, az adatkezelő fél Közreműködője tekintetében a másik fél a címzett. A Felek a Közreműködők személyes adatait a szerződés kezelése, teljesítése során a dokumentumok nyilvántartása, számlakezelés, valamint az üzleti partnerek elérhetőségének szervezeti egység szintű nyilvántartása céljából kezelik a teljesítéshez, a jogi igény érvényesítéséhez és a számlázáshoz, valamint a vonatkozó jogszabályi rendelkezéseknek való megfeleléshez szükséges időtartamig. A Felek kijelentik, hogy saját Közreműködőiket az adatkezelésről tájékoztatták.

20. A Felek tudomással bírnak arról, hogy a 19. pontban foglalt kötelezettségük nem teljesítéséből vagy késedelmes teljesítéséből eredő következményért teljes kártérítési felelősséggel tartoznak.

21. A szerződést a Felek közös megegyezéssel írásban, a szerződés 5. pontjában meghatározott határidőt megelőzően módosíthatják. A szerződés módosítása nem irányulhat a támogatott tevékenység eredeti céljának megváltoztatására.

22. A szerződésben nem szabályozott kérdésekben a Polgári Törvénykönyvről szóló 2013. évi V. törvény vonatkozó rendelkezései az irányadók.

23. A Felek a szerződést – elolvasás és értelmezés után – mint ügyleti akaratukkal mindenben megegyezőt, jóváhagyólag írták alá. A szerződés elválaszthatatlan részét képezi az 1. melléklet (az elszámolási kötelezettség teljesítésének módja) valamint a 2. melléklet (átláthatósági nyilatkozat).

Budapest, időbélyegző szerint

Budapest, 2023. .,

”

Támogató

Budapest Főváros X. kerület Kőbányai Önkormányzat
D. Kovács Róbert Antal polgármester

Kedvezményezett

Budapest X. kerület, Mélytő utca 2.
Szövetkezeti ház képviselőjében:
Kőbánya-Újhegyi Lakásfenntartó
Szövetkezet
Kocsyné Torma Krisztina ügyvezető

Pénzügyi ellenjegyzés:

Novák Andrea
osztályvezető

Szakmai és jogi ellenjegyzés:

Dr. Szüts Korinna
főosztályvezető

Dr. Nagy Jolán
kamarai jogtanácsos

Az elszámolási kötelezettség teljesítésének módja

1. A Kedvezményezett az eredeti számlára kézírással rávezeti, vagy az erre a célra elkészített bélyegző lenyomatával feltünteti – még megküldés előtt – az alábbi tartalmú szöveget:

„A kifizetést a megállapodás tárgyára elkülönített támogatási összegből fedeztem, amely a Budapest Főváros X. kerület Kőbányai Önkormányzat 2023. évi költségvetéséről szóló 3/2023. (II. 23.) önkormányzati rendelet alapján került folyósításra.”

Ezt követően a Kedvezményezett törvényes képviselőjének vagy meghatalmazottjának aláírásával és a Kedvezményezett bélyegzőlenyomatával ellátja a számlát.

2. Az 1. pontban foglaltaknak a számlára történő rávezetése után az eredeti számláról a Kedvezményezett fénymásolatot készít. A másolt számlára a következő szöveget vezeti rá:

„Az eredetivel mindenben megegyező hiteles másolat.”

Ezt követően a Kedvezményezett törvényes képviselőjének vagy meghatalmazottjának aláírásával és a Kedvezményezett bélyegzőlenyomatával ellátja.

3. A pénzügyi elszámoláshoz az elszámolni kívánt kiadások számviteli bizonylatainak adatait tartalmazó számlaösszesítő eredeti, a Kedvezményezett törvényes képviselője által aláírt példányát kell beküldeni. A pénzügyi elszámoláshoz beküldendő számviteli bizonylat-másolatokat sorszámozni kell a számlaösszesítő sorrendjével megegyezően, hogy a tételes ellenőrzés során a költségek, kifizetések egyértelműen azonosíthatóak legyenek. Továbbá a számlaösszesítő szerinti azonos sorszámmal ellátott dokumentumok csoportosítva kerüljenek benyújtásra, pl. a számlaösszesítőben az 1. sorszámmal rendelkező számla mögött megtalálható legyen ugyanezen számlához kapcsolódó kifizetést igazoló dokumentum.

4. A pénzügyi elszámolás keretében benyújtandó dokumentumok (másolati példányai):

- a) szakmai beszámoló
- b) számla,
- c) kifizetést igazoló bizonylat (bankkivonat, pénztárbizonylat),
- d) megrendelő,
- e) szolgáltatási/kivitelezési szerződés,
- f) teljesítési igazolás vagy üzembehelyezési, műszaki átadás-átvételi jegyzőkönyv,
- g) fotódokumentáció (felújítás előtt-után).

NYILATKOZAT

az államháztartásról szóló 2011. évi CXCV. törvény (a továbbiakban: Áht.) 41. § (6) bekezdésében és a nemzeti vagyonról szóló 2011. évi CXCVI. törvény (a továbbiakban: Nvtv.) 3. § (1) bekezdés 1. pontjában meghatározottaknak való megfelelésről

Alulírott

név:
születés kori név:
anyja neve:
születési helye, ideje:

mint a(z)

szervezet neve:
székhelye:
adószáma:
cégjegyzékszám/nyilvántartásba vételi száma:

törvényes képviselője polgári és büntetőjogi felelősségem tudatában – az Áht. 55. §-ában meghatározott adatok kezelése érdekében, az államháztartásról szóló törvény végrehajtásáról szóló 368/2011. (XII. 31.) Korm. rendelet 50. §-ában foglaltakra is tekintettel – nyilatkozom, hogy az általam képviselt szervezet a nemzeti vagyonról szóló 2011. évi CXCVI. törvény 3. § (1) bekezdés 1. pont b) alpontja szerint átlátható szervezetnek minősül, mivel olyan **(aláhúzandó)**

- belföldi jogi személyiséggel rendelkező gazdálkodó szervezet **(lakásszövetkezet)**
- belföldi jogi személyiséggel nem rendelkező gazdálkodó szervezet **(társaság)**,

amely megfelel a következő feltételeknek:

1. tulajdonosi szerkezete, a pénzmosás és a terrorizmus finanszírozása megelőzéséről és megakadályozásáról szóló törvény szerint meghatározott tényleges tulajdonosa megismerhető,
2. az Európai Unió tagállamában, az Európai Gazdasági Térségről szóló megállapodásban részes államban, a Gazdasági Együttműködési és Fejlesztési Szervezet tagállamában vagy olyan államban rendelkezik adóilletőséggel, amellyel Magyarországnak a kettős adóztatás elkerüléséről szóló egyezménye van,
3. nem minősül a társasági adóról és az osztalékadóról szóló törvény szerint meghatározott ellenőrzött külföldi társaságnak,
4. a gazdálkodó szervezetben közvetlenül vagy közvetetten több mint 25%-os tulajdonnal, befolyással vagy szavazati joggal bíró jogi személy, jogi személyiséggel nem rendelkező gazdálkodó szervezet tekintetében az 1-3. pont szerinti feltételek fennállnak.

Kijelentem, hogy a nyilatkozatban foglaltak a valóságnak mindenben megfelelnek.

Kijelentem, hogy az általam képviselt szervezet okirata, illetve külön jogszabály szerinti nyilvántartásba vételt igazoló okirata alapján jogosult vagyok a szervezet képviselőtére.

Kijelentem, hogy amennyiben a nyilatkozatban közölt adatok tekintetében bármilyen változás áll be, akkor a módosult adatokkal kiállított átláthatósági nyilatkozatot a változás bekövetkeztétől számított 8 napon belül megküldöm, vagy amennyiben az általam képviselt szervezet már nem minősül átláthatónak, úgy azt haladéktalanul bejelentem.

Kelt:(hely), 2023. (hónap)(nap)

aláírás

TÁMOGATÁSI SZERZŐDÉS

amely létrejött egyrészről a **Budapest Főváros X. kerület Kőbányai Önkormányzat** (székhelye: 1102 Budapest, Szent László tér 29., PIR száma: 735737, bankszámlaszáma: OTP Bank Nyrt. 11784009-15510000, képviseli D. Kovács Róbert Antal polgármester mint támogató (a továbbiakban: **Támogató**),

másrészről a **Budapest X. kerület, Gőzmozdony utca 1-3. szám alatti Társasház** (székhelye: 1108 Budapest, Gőzmozdony utca 1-3., adószáma: 28521165-1-42, bankszámlaszáma: OTP 11710002-20155834, közös képviseletre jogosult: KÖIKÉP Bt., székhely: 1108 Budapest, Lenfonó utca 4. 9. em. 38., adószám: 28940373-2-42, cégjegyzékszám: 01-06-713773, képviseletre jogosult: Bognár Ferencné ügyvezető) mint kedvezményezett (a továbbiakban: **Kedvezményezett**, a továbbiakban együttesen **Felek**) között az alulírott helyen és időben az alábbi feltételek mellett:

1. A Kedvezményezett kérelmet nyújtott be, amelyről Budapest Főváros X. kerület Kőbányai Önkormányzat Képviselő-testülete a Kőbánya-Újhegyi Lakásfenntartó Szövetkezet, az 1108 Budapest, Gőzmozdony utca 1-3. szám, az 1108 Budapest, Szőlővirág utca 8-10. szám és az 1108 Budapest, Gőzmozdony utca 18-20. szám alatti Társasház támogatásáról szóló .../2023 (VI. 22.) KÖKT határozatával döntött.
2. A Támogató **1 000 000 Ft**, azaz egymillió forint felhalmozási célú támogatást nyújt a Kedvezményezettnek az 1108 Budapest, Gőzmozdony utca 1-3. szám alatti Társasház szellőzőrendszerének felújítására, melynek fedezete a Budapest Főváros X. kerület Kőbányai Önkormányzat 2023. évi költségvetéséről szóló 3/2023. (II. 23.) önkormányzati rendelet 12. melléklet 4. során biztosított. A jelen szerződésben meghatározott cél megvalósítása során esetlegesen felmerülő többletköltség a Kedvezményezettet terheli, a Támogató a támogatási összeg felül további forrás biztosítását nem vállalja.
3. A támogatás formája vissza nem térítendő támogatás. A támogatott tevékenység kormányzati funkciókódja: 062020 Településfejlesztési projektek és támogatásuk.
4. A támogatás kizárólag az 1108 Budapest, Gőzmozdony utca 1-3. számú ingatlan szellőzőrendszerének átalakításával, felújításával kapcsolatos munkára használható fel a kérelem mellékletében részletezett műszaki tartalommal. A Kedvezményezett köteles az épület felújítás előtti és utáni állapotát fotódokumentációval bemutatni. A Kedvezményezett a támogatás terhére a kétszázezer forint értékhatárt meghaladó értékű árubeszerzésére vagy szolgáltatás megrendelésére kizárólag írásban vállalhat kötelezettséget.
5. A felújítási munka elvégzésének végső határideje: **2023. július 30.**. A Támogató képviselője jogosult a fejlesztési munkák egyes munkafolyamatait nyomon követni és ellenőrizni.
6. A támogatás átutalására a Kedvezményezett részére a szerződés aláírását követő tizenöt napon belül kerül sor a Kedvezményezett fent megjelölt fizetési számlájára, egy összegben.
7. A Kedvezményezett a támogatást a felújítási céllal összefüggésben felmerülő és kifizetett költségekre jogosult felhasználni. A felhasználásról **2023. augusztus 31-éig** köteles tételesen elszámolni és szöveges beszámolót készíteni a Támogató részére.
8. A pénzügyi elszámoláshoz a Kedvezményezett köteles csatolni a **2023. március 28. és 2023. július 30. napja között** kiállított, a számviteli, pénzügyi teljesítést igazoló dokumentumok hitelesített másolatait (számla, szerződés, egyéb számviteli, illetve pénzügyi teljesítést igazoló bizonylatok). A Kedvezményezett képviselője az elszámolás főösszesítőjén aláírásával igazolja, hogy a támogatást a szerződésben meghatározott célra fordította, az elszámolás iratai valósak, és üzleti könyveiben valamennyit nyilvántartja a rá vonatkozó számviteli szabályok szerint.
9. A Kedvezményezett a támogatás felhasználásáról szóló beszámolóban ismerteti a támogatás rendeltetésszerű felhasználását, a támogatásból megvalósított feladatokat, elért eredményeket.
10. A Támogató a kifizetett összeg felhasználását a felújítás valamennyi fázisában jogosult ellenőrizni, az ellenőrzést a Kedvezményezett köteles elősegíteni a felújítás helyszínének bemutatásával, az adatoknak, iratoknak stb. az ellenőr rendelkezésére bocsátásával.
11. A Kedvezményezett a támogatás felhasználásáról köteles elkülönített számviteli nyilvántartást vezetni, továbbá a támogatással kapcsolatos iratokat, valamint a támogatás felhasználását alátámasztó

dokumentumokat, számviteli bizonylatokat a Támogató által történő jóváhagyástól számított öt évig megőrizni.

12. A Kedvezményezett a szerződésben rögzített adataiban, illetve nyilatkozataiban, valamint a dokumentumok őrzési helyében bekövetkezett változást nyolc napon belül köteles írásban bejelenteni a Támogató részére.

13. Kapcsolattartásra és ellenőrzésre a Támogató részéről Budapest Főváros X. kerület Kőbányai Polgármesteri Hivatal jogosult.

14. A Kedvezményezett képviselője kijelenti, hogy a Kedvezményezett

a) megfelel a rendezett munkaügyi kapcsolatok követelményének,

b) a nemzeti vagyonról szóló 2011. évi CXCVI. törvény 3. § (1) bekezdés 1. pont b) alpontja szerinti átlátható szervezet,

c) nem áll jogerős végzéssel elrendelt végelszámolás, felszámolás alatt, ellene jogerős végzéssel elrendelt csődeljárás vagy egyéb, a megszüntetésére irányuló, jogszabályban meghatározott eljárás nincs folyamatban,

d) a közpénzekből nyújtott támogatások átláthatóságáról szóló 2007. évi CLXXXI. törvény 6. §-ában foglalt kizáró körülmények vele szemben nem állnak fenn,

e) nincs lejárt köztartozása,

f) nem áll fenn tartozása a Támogatóval, önkormányzati költségvetési szervvel és a Támogató kizárólagos tulajdonában álló gazdasági társasággal szemben, valamint

g) a támogatás tekintetében adólevonási joggal nem rendelkezik.

15. A 14. pontban foglalt körülmények nyilatkozat szerinti fennállása a támogatás nyújtásának feltétele.

16. A Kedvezményezett köteles egy összegben visszafizetni

a) a fel nem használt,

b) a nem a támogatási célra felhasznált, vagy

c) a nem szabályszerűen elszámolt

támogatás jegybanki alapkamat kétszeresének megfelelő mértékű ügyleti kamattal növelt összegét az elszámolásra rendelkezésre álló határidő elteltét követő tizenöt napon belül. A határidő elmulasztása esetén a Kedvezményezett a késedelemmel érintett naptári félév első napján érvényes jegybanki alapkamattal megegyező mértékű késedelmi kamatot fizet. Az ügyleti kamat számításának a kezdő időpontja a költségvetési támogatás folyósításának a napja, utolsó napja a visszafizetési kötelezettség teljesítésének napja. A késedelmi kamat számításának a kezdő időpontja a kötelezett késedelembe esésének a napja, utolsó napja a visszafizetési kötelezettség teljesítésének a napja.

17. A 16. pont c) alpontja az irányadó, ha a Támogató a 7. pontban meghatározott elszámolást vagy a beszámolót részben vagy egészben nem fogadja el. Erről a Támogató tizenöt napon belül tizenöt nap visszafizetési határidő meghatározásával értesíti a Kedvezményezettet.

18. A Támogató jogosult a szerződéstől írásban azonnali hatállyal elállni, ha a Kedvezményezett vonatkozásában az alábbiak közül bármelyik feltétel bekövetkezik:

a) a 14. pont a)-f) alpontjában foglalt körülményeiben bekövetkezett változás miatt a támogatásra nem lett volna jogosult,

b) a támogatott tevékenység megvalósítása megghiúsul,

c) szerződésszegést követ el,

d) akadályozza a támogatás felhasználásának ellenőrzését,

e) elmulasztja a 12. pontban foglalt bejelentési kötelezettségét,

f) elmulasztja a 7. pontban foglalt elszámolási és beszámolási kötelezettségét.

19. A Felek rögzítik, hogy a szerződés megkötése és teljesítése során a szerződéssel összefüggésben természetes személy alkalmazottaik, cégképviselőik, közreműködőik (a továbbiakban együttesen: Közreműködő) személyes adatainak kezelésére kerül sor. Saját Közreműködője tekintetében mindegyik fél adatkezelő, az adatkezelő fél Közreműködője tekintetében a másik fél a címzett. A Felek a Közreműködők személyes adatait a szerződés kezelése, teljesítése során a dokumentumok nyilvántartása, számlakezelés, valamint az üzleti partnerek elérhetőségének szervezeti egység szintű nyilvántartása céljából kezelik, a teljesítéshez, a jogi igény érvényesítéséhez és a számlázáshoz, valamint a vonatkozó

jogszabályi rendelkezéseknek való megfeleléshez szükséges időtartamig. A Felek kijelentik, hogy saját Közreműködőiket az adatkezelésről tájékoztatták.

20. A Felek tudomással bírnak arról, hogy a 19. pontban foglalt kötelezettségük nem teljesítéséből vagy késedelmes teljesítéséből eredő következményért teljes kártérítési felelősséggel tartoznak.

21. A szerződést a Felek közös megegyezéssel írásban, a szerződés 5. pontjában meghatározott határidőt megelőzően módosíthatják. A szerződés módosítása nem irányulhat a támogatott tevékenység eredeti céljának megváltoztatására.

22. A szerződésben nem szabályozott kérdésekben a Polgári Törvénykönyvről szóló 2013. évi V. törvény vonatkozó rendelkezései az irányadók.

23. A Felek a szerződést – elolvasás és értelmezés után – mint ügyleti akaratukkal mindenben megegyezőt, jóváhagyólag írták alá. A szerződés elválaszthatatlan részét képezi az 1. melléklet (az elszámolási kötelezettség teljesítésének módja) valamint a 2. melléklet (átláthatósági nyilatkozat).

Budapest, időbélyegző szerint

Budapest, 2023. „

”

Támogató

Budapest Főváros X. kerület Kőbányai Önkormányzat
D. Kovács Róbert Antal polgármester

Kedvezményezett

Budapest X. kerület, Gőzmozdony utca 1-3.
szám alatti Társasház képviseletében:
KÖIKÉP Bt.
Bognár Ferencné ügyvezető

Pénzügyi ellenjegyzés:

Novák Andrea
osztályvezető

Szakmai ellenjegyzés:

Dr. Szüts Korinna
főosztályvezető

Jogi ellenjegyzés:

Dr. Nagy Jolán
kamarai jogtanácsos

Az elszámolási kötelezettség teljesítésének módja

1. A Kedvezményezett az eredeti számlára kézírással rávezeti, vagy az erre a célra elkészített bélyegző lenyomatával feltünteti – még megküldés előtt – az alábbi tartalmú szöveget:

„A kifizetést a megállapodás tárgyára elkülönített támogatási összegből fedeztem, amely a Budapest Főváros X. kerület Kőbányai Önkormányzat 2023. évi költségvetéséről szóló 3/2023. (II. 23.) önkormányzati rendelet alapján került folyósításra.”

Ezt követően a Kedvezményezett törvényes képviselőjének vagy meghatalmazottjának aláírásával és a Kedvezményezett bélyegzőlenyomatával ellátja a számlát.

2. Az 1. pontban foglaltaknak a számlára történő rávezetése után az eredeti számlákról a Kedvezményezett fénymásolatot készít. A másolt számlára a következő szöveget vezeti rá:

„Az eredetivel mindenben megegyező hiteles másolat.”

Ezt követően a Kedvezményezett törvényes képviselőjének vagy meghatalmazottjának aláírásával és a Kedvezményezett bélyegzőlenyomatával ellátja.

3. A pénzügyi elszámoláshoz az elszámolni kívánt kiadások számviteli bizonylatainak adatait tartalmazó számlaösszesítő eredeti, a Kedvezményezett törvényes képviselője által aláírt példányát kell beküldeni. A pénzügyi elszámoláshoz beküldendő számviteli bizonylat-másolatokat sorszámozni kell a számlaösszesítő sorrendjével megegyezően, hogy a tételes ellenőrzés során a költségek, kifizetések egyértelműen azonosíthatóak legyenek. Továbbá a számlaösszesítő szerinti azonos sorszámú ellátott dokumentumok csoportosítva kerüljenek benyújtásra, pl. a számlaösszesítőben az 1. sorszámú rendelkező számla mögött megtalálható legyen ugyanezen számlához kapcsolódó kifizetést igazoló dokumentum.

4. A pénzügyi elszámolás keretében benyújtandó dokumentumok (másolati példányai):

a) szakmai beszámoló

b) számla,

c) kifizetést igazoló bizonylat (bankkivonat, pénztárbizonylat),

d) megrendelő,

e) szolgáltatási/kivitelezési szerződés,

f) teljesítési igazolás vagy üzembehelyezési, műszaki átadás-átvételi jegyzőkönyv,

g) fotódokumentáció (felújítás előtt-után).

NYILATKOZAT

az államháztartásról szóló 2011. évi CXCV. törvény (a továbbiakban: Áht.) 41. § (6) bekezdésében és a nemzeti vagyronról szóló 2011. évi CXCVI. törvény (a továbbiakban: Nvtv.) 3. § (1) bekezdés 1. pontjában meghatározottaknak való megfelelésről

Alulírott

név:
születéskori név:
anyja neve:
születési helye, ideje:

mint a(z)

szervezet neve:
székhelye:
adószáma:
cégjegyzékszám/nyilvántartásba vételi száma:

törvényes képviselője polgári és büntetőjogi felelősségem tudatában – az Áht. 55. §-ában meghatározott adatok kezelése érdekében, az államháztartásról szóló törvény végrehajtásáról szóló 368/2011. (XII. 31.) Korm. rendelet 50. §-ában foglaltakra is tekintettel – nyilatkozom, hogy az általam képviselt szervezet a nemzeti vagyronról szóló 2011. évi CXCVI. törvény 3. § (1) bekezdés 1. pont b) alpontja szerint átlátható szervezetnek minősül, mivel olyan **(aláhúzandó)**

- belföldi jogi személyiséggel rendelkező gazdálkodó szervezet **(lakásszövetkezet)**
- belföldi jogi személyiséggel nem rendelkező gazdálkodó szervezet **(társasház)**,

amely megfelel a következő feltételeknek:

1. tulajdonosi szerkezete, a pénzmosás és a terrorizmus finanszírozása megelőzéséről és megakadályozásáról szóló törvény szerint meghatározott tényleges tulajdonosa megismerhető,
2. az Európai Unió tagállamában, az Európai Gazdasági Térségről szóló megállapodásban részes államban, a Gazdasági Együttműködési és Fejlesztési Szervezet tagállamában vagy olyan államban rendelkezik adóilletőséggel, amellyel Magyarországnak a kettős adóztatás elkerüléséről szóló egyezménye van,
3. nem minősül a társasági adóról és az osztalékadóról szóló törvény szerint meghatározott ellenőrzött külföldi társaságnak,
4. a gazdálkodó szervezetben közvetlenül vagy közvetetten több mint 25%-os tulajdonnal, befolyással vagy szavazati joggal bíró jogi személy, jogi személyiséggel nem rendelkező gazdálkodó szervezet tekintetében az 1-3. pont szerinti feltételek fennállnak.

Kijelentem, hogy a nyilatkozatban foglaltak a valóságnak mindenben megfelelnek.

Kijelentem, hogy az általam képviselt szervezet okirata, illetve külön jogszabály szerinti nyilvántartásba vételt igazoló okirata alapján jogosult vagyok a szervezet képviseletére.

Kijelentem, hogy amennyiben a nyilatkozatban közölt adatok tekintetében bármilyen változás áll be, akkor a módosult adatokkal kiállított átláthatósági nyilatkozatot a változás bekövetkeztétől számított 8 napon belül megküldöm, vagy amennyiben az általam képviselt szervezet már nem minősül átláthatónak, úgy azt haladéktalanul bejelentem.

Kelt:(hely), 2023. (hónap)(nap)

aláírás

TÁMOGATÁSI SZERZŐDÉS

amely létrejött egyrészről a **Budapest Főváros X. kerület Kőbányai Önkormányzat** (székhelye: 1102 Budapest, Szent László tér 29., PIR száma: 735737, bankszámlaszáma: OTP Bank Nyrt. 11784009-15510000, képviseli D. Kovács Róbert Antal polgármester mint támogató (a továbbiakban: **Támogató**),

másrészről a **Budapest X. kerület, Szőlővirág utca 8-10. szám alatti Társasház** (székhelye: 1108 Budapest, Szőlővirág utca 8-10., adószáma: 28525303-1-42, bankszámlaszáma: OTP 11710002-20156529, közös képviseletre jogosult: KÖIKÉP Bt., székhely: 1108 Budapest, Lenfonó utca 4. 9. em. 38., adószám: 28940373-2-42, cégjegyzékszám: 01-06-713773, képviseletre jogosult: Bognár Ferencné ügyvezető) mint kedvezményezett (a továbbiakban: **Kedvezményezett**, a továbbiakban együttesen **Felek**) között az alulírott helyen és időben az alábbi feltételek mellett:

1. A Kedvezményezett kérelmet nyújtott be, amelyről Budapest Főváros X. kerület Kőbányai Önkormányzat Képviselő-testülete a Kőbánya-Újhegyi Lakásfenntartó Szövetkezet, az 1108 Budapest, Gőzmozdony utca 1-3. szám, az 1108 Budapest, Szőlővirág utca 8-10. szám és az 1108 Budapest, Gőzmozdony utca 18-20. szám alatti Társasház támogatásáról szóló .../2023 (VI. 22.) KÖKT határozatával döntött.
2. A Támogató **1 000 000 Ft**, azaz egymillió forint felhalmozási célú támogatást nyújt a Kedvezményezettnek az 1108 Budapest, Szőlővirág utca 8-10. szám alatti Társasház szellőzőrendszerének felújítására, melynek fedezete a Budapest Főváros X. kerület Kőbányai Önkormányzat 2023. évi költségvetéséről szóló 3/2023. (II. 23.) önkormányzati rendelet 12. melléklet 4. során biztosított. A jelen szerződésben meghatározott cél megvalósítása során esetlegesen felmerülő többletköltség a Kedvezményezettet terheli, a Támogató a támogatási összegben felül további forrás biztosítását nem vállalja.
3. A támogatás formája vissza nem térítendő támogatás. A támogatott tevékenység kormányzati funkciókódja: 062020 Településfejlesztési projektek és támogatások.
4. A támogatás kizárólag az 1108 Budapest, Szőlővirág utca 8-10. számú ingatlan szellőzőrendszerének átalakításával, felújításával kapcsolatos munkára használható fel a kérelem mellékletében részletezett műszaki tartalommal. A Kedvezményezett köteles az épület felújítás előtti és utáni állapotát fotódokumentációval bemutatni. A Kedvezményezett a támogatás terhére a kétszázezer forint értékhatárt meghaladó értékű árubeszerzésre vagy szolgáltatás megrendelésére kizárólag írásban vállalhat kötelezettséget.
5. A felújítási munka elvégzésének végső határideje: **2023. augusztus 30.** A Támogató képviselője jogosult a fejlesztési munkák egyes munkafolyamatait nyomon követni és ellenőrizni.
6. A támogatás átutalására a Kedvezményezett részére a szerződés aláírását követő tizenöt napon belül kerül sor a Kedvezményezett fent megjelölt fizetési számlájára, egy összegben.
7. A Kedvezményezett a támogatást a felújítási céllal összefüggésben felmerülő és kifizetett költségekre jogosult felhasználni. A felhasználásról **2023. szeptember 30-áig** köteles tételesen elszámolni és szöveges beszámolót készíteni a Támogató részére.
8. A pénzügyi elszámoláshoz a Kedvezményezett köteles csatolni a **2023. május 25. és 2023. augusztus 30. napja között** kiállított, a számviteli, pénzügyi teljesítést igazoló dokumentumok hitelesített másolatait (számla, szerződés, egyéb számviteli, illetve pénzügyi teljesítést igazoló bizonylatok). A Kedvezményezett képviselője az elszámolás főösszesítőjén aláírásával igazolja, hogy a támogatást a szerződésben meghatározott célra fordította, az elszámolás iratai valósak, és üzleti könyveiben valamennyit nyilvántartja a rá vonatkozó számviteli szabályok szerint.
9. A Kedvezményezett a támogatás felhasználásáról szóló beszámolóban ismerteti a támogatás rendeltetésszerű felhasználását, a támogatásból megvalósított feladatokat, elért eredményeket.
10. A Támogató a kifizetett összeg felhasználását a felújítás valamennyi fázisában jogosult ellenőrizni, az ellenőrzést a Kedvezményezett köteles elősegíteni a felújítás helyszínének bemutatásával, az adatoknak, iratoknak stb. az ellenőr rendelkezésére bocsátásával.
11. A Kedvezményezett a támogatás felhasználásáról köteles elkülönített számviteli nyilvántartást vezetni, továbbá a támogatással kapcsolatos iratokat, valamint a támogatás felhasználását alátámasztó

dokumentumokat, számviteli bizonylatokat a Támogató által történő jóváhagyástól számított öt évig megőrizni.

12. A Kedvezményezett a szerződésben rögzített adataiban, illetve nyilatkozataiban, valamint a dokumentumok őrzési helyében bekövetkezett változást nyolc napon belül köteles írásban bejelenteni a Támogató részére.

13. Kapcsolattartásra és ellenőrzésre a Támogató részéről Budapest Főváros X. kerület Kőbányai Polgármesteri Hivatal jogosult.

14. A Kedvezményezett képviselője kijelenti, hogy a Kedvezményezett

- a) megfelel a rendezett munkaügyi kapcsolatok követelményének,
- b) a nemzeti vagyonról szóló 2011. évi CXCVI. törvény 3. § (1) bekezdés 1. pont b) alpontja szerinti átlátható szervezet,
- c) nem áll jogerős végzéssel elrendelt végelszámolás, felszámolás alatt, ellene jogerős végzéssel elrendelt csődeljárás vagy egyéb, a megszüntetésére irányuló, jogszabályban meghatározott eljárás nincs folyamatban,
- d) a közpénzekből nyújtott támogatások átláthatóságáról szóló 2007. évi CLXXXI. törvény 6. §-ában foglalt kizáró körülmények vele szemben nem állnak fenn,
- e) nincs lejárt köztartozása,
- f) nem áll fenn tartozása a Támogatóval, önkormányzati költségvetési szervvel és a Támogató kizárólagos tulajdonában álló gazdasági társasággal szemben, valamint
- g) a támogatás tekintetében adólevonási joggal nem rendelkezik.

15. A 14. pontban foglalt körülmények nyilatkozat szerinti fennállása a támogatás nyújtásának feltétele.

16. A Kedvezményezett köteles egy összegben visszafizetni

- a) a fel nem használt,
- b) a nem a támogatási célra felhasznált, vagy
- c) a nem szabályszerűen elszámolt

támogatás jegybanki alapkamat kétszeresének megfelelő mértékű ügyleti kamattal növelt összegét az elszámolásra rendelkezésre álló határidő elteltét követő tizenöt napon belül. A határidő elmulasztása esetén a Kedvezményezett a késedelemmel érintett naptári félév első napján érvényes jegybanki alapkamattal megegyező mértékű késedelmi kamatot fizet. Az ügyleti kamat számításának a kezdő időpontja a költségvetési támogatás folyósításának a napja, utolsó napja a visszafizetési kötelezettség teljesítésének napja. A késedelmi kamat számításának a kezdő időpontja a kötelezett késedelembe esésének a napja, utolsó napja a visszafizetési kötelezettség teljesítésének a napja.

17. A 16. pont c) alpontja az irányadó, ha a Támogató a 7. pontban meghatározott elszámolást vagy a beszámolót részben vagy egészben nem fogadja el. Erről a Támogató tizenöt napon belül tizenöt nap visszafizetési határidő meghatározásával értesíti a Kedvezményezettet.

18. A Támogató jogosult a szerződéstől írásban azonnali hatállyal elállni, ha a Kedvezményezett vonatkozásában az alábbiak közül bármelyik feltétel bekövetkezik:

- a) a 14. pont a)-f) alpontjában foglalt körülményeiben bekövetkezett változás miatt a támogatásra nem lett volna jogosult,
- b) a támogatott tevékenység megvalósítása megghiúsul,
- c) szerződésszegést követ el,
- d) akadályozza a támogatás felhasználásának ellenőrzését,
- e) elmulasztja a 12. pontban foglalt bejelentési kötelezettségét,
- f) elmulasztja a 7. pontban foglalt elszámolási és beszámolási kötelezettségét.

19. A Felek rögzítik, hogy a szerződés megkötése és teljesítése során a szerződéssel összefüggésben természetes személy alkalmazottaik, cégképviselőik, közreműködőik (a továbbiakban együttesen: Közreműködő) személyes adatainak kezelésére kerül sor. Saját Közreműködője tekintetében mindegyik fél adatkezelő, az adatkezelő fél Közreműködője tekintetében a másik fél a címzett. A Felek a Közreműködők személyes adatait a szerződés kezelése, teljesítése során a dokumentumok nyilvántartása, számlakezelés, valamint az üzleti partnerek elérhetőségének szervezeti egység szintű nyilvántartása céljából kezelik, a teljesítéshez, a jogi igény érvényesítéséhez és a számlázáshoz, valamint a vonatkozó

jogszabályi rendelkezéseknek való megfeleléshez szükséges időtartamig. A Felek kijelentik, hogy saját Közreműködőiket az adatkezelésről tájékoztatták.

20. A Felek tudomással bírnak arról, hogy a 19. pontban foglalt kötelezettségük nem teljesítéséből vagy késedelmes teljesítéséből eredő következményért teljes kártérítési felelősséggel tartoznak.

21. A szerződést a Felek közös megegyezéssel írásban, a szerződés 5. pontjában meghatározott határidőt megelőzően módosíthatják. A szerződés módosítása nem irányulhat a támogatott tevékenység eredeti céljának megváltoztatására.

22. A szerződésben nem szabályozott kérdésekben a Polgári Törvénykönyvről szóló 2013. évi V. törvény vonatkozó rendelkezései az irányadók.

23. A Felek a szerződést – elolvasás és értelmezés után – mint ügyleti akaratukkal mindenben megegyezőt, jóváhagyólag írták alá. A szerződés elválaszthatatlan részét képezi az 1. melléklet (az elszámolási kötelezettség teljesítésének módja) valamint a 2. melléklet (átláthatósági nyilatkozat).

Budapest, időbélyegző szerint

Budapest, 2023. „

”

Támogató

Budapest Főváros X. kerület Kőbányai Önkormányzat
D. Kovács Róbert Antal polgármester

Kedvezményezett

Budapest X. kerület, Szőlővirág utca 8-10.
szám alatti Társasház képviseletében:
KÖIKÉP Bt.
Bognár Ferencné ügyvezető

Pénzügyi ellenjegyzés:

Novák Andrea
osztályvezető

Szakmai ellenjegyzés:

Dr. Szüts Korinna
főosztályvezető

Jogi ellenjegyzés:

Dr. Nagy Jolán
kamarai jogtanácsos

Az elszámolási kötelezettség teljesítésének módja

1. A Kedvezményezett az eredeti számlára kézirással rávezeti, vagy az erre a célra elkészített bélyegző lenyomatával feltünteti – még megküldés előtt – az alábbi tartalmú szöveget:

„A kifizetést a megállapodás tárgyára elkülönített támogatási összegből fedeztem, amely a Budapest Főváros X. kerület Kőbányai Önkormányzat 2023. évi költségvetéséről szóló 3/2023. (II. 23.) önkormányzati rendelet alapján került folyósításra.”

Ezt követően a Kedvezményezett törvényes képviselőjének vagy meghatalmazottjának aláírásával és a Kedvezményezett bélyegzőlenyomatával ellátja a számlát.

2. Az 1. pontban foglaltaknak a számlára történő rávezetése után az eredeti számlákról a Kedvezményezett fénymásolatot készít. A másolt számlára a következő szöveget vezeti rá:

„Az eredetivel mindenben megegyező hiteles másolat.”

Ezt követően a Kedvezményezett törvényes képviselőjének vagy meghatalmazottjának aláírásával és a Kedvezményezett bélyegzőlenyomatával ellátja.

3. A pénzügyi elszámoláshoz az elszámolni kívánt kiadások számviteli bizonylatainak adatait tartalmazó számlaösszesítő eredeti, a Kedvezményezett törvényes képviselője által aláírt példányát kell beküldeni. A pénzügyi elszámoláshoz beküldendő számviteli bizonylat-másolatokat sorszámozni kell a számlaösszesítő sorrendjével megegyezően, hogy a tételes ellenőrzés során a költségek, kifizetések egyértelműen azonosíthatóak legyenek. Továbbá a számlaösszesítő szerinti azonos sorszámú ellátott dokumentumok csoportosítva kerüljenek benyújtásra, pl. a számlaösszesítőben az 1. sorszámú rendelkező számla mögött megtalálható legyen ugyanezen számlához kapcsolódó kifizetést igazoló dokumentum.

4. A pénzügyi elszámolás keretében benyújtandó dokumentumok (másolati példányai):

a) szakmai beszámoló

b) számla,

c) kifizetést igazoló bizonylat (bankkivonat, pénztárbizonylat),

d) megrendelő,

e) szolgáltatási/kivitelezési szerződés,

f) teljesítési igazolás vagy üzembehelyezési, műszaki átadás-átvételi jegyzőkönyv,

g) fotódokumentáció (felújítás előtt-után).

NYILATKOZAT

az államháztartásról szóló 2011. évi CXCV. törvény (a továbbiakban: Áht.) 41. § (6) bekezdésében és a nemzeti vagyonról szóló 2011. évi CXCVI. törvény (a továbbiakban: Nvtv.) 3. § (1) bekezdés 1. pontjában meghatározottaknak való megfelelésről

Alulírott

név:

születéskori név:

anyja neve:

születési helye, ideje:

mint a(z)

szervezet neve:

székhelye:

adószáma:

cégjegyzékszám/nyilvántartásba vételi száma:

törvényes képviselője polgári és büntetőjogi felelősségem tudatában – az Áht. 55. §-ában meghatározott adatok kezelése érdekében, az államháztartásról szóló törvény végrehajtásáról szóló 368/2011. (XII. 31.) Korm. rendelet 50. §-ában foglaltakra is tekintettel – nyilatkozom, hogy az általam képviselt szervezet a nemzeti vagyonról szóló 2011. évi CXCVI. törvény 3. § (1) bekezdés 1. pont b) alpontja szerint átlátható szervezetnek minősül, mivel olyan **(aláhúzandó)**

- belföldi jogi személyiséggel rendelkező gazdálkodó szervezet **(lakásszövetkezet)**
- belföldi jogi személyiséggel nem rendelkező gazdálkodó szervezet **(társaság),**

amely megfelel a következő feltételeknek:

1. tulajdonosi szerkezete, a pénzmosás és a terrorizmus finanszírozása megelőzéséről és megakadályozásáról szóló törvény szerint meghatározott tényleges tulajdonosa megismerhető,
2. az Európai Unió tagállamában, az Európai Gazdasági Térségről szóló megállapodásban részes államban, a Gazdasági Együttműködési és Fejlesztési Szervezet tagállamában vagy olyan államban rendelkezik adóilletőséggel, amellyel Magyarországnak a kettős adóztatás elkerüléséről szóló egyezménye van,
3. nem minősül a társasági adóról és az osztalékadóról szóló törvény szerint meghatározott ellenőrzött külföldi társaságnak,
4. a gazdálkodó szervezetben közvetlenül vagy közvetetten több mint 25%-os tulajdonnal, befolyással vagy szavazati joggal bíró jogi személy, jogi személyiséggel nem rendelkező gazdálkodó szervezet tekintetében az 1-3. pont szerinti feltételek fennállnak.

Kijelentem, hogy a nyilatkozatban foglaltak a valóságnak mindenben megfelelnek.

Kijelentem, hogy az általam képviselt szervezet okirata, illetve külön jogszabály szerinti nyilvántartásba vételt igazoló okirata alapján jogosult vagyok a szervezet képviselőjére.

Kijelentem, hogy amennyiben a nyilatkozatban közölt adatok tekintetében bármilyen változás áll be, akkor a módosult adatokkal kiállított átláthatósági nyilatkozatot a változás bekövetkeztétől számított 8 napon belül megküldöm, vagy amennyiben az általam képviselt szervezet már nem minősül átláthatónak, úgy azt haladéktalanul bejelentem.

Kelt:(hely), 2023. (hónap)(nap)

aláírás

TÁMOGATÁSI SZERZŐDÉS

amely létrejött egyrészről a **Budapest Főváros X. kerület Kőbányai Önkormányzat** (székhelye: 1102 Budapest, Szent László tér 29., PIR száma: 735737, bankszámlaszáma: OTP Bank Nyrt. 11784009-15510000, képviseli D. Kovács Róbert Antal polgármester mint támogató (a továbbiakban: **Támogató**),

másrészről a **Budapest X. kerület, Gőzmozdony utca 18-20. szám alatti Társasház** (székhelye: 1108 Budapest, Gőzmozdony utca 18-20., adószáma: 28541194-1-42, bankszámlaszáma: OTP 11710002-20151074, közös képviseletre jogosult: MONOKROM Bt., székhelye: 1035 Budapest, Raktár utca 39-41. 1. ép. 3. em. 33., adószáma: 22099163-1-41, cégjegyzékszám: 01-06-772727, képviseletre jogosult: Varenke György ügyvezető) mint kedvezményezett (a továbbiakban: **Kedvezményezett**, a továbbiakban együttesen **Felek**) között az alulírott helyen és időben az alábbi feltételek mellett:

1. A Kedvezményezett kérelmet nyújtott be, amelyről Budapest Főváros X. kerület Kőbányai Önkormányzat Képviselő-testülete a Kőbánya-Újhegyi Lakásfenntartó Szövetkezet, az 1108 Budapest, Gőzmozdony utca 1-3. szám, az 1108 Budapest, Szőlővirág utca 8-10. szám és az 1108 Budapest, Gőzmozdony utca 18-20. szám alatti Társasház támogatásáról szóló .../2023 (VI. 22.) KÖKT határozatával döntött.
2. A Támogató **1 000 000 Ft**, azaz egymillió forint felhalmozási célú támogatást nyújt a Kedvezményezettnek az 1108 Budapest, Gőzmozdony utca 18-20. szám alatti Társasház tetőfelújítására, melynek fedezete a Budapest Főváros X. kerület Kőbányai Önkormányzat 2023. évi költségvetéséről szóló 3/2023. (II. 23.) önkormányzati rendelet 12. melléklet 4. során biztosított. A jelen szerződésben meghatározott cél megvalósítása során esetlegesen felmerülő többletköltség a Kedvezményezettet terheli, a Támogató a támogatási összeg felül további forrás biztosítását nem vállalja.
3. A támogatás formája vissza nem térítendő támogatás. A támogatott tevékenység kormányzati funkciókódja: 062020 Településfejlesztési projektek és támogatásuk.
4. A támogatás kizárólag az 1108 Budapest, Gőzmozdony utca 18-20. számú ingatlan tetőszigetelésével kapcsolatos munkára használható fel a kérelem mellékletében részletezett műszaki tartalommal. A Kedvezményezett köteles az épület felújítás előtti és utáni állapotát fotódokumentációval bemutatni. A Kedvezményezett a támogatás terhére a kétszázezer forint értékhatárt meghaladó értékű árubeszerzésére vagy szolgáltatás megrendelésére kizárólag írásban vállalhat kötelezettséget.
5. A felújítási munka elvégzésének végső határideje: **2023. július 31.** A Támogató képviselője jogosult a fejlesztési munkák egyes munkafolyamatait nyomon követni és ellenőrizni.
6. A támogatás átutalására a Kedvezményezett részére a szerződés aláírását követő tizenöt napon belül kerül sor a Kedvezményezett fent megjelölt fizetési számlájára, egy összegben.
7. A Kedvezményezett a támogatást a felújítási céllal összefüggésben felmerülő és kifizetett költségekre jogosult felhasználni. A felhasználásról **2023. augusztus 31-éig** köteles tételesen elszámolni és szöveges beszámolót készíteni a Támogató részére.
8. A pénzügyi elszámoláshoz a Kedvezményezett köteles csatolni a **2023. május 10. és 2023. július 31. napja között** kiállított, a számviteli, pénzügyi teljesítést igazoló dokumentumok hitelesített másolatait (számla, szerződés, egyéb számviteli, illetve pénzügyi teljesítést igazoló bizonylatok). A Kedvezményezett képviselője az elszámolás főösszesítőjén aláírásával igazolja, hogy a támogatást a szerződésben meghatározott célra fordította, az elszámolás iratai valósak, és üzleti könyveiben valamennyit nyilvántartja a rá vonatkozó számviteli szabályok szerint.
9. A Kedvezményezett a támogatás felhasználásáról szóló beszámolóban ismerteti a támogatás rendeltetésszerű felhasználását, a támogatásból megvalósított feladatokat, elért eredményeket.
10. A Támogató a kifizetett összeg felhasználását a felújítás valamennyi fázisában jogosult ellenőrizni, az ellenőrzést a Kedvezményezett köteles elősegíteni a felújítás helyszínének bemutatásával, az adatoknak, iratoknak stb. az ellenőr rendelkezésére bocsátásával.
11. A Kedvezményezett a támogatás felhasználásáról köteles elkülönített számviteli nyilvántartást vezetni, továbbá a támogatással kapcsolatos iratokat, valamint a támogatás felhasználását alátámasztó dokumentumokat, számviteli bizonylatokat a Támogató által történő jóváhagyástól számított öt évig megőrizni.

12. A Kedvezményezett a szerződésben rögzített adataiban, illetve nyilatkozataiban, valamint a dokumentumok őrzési helyében bekövetkezett változást nyolc napon belül köteles írásban bejelenteni a Támogató részére.

13. Kapcsolattartásra és ellenőrzésre a Támogató részéről Budapest Főváros X. kerület Kőbányai Polgármesteri Hivatal jogosult.

14. A Kedvezményezett képviselője kijelenti, hogy a Kedvezményezett

- a) megfelel a rendezett munkaügyi kapcsolatok követelményének,
- b) a nemzeti vagyonról szóló 2011. évi CXCVI. törvény 3. § (1) bekezdés 1. pont b) alpontja szerinti átlátható szervezet,
- c) nem áll jogerős végzéssel elrendelt végelszámolás, felszámolás alatt, ellene jogerős végzéssel elrendelt csődeljárás vagy egyéb, a megszüntetésére irányuló, jogszabályban meghatározott eljárás nincs folyamatban,
- d) a közpénzekből nyújtott támogatások átláthatóságáról szóló 2007. évi CLXXXI. törvény 6. §-ában foglalt kizáró körülmények vele szemben nem állnak fenn,
- e) nincs lejárt köztartozása,
- f) nem áll fenn tartozása a Támogatóval, önkormányzati költségvetési szervvel és a Támogató kizárólagos tulajdonában álló gazdasági társasággal szemben, valamint
- g) a támogatás tekintetében adólevonási joggal nem rendelkezik.

15. A 14. pontban foglalt körülmények nyilatkozat szerinti fennállása a támogatás nyújtásának feltétele.

16. A Kedvezményezett köteles egy összegben visszafizetni

- a) a fel nem használt,
- b) a nem a támogatási célra felhasznált, vagy
- c) a nem szabályszerűen elszámolt

támogatás jegybanki alapkamat kétszeresének megfelelő mértékű ügyleti kamattal növelt összegét az elszámolásra rendelkezésre álló határidő elteltét követő tizenöt napon belül. A határidő elmulasztása esetén a Kedvezményezett a késedelemmel érintett naptári félév első napján érvényes jegybanki alapkamattal megegyező mértékű késedelmi kamatot fizet. Az ügyleti kamat számításának a kezdő időpontja a költségvetési támogatás folyósításának a napja, utolsó napja a visszafizetési kötelezettség teljesítésének napja. A késedelmi kamat számításának a kezdő időpontja a kötelezett késedelembe esésének a napja, utolsó napja a visszafizetési kötelezettség teljesítésének a napja.

17. A 16. pont c) alpontja az irányadó, ha a Támogató a 7. pontban meghatározott elszámolást vagy a beszámolót részben vagy egészben nem fogadja el. Erről a Támogató tizenöt napon belül tizenöt nap visszafizetési határidő meghatározásával értesíti a Kedvezményezettet.

18. A Támogató jogosult a szerződéstől írásban azonnali hatállyal elállni, ha a Kedvezményezett vonatkozásában az alábbiak közül bármelyik feltétel bekövetkezik:

- a) a 14. pont a)-f) alpontjában foglalt körülményeiben bekövetkezett változás miatt a támogatásra nem lett volna jogosult,
- b) a támogatott tevékenység megvalósítása megghiúsul,
- c) szerződésszegést követ el,
- d) akadályozza a támogatás felhasználásának ellenőrzését,
- e) elmulasztja a 12. pontban foglalt bejelentési kötelezettségét,
- f) elmulasztja a 7. pontban foglalt elszámolási és beszámolási kötelezettségét.

19. A Felek rögzítik, hogy a szerződés megkötése és teljesítése során a szerződéssel összefüggésben természetes személy alkalmazottaik, cégképviselőik, közreműködőik (a továbbiakban együttesen: Közreműködő) személyes adatainak kezelésére kerül sor. Saját Közreműködője tekintetében mindegyik fél adatkezelő, az adatkezelő fél Közreműködője tekintetében a másik fél a címzett. A Felek a Közreműködők személyes adatait a szerződés kezelése, teljesítése során a dokumentumok nyilvántartása, számlakezelés, valamint az üzleti partnerek elérhetőségének szervezeti egység szintű nyilvántartása céljából kezelik, a teljesítéshez, a jogi igény érvényesítéséhez és a számlázáshoz, valamint a vonatkozó jogszabályi rendelkezéseknek való megfeleléshez szükséges időtartamig. A Felek kijelentik, hogy saját Közreműködőiket az adatkezelésről tájékoztatták.

20. A Felek tudomással bírnak arról, hogy a 19. pontban foglalt kötelezettségük nem teljesítéséből vagy késedelmes teljesítéséből eredő következményért teljes kártérítési felelősséggel tartoznak.

21. A szerződést a Felek közös megegyezéssel írásban, a szerződés 5. pontjában meghatározott határidőt megelőzően módosíthatják. A szerződés módosítása nem irányulhat a támogatott tevékenység eredeti céljának megváltoztatására.

22. A szerződésben nem szabályozott kérdésekben a Polgári Törvénykönyvről szóló 2013. évi V. törvény vonatkozó rendelkezései az irányadók.

23. A Felek a szerződést – elolvasás és értelmezés után – mint ügyleti akaratukkal mindenben megegyezőt, jóváhagyólag írták alá. A szerződés elválaszthatatlan részét képezi az 1. melléklet (az elszámolási kötelezettség teljesítésének módja)) valamint a 2. melléklet (átláthatósági nyilatkozat).

Budapest, időbélyegző szerint

Budapest, 2023. .,

”

Támogató

Budapest Főváros X. kerület Kőbányai Önkormányzat
D. Kovács Róbert Antal polgármester

Kedvezményezett

Budapest X. kerület, Gőzmozdony utca 18-
20. szám alatti Társasház képviseletében:
MONOKROM Bt.
Varenke György ügyvezető

Pénzügyi ellenjegyzés:

Novák Andrea
osztályvezető

Szakmai ellenjegyzés:

Dr. Szüts Korinna
főosztályvezető

Jogi ellenjegyzés:

Dr. Nagy Jolán
kamarai jogtanácsos

Az elszámolási kötelezettség teljesítésének módja

1. A Kedvezményezett az eredeti számlára kézírással rávezeti, vagy az erre a célra elkészített bélyegző lenyomatával feltünteti – még megküldés előtt – az alábbi tartalmú szöveget:

„A kifizetést a megállapodás tárgyára elkülönített támogatási összegből fedeztem, amely a Budapest Főváros X. kerület Kőbányai Önkormányzat 2023. évi költségvetéséről szóló 3/2023. (II. 23.) önkormányzati rendelet alapján került folyósításra.”

Ezt követően a Kedvezményezett törvényes képviselőjének vagy meghatalmazottjának aláírásával és a Kedvezményezett bélyegzőlenyomatával ellátja a számlát.

2. Az 1. pontban foglaltaknak a számlára történő rávezetése után az eredeti számlákról a Kedvezményezett fénymásolatot készít. A másolt számlára a következő szöveget vezeti rá:

„Az eredetivel mindenben megegyező hiteles másolat.”

Ezt követően a Kedvezményezett törvényes képviselőjének vagy meghatalmazottjának aláírásával és a Kedvezményezett bélyegzőlenyomatával ellátja.

3. A pénzügyi elszámoláshoz az elszámolni kívánt kiadások számviteli bizonylatainak adatait tartalmazó számlaösszesítő eredeti, a Kedvezményezett törvényes képviselője által aláírt példányát kell beküldeni. A pénzügyi elszámoláshoz beküldendő számviteli bizonylat-másolatokat sorszámozni kell a számlaösszesítő sorrendjével megegyezően, hogy a tételes ellenőrzés során a költségek, kifizetések egyértelműen azonosíthatóak legyenek. Továbbá a számlaösszesítő szerinti azonos sorszámmal ellátott dokumentumok csoportosítva kerüljenek benyújtásra, pl. a számlaösszesítőben az 1. sorszámmal rendelkező számla mögött megtalálható legyen ugyanezen számlához kapcsolódó kifizetést igazoló dokumentum.

4. A pénzügyi elszámolás keretében benyújtandó dokumentumok (másolati példányai):

- a) szakmai beszámoló
- b) számla,
- c) kifizetést igazoló bizonylat (bankkivonat, pénztárbizonylat),
- d) megrendelő,
- e) szolgáltatási/kivitelezési szerződés,
- f) teljesítési igazolás vagy üzembehelyezési, műszaki átadás-átvételi jegyzőkönyv,
- g) fotódokumentáció (felújítás előtt-után).

NYILATKOZAT

az államháztartásról szóló 2011. évi CXCV. törvény (a továbbiakban: Áht.) 41. § (6) bekezdésében és a nemzeti vagyonról szóló 2011. évi CXCVI. törvény (a továbbiakban: Nvtv.) 3. § (1) bekezdés 1. pontjában meghatározottaknak való megfelelésről

Alulírott

név:

születéskori név:

anyja neve:

születési helye, ideje:

mint a(z)

szervezet neve:

székhelye:

adószáma:

cégjegyzékszám/nyilvántartásba vételi száma:

törvényes képviselője polgári és büntetőjogi felelősségem tudatában – az Áht. 55. §-ában meghatározott adatok kezelése érdekében, az államháztartásról szóló törvény végrehajtásáról szóló 368/2011. (XII. 31.) Korm. rendelet 50. §-ában foglaltakra is tekintettel – nyilatkozom, hogy az általam képviselt szervezet a nemzeti vagyonról szóló 2011. évi CXCVI. törvény 3. § (1) bekezdés 1. pont b) alpontja szerint átlátható szervezetnek minősül, mivel olyan **(aláhúzandó)**

- belföldi jogi személyiséggel rendelkező gazdálkodó szervezet **(lakásszövetkezet)**
- belföldi jogi személyiséggel nem rendelkező gazdálkodó szervezet **(társaság),**

amely megfelel a következő feltételeknek:

1. tulajdonosi szerkezete, a pénzmosás és a terrorizmus finanszírozása megelőzéséről és megakadályozásáról szóló törvény szerint meghatározott tényleges tulajdonosa megismerhető,
2. az Európai Unió tagállamában, az Európai Gazdasági Térségről szóló megállapodásban részes államban, a Gazdasági Együttműködési és Fejlesztési Szervezet tagállamában vagy olyan államban rendelkezik adóilletőséggel, amellyel Magyarországnak a kettős adóztatás elkerüléséről szóló egyezménye van,
3. nem minősül a társasági adóról és az osztalékadóról szóló törvény szerint meghatározott ellenőrzött külföldi társaságnak,
4. a gazdálkodó szervezetben közvetlenül vagy közvetetten több mint 25%-os tulajdonnal, befolyással vagy szavazati joggal bíró jogi személy, jogi személyiséggel nem rendelkező gazdálkodó szervezet tekintetében az 1-3. pont szerinti feltételek fennállnak.

Kijelentem, hogy a nyilatkozatban foglaltak a valóságnak mindenben megfelelnek.

Kijelentem, hogy az általam képviselt szervezet okirata, illetve külön jogszabály szerinti nyilvántartásba vételt igazoló okirata alapján jogosult vagyok a szervezet képviselőjére.

Kijelentem, hogy amennyiben a nyilatkozatban közölt adatok tekintetében bármilyen változás áll be, akkor a módosult adatokkal kiállított átláthatósági nyilatkozatot a változás bekövetkeztétől számított 8 napon belül megküldöm, vagy amennyiben az általam képviselt szervezet már nem minősül átláthatónak, úgy azt haladéktalanul bejelentem.

Kelt:(hely), 2023. (hónap)(nap)

aláírás

**KŐBÁNYA – ÚJHEGYI LAKÁSFENNTARTÓ
SZÖVETKEZET**

1108 Budapest, Kővágó utca 12.

Telefon: 06-1-261-0429. E-mail: ujhegyilakszov2017@gmail.com

Tisztelt **Molnár Róbert képviselő úr!**

Tárgy: kérelem

Alulírott Kocsyné Torma Krisztina a Kőbánya-Újhegyi Lakásfenntartó Szövetkezet ügyvezető igazgatója azzal a kéréssel fordulok Önhöz, hogy amennyiben lehetősége van rá támogassa a Szövetkezet 2023. évi felújítási terveiben szereplő 1108 Budapest, **Mélytő u. 2.** sz. alatti lépcsőház liftmodernizációját, mely az említett épületben élők mindennapjait nagy mértékben megkönnyíti.

Az árajánlathoz képest kedvezményeket kapott a Szövetkezet, így az árajánlathoz képest a szerződéskötéskor a költségvetés a következőképp alakult:

- | | |
|---------------------------|--------------|
| - anyag költség összesen: | 8 933 467 Ft |
| - munkadíj összesen: | 2 407 958 Ft |

Budapest, 2023. június 7.

Köszönettel:

Kőbánya-Újhegyi Lakásfenntartó Szövetkezet

1108 Budapest, Kővágó u. 12

Adó z. 10109100-2-42

YEP 1171000220023986

Kocsyné Torma Krisztina

Kocsyné Torma Krisztina

ügyvezető igazgató

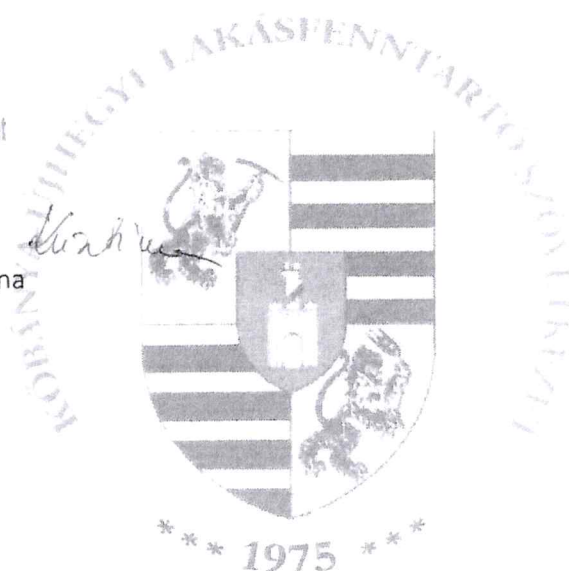

Budapest, 2023. április 21.

Hiv.sz.: AOS0850/23

Tárgy: árajánlat felvonó modernizálására – Mélytő 2. (7 oldal)

Tisztelt Lakásfenntartó Szövetkezet!

Köszönettel vettük megkeresésüket az Önök üzemeltetésében lévő sorházakban üzemelő összesen 54 db. felvonó felújításával kapcsolatban. (Ebből 8 felvonó felújítását 2019-ben már elvégeztük, további 6 felvonó felújítását 2020-ban, 2021-ben ismét 6 felvonó felújításával végeztünk, majd 2022-ben ismét 8 felvonó felújítását végeztük el.)

Egyeztetésünk, valamint a felvonótípus ismerete alapján ajánlatunkat igyekeztünk úgy összeállítani, hogy a felvonón valamennyi olyan felújítást elvégezzük, amelyek fontosak a biztonságos és folyamatos üzem érdekében.

1. Felvonó vezérlésének komplett cseréje (EN81-20/50 szerint)

A felvonó vezérlése már nem az eredeti relés vezérlés, azonban a beépített Schindler-2000V vezérlés már a beépítésekor is egy elavult technológiát képviselt, ráadásul a csere során csak a relét váltották ki a vezérlőkártyával, számos régi elem megmaradt (pl. kábelek, úszókábel, olvadóbiztosítékok, mágneskapcsolók, ticsinó, stb.)

Ez a típusú vezérlés a félig kicserélt elektromos elemekkel hibaforrás lehet, ezért javasoljuk mindenképpen a teljes villamoság cseréjét!

A vezérlést egy új – a mai kor elvárásának mindenben megfelelő – vezérlésre cseréljük. A vezérlőpanel típusa: ECUmegaUD (magyar gyártmány). A vezérlés csere során a felvonó vezérlésének jellege nem változik meg, így ez az átalakítás nem engedély köteles.

A vezérlés alkalmas távfelügyeletre, mely során kollégáink a felvonóhoz távolról is hozzáférhetnek így egyszerűbb hibákat távolról is tudunk javítani, továbbá a felvonó használatáról havonta tudunk Önöknek statisztikát küldeni. Ezen szolgáltatásunk nincs benne jelen ajánlatban, amennyiben erre van igényük, azt kérjük, jelezzék felénk!

A csere során kibontunk valamennyi elektromos szerelvényt és kábelt a gépházból, az aknából, és a fülkéből is, és valamennyit újra cseréljük. (az úszókábelt is) A kibontott alkatrészeket elszállítjuk, vagy amennyiben az igény, átadjuk Önöknek.

Beépítésre kerül egy új energiatakarékos vezérlés a gépházban. A vezérlőpanel magyar nyelven programozható, így utólagos újabb igények felmerülése esetén a változtatást könnyen meg lehet oldani az intelligens be- és kimeneteknek köszönhetően. A panel rögzíti, tárolja, és magyar nyelven kiírja a hibákat, így a karbantartó utólagosan is ki tudja olvasni a korábbi hibákat is, és a mentést végző ügyeletes is könnyebben tudja értesíteni a szerelőket a hibák típusáról.

A vezérlőkártya magyar kereskedelmi forgalomban kapható, magyar gyártmány, így a magyar felvonós cégek korlátozás nélkül hozzá tudnak férni.

Beépítésre kerülnek új energiatakarékos lámpatestek az akna megvilágítására.

Beépítésre kerül egy új süllyesztéki elosztó egység (világítás kapcsolóval, vészjelzővel, karbantartás vezérlővel).

Beépítésre kerülnek új mágneses szintérzékelő egységek, valamint egy karbantartás elosztó és egy vezérlődoboz a fülkére.

Beépítésre kerül egy terhelés érzékelő a túlterhelt és megtelt érzékelésére.

Beépítésre kerül minden szinten egy-egy új esztétikus hívóabló, amelyen **minden szinten van szint és iránykijelzés is**. A hívógomb nagy igénybevételre bír, hívásvisszajelzővel rendelkező gomb.

Beépítésre kerül egy új esztétikus belsőabló, amelyen a szint gombok és a vészjelző gomb mellett ajtó nyitó és záró gomb is felszerelésre kerülnek, valamint nagy méretű digitális szint és iránykijelzés is. A beépített gombok nagy igénybevételre lettek tervezve (érintős kivétel), és a szintgombok visszajelzővel rendelkeznek (élvilágítás).

Beépítésre kerül vészvilágítás a karbantartási kezelőhelyek vészvilágítására, és a fülke vészvilágításra is.

A meglévő GEOCOOP-os távfelügyeleti egység továbbra is működőképes marad.

A főállomásra beépítésre kerül egy tüzeseti kapcsoló, mellyel tűz esetén a felvonót tűz eseti üzemmódba lehet kapcsolni. (ha tudnak biztosítani távoli központi jelet, természetesen az is alkalmas a tüzeseti vezérléshez)

A munkálatokat követően elvégezzük a kötelező ÉV mérést is.

A vezérlés beépítéshez kerül egy frekvenciaváltó is, mellyel tovább csökkenthető az energiafogyasztás, növelhető a komfort érzet és a jelenlegi hajtómű élettartama, továbbá a szintbeállítás pontossága is.

A jelenlegi 2 sebességes és a megajánlott hajtásszabályzott hajtás közötti lényegesebb különbségeket az alábbi táblázat tartalmazza:

2 sebességes hajtás	1 sebességes hajtás VVVF hajtással
a felvonó induláskor a motor gyors sebességgel indul, majd a célszint előtt átvált lassú sebességre, majd innen a mechanikus fék lefékezi a felvonót	a felvonó induláskor és megálláskor is fokozatmentesen, szabályzóval gyorsul, illetve lassul
a hajtómű és a motor élettartama rövidebb, mint a VVVF szabályzott motoré, mivel minden induláskor, megálláskor van egy rántás a tengelyen	a hajtómű élettartama hosszabb, mint a 2 sebességes motoré, mivel rántás csak vészmegállás esetén van a tengelyen, egyébként fokozatmentes gyorsulás és lassulás van csak
mivel megálláskor a fék állítja meg a liftet, ezért a fék folyamatosan kopik	mivel a megállást elektronika végzi, ezért a fék csak rögzíti a már álló tengelyt, ezért szinte egyáltalán nem is kopik
az energia fogyasztás kb. 1,5x nagyobb, mint az 1 sebességes VVVF hajtású motorral	az energia fogyasztás kb. 65%-kal kisebb, mint a két sebességes hajtás esetén
a zajszint nagyjából megegyezik a VVVF hajtásával	a zajszint nagyjából megegyezik a 2 sebességes hajtásával
a szintbeállási pontosság a 2 sebességes hajtómotor esetén a mai modern vezérlésekkel +/- 4-5 mm, azonban a fék kopásával a szintbeállási pontosságot utána kell állítani, illetve a fülke terhelése is befolyásolhatja kis mértékben a szintbeállítás pontosságát	a szintbeállási pontosság +/- 1-2 mm, és ezt a pontosságot sem a fék kopása, sem a fülke terhelése nem befolyásolja

A vezérlés komplett cseréjének díja a fenti műszaki tartalommal, dokumentáció elkészítésével:

anyagdíj: 2.455.200.- forint + ÁFA

munkadíj: 886.200.- forint AAM

összesen bruttó: 4.004.304.- forint

A vezérlés cserével valamennyi világító testet a fülkében és az aknában LED-esre cserélünk, hogy ezzel is tovább csökkentjük a felvonó villamos fogyasztását.

Ajánlatunk 8-16 óra közötti munkavégzésre vonatkozik. Az ár tartalmazza a szükséges anyagköltséget és munkadíjat. A munkát a megrendeléstől számított 180 napon belül tudjuk megkezdeni. A helyszíni munkavégzés kb. **5 munkanap**, mely idő alatt a felvonó nem üzemel. A beépített vezérlésre **a kötelező (1 éves) jótállási időn túl további 6 év jótállást vállalunk**, amennyiben a felvonó karbantartását is cégünkötől rendelik meg. A garancia és jótállás nem terjed ki a szándékos rongálás, eltulajdonítás, nem megfelelő használat, nem megfelelő karbantartás, illetve természeti károk eseteire.

A munka külön is megrendelhető!

2. **Ellensúly vezetőcsúszók cseréje, önkenők beépítése**

A felvonó ellensúly vezetőcsúszói megkoptak, ezért szükséges új csúszók beépítése, valamint új önkenők (olajzók) beépítése. A csúszók cseréjével egyidőben végigellenőrizzük a vezetősínek függőségét, szükség esetén beállítjuk, a rögzítéseket újra meghúzzuk.

Ajánlatunk 8-16 óra közötti munkavégzésre vonatkozik. Az ár tartalmazza a szükséges anyagköltséget és munkadíjat. A munkát a megrendeléstől számított 180 napon belül tudjuk megkezdeni. A helyszíni munkavégzés kb. **1 munkanap**, mely idő alatt a felvonó nem üzemel. Az elvégzett munkára **a kötelező (1 éves) jótállási időn túl további 2 év jótállást vállalunk**, amennyiben a felvonó karbantartását is cégünkötől rendelik meg. A garancia és jótállás nem terjed ki a szándékos rongálás, eltulajdonítás, nem megfelelő használat, nem megfelelő karbantartás, illetve természeti károk eseteire.

anyagdíj: 47.900.- forint + ÁFA
munkadíj: 64.000.- forint (AAM)
összesen bruttó: 124.833.- forint

3. **Zuhanásgátlás, akaratlan fülke elmozdulás elleni védelem, hirtelen lassulás elleni védelem**

A szabvány már jóideje a fenti biztonsági előírásokat is megköveteli.

Az újonnan beépítésre kerülő GERVALL két irányú fékező fogókészülék, két irányú sebességhatároló, valamint az ezek működési körébe iktatott UCM elektronikus modul megoldja a következőket:

- lefele irányú sebesség túllépés esetén megfelelő fékezéssel a fogókészülék a fülkét megfogja (az érzékelő szerv az új két irányú sebességhatároló, a beavatkozást az új két irányú fékező fogókészülék végzi)
- felfele irányú sebesség túllépés esetén megfelelő fékezéssel a fogókészülék a fülkét megfogja, vagy biztonságos sebességre lassítja (az érzékelő szerv az új két irányú sebességhatároló, a beavatkozást az új két irányú fékező fogókészülék végzi)
- akaratlan fülke elmozdulás esetén a fogókészülék a fülkét nem engedi a szinttől elmozdulni (UCM az A3 előírásai alapján) (az érzékelő szerv az új két irányú sebességhatároló, valamint az elektronikus UCM modul, a beavatkozást az új két irányú fékező fogókészülék végzi)
- ha valamilyen műszaki hiba miatt a felvonó az alsó-, vagy a felső szélső szinten üzemel sebességgel túlcúszna, akkor a megfelelő lassulással történő megállást az ellensúly és a fülke alá beépítésre kerülő új buffer biztosítja

A munkát követően ÉMI javítás utáni vizsgálatot kell végezni!

Ajánlatunk 8-16 óra közötti munkavégzésre vonatkozik. Az ár tartalmazza a szükséges anyagköltséget és munkadíjat. A munkát a megrendeléstől számított 365* napon belül tudjuk megkezdeni. A helyszíni munkavégzés kb. **3 munkanap**, mely idő alatt a felvonó nem üzemel. A beépített alkatrészekre **a kötelező (1 éves) jótállási időn túl további 4 év jótállást vállalunk**, amennyiben a felvonó karbantartását is cégünkötől rendelik meg. A garancia és jótállás nem terjed ki a szándékos rongálás, eltulajdonítás, nem megfelelő használat, nem megfelelő karbantartás, illetve természeti károk eseteire.

A munka külön is megrendelhető.

Új két irányú fékező fogókészülék beépítése, új két irányú UCM-es sebességátaroló beépítése, új két irányú feszítő súly beépítése, új sebességátaroló működtető kötél beépítése, új UCM elektronika beépítése, új fogókészülék működtető szinkron beépítése a fülkeváz szükséges átalakításával, új fogókészülék érintkező beépítése, új poliuretán ütköző beépítése a fülke és az ellensúly alá is.

anyagdíj: 702.400.- forint + ÁFA
munkadíj: 315.000.- forint (AAM)
összesen bruttó: 1.207.048.- forint

4. Biztonsági záruk cseréje, lökésátlók cseréje, csuklópántok, csapok, csapágycsapok cseréje szükség szerint, rögzítők cseréje, TOLNI táblák pótlása, behúzórugók tisztítása, összes fogantyú cseréje FÉM fogantyúra

A biztonsági záruk felelősek azért, hogy az ajtó biztosan csukva legyen, és reteszelve, miután a felvonó elhagyta a szintet. A behúzó rugók pedig az ajtók megfelelő, csapódás nélküli zárásáért felelősek.

A beépítésre kerülő új záruk Európai tanúsítvánnyal rendelkeznek, és a régi zárukkal ellentétben aktívan figyelik az ajtólapok csukódását is.

Az új ajtóbehúzókat a felvonóhoz készült utángyártott hidraulikus csillapítók.

A munkát követően ÉMI javítás utáni vizsgálatot kell végezni!

A munka külön is megrendelhető.

A biztonsági zárukat valamennyi szinten újra cseréljük.

A behúzó-csillapítót (pumpát) a 9. szinteken cseréljük (1 db.).

Valamennyi aknaajtóra új teherbírás táblát, és „TÚZ ESETÉN HASZNÁLNI TILOS...” táblát helyezünk ki, továbbá a FSZT-en új használati utasítás táblát.

A műanyag, vagy kopott fogantyút fémre cseréljük a P., F., 1., 4., 5., 7., 8., 9. 10. szinteken (9 db.).

Az aknaajtó üvegeket cseréljük: egyik szinten sem (0 db.).

A TOLNI táblát pótoljuk/cseréljük: P, F, 4., 5., 6., 7., 8., 9. szinten (8 db.)

A behúzó rugót és az ajtó zsanér csapágycsapokait kicseréljük: 4., 7. szintem (2 db.).

A pumpa bevezetőt kicseréljük: egyik szinten sem. (0 db.)

Ajánlatunk 8-16 óra közötti munkavégzésre vonatkozik. Az ár tartalmazza a szükséges anyagköltséget és munkadíjat. A munkát a megrendeléstől számított 180 napon belül tudjuk megkezdni. A helyszíni munkavégzés kb. **4 munkanap**, mely idő alatt a felvonó nem üzemel. A beépített zárukra **a kötelező (1 éves) jótállási időn túl további 4 év jótállást vállalunk**, amennyiben a felvonó karbantartását is cégünkől rendelik meg. A garancia és jótállás nem terjed ki a szándékos rongálás, eltulajdonítás, nem megfelelő használat, nem megfelelő karbantartás, illetve természeti károk eseteire.

Valamennyi biztonsági zár, ajtóérintkező zárnyitó kar és görgő, valamint ajtóbehúzó csillapító cseréje díja 1 felvonóra vonatkoztatva:

anyagdíj: 837.782.- forint + ÁFA
munkadíj: 643.700.- forint (AAM)
összesen bruttó: 1.707.683.- forint

5. Hajtómű, hajtómotor, fék, hajtótárcsa, terelőtárcsa, gépalap cseréje

A jelenlegi hajtómű életkora miatt bizonytalan, hogy meddig marad működőképes a motor és hajtómű. A jelenlegi modern hajtóművek zajszintje és fogyasztása jóval alacsonyabbak a régieknél, ezért új hajtómű beépítése esetén jelentős energiamegtakarítást is el lehet érni. Éppen ezért amennyiben van rá anyagi keretük, javasoljuk ezen munka elvégztetését is.

A vonatkozó törvények és szabványok alapján a hajtómű cseréje nem építési engedély köteles művelet, azonban műszaki tervdokumentációt szükséges készíteni, és a munkálatokat követően javítás utáni vizsgálatot szükséges elvégezni. Árunk ezeket a munkálatokat is tartalmazza.

Árajánlatunk egy komplett egységet tartalmaz, hajtóművel, hajtótárcsával, terelőtárcsával, motorral és új gépalappal, rezgésszigeteléssel, és a szükséges védelmi elemekkel, valamint eszközökkel. A gép nem alkalmas az akaratlan fülke elmozdulás, és a felzuhanás elleni védelemre, mivel ezeket az 5. pontban felsorolt egységek látják el.

Az új gépalapot a meglévő gépalapra fogjuk ráhelyezni. A hajtómű cserével egy időben kicseréljük a függesztő sodronyköteleteket és szükség szerint azok bekötéseit is. Ajánlatunk tartalmazza a munka elvégzéséhez szükséges mérnöki tervezést, műszaki dokumentáció elkészítését is. A munkálatokat követően ÉMI javítás utáni vizsgálatot kell végeztetni a felvonón. Ajánlatunk tartalmazza a kiépített alkatrészek elszállítását is, vagy amennyiben igény azt ott hagyjuk Önöknek.

A munkát az 1. pont elvégzését követően lehet csak elvégezni!

Ajánlatunk 8-16 óra közötti munkavégzésre vonatkozik. Az ár tartalmazza a szükséges anyagköltséget és munkadíjat. A munkát a megrendeléstől számított 180 napon belül tudjuk megkezdeni. A helyszíni munkavégzés kb. **3 munkanap**, mely idő alatt a felvonó nem üzemel. A beépített hajtóműre **a kötelező (1 éves) jótállási időn túl további 5 év jótállást vállalunk**, amennyiben a felvonó karbantartását is cégünkötől rendelik meg. A garancia és jótállás nem terjed ki a szándékos rongálás, eltulajdonítás, nem megfelelő használat, nem megfelelő karbantartás, illetve természeti károk eseteire.

anyagdíj: 2.312.400.- forint + ÁFA
munkadíj: 324.400.- forint (AAM)
összesen bruttó: 3.261.148.- forint

6. Fülkeajtó komplett cseréje

A jelenlegi konstrukció meglehetősen elavult, zajos a működése, ráadásul az energiafogyasztása is magas.

Beépítünk teljesen egy új fülkeajtót, új ajtólapokkal és új ALU küszöbvel. Az új ajtóhajtás energiatakarékos szabályzott hajtással rendelkezik. Az ár tartalmazza a fülke szükség szerinti átalakítását is. Az új ajtó új érintkezővel, új zárnyitóval és új köténylemezzel érkezik.

A munkát az 1. pont elvégzését követően lehet csak elvégezni!

Ajánlatunk 8-16 óra közötti munkavégzésre vonatkozik. Az ár tartalmazza a szükséges anyagköltséget és munkadíjat. A munkát a megrendeléstől számított 180 napon belül tudjuk megkezdeni. A helyszíni munkavégzés kb. **2 munkanap**, mely idő alatt a felvonó nem üzemel. A beépített ajtóra **a kötelező (1 éves) jótállási időn túl további 4 év jótállást vállalunk**, amennyiben a felvonó karbantartását is cégünkötől rendelik meg. A garancia és jótállás nem terjed ki a szándékos rongálás, eltulajdonítás, nem megfelelő használat, nem megfelelő karbantartás, illetve természeti károk eseteire.

anyagdíj: 819.000.- forint + ÁFA
munkadíj: 214.000.- forint (AAM)
összesen bruttó: 1.254.130.- forint

7. Fülkei vezetőcsúszók komplett cseréje, önkenők beépítése

A felvonó fülke vezetőcsúszói megkoptak, ezért szükséges új csúszóbetétek beépítése, valamint új önkenők (olajzók) beépítése. A csúszóbetétek cseréjével egyidőben végigellenőrizzük a vezetősínek függőségét, szükség esetén beállítjuk, a rögzítéseket újra meghúzzuk. A cserével az utazás komfortja tovább nő. Az önkenők pedig biztosítják a vezetősínek folyamatos kenését.

anyagdíj: 49.000.- forint + ÁFA

munkadíj: 90.000.- forint (AAM)

összesen bruttó: 152.230.- forint

A munka külön is megrendelhető.

Ajánlatunk 8-16 óra közötti munkavégzésre vonatkozik. Az ár tartalmazza a szükséges anyagköltséget és munkadíjat. A munkát a megrendeléstől számított 180 napon belül tudjuk megkezdni. A helyszíni munkavégzés kb. **1 munkanap**, mely idő alatt a felvonó nem üzemel. A beépített csúszókra **a kötelező (1 éves) jótállási időn túl további 2 év jótállást vállalunk**, amennyiben a felvonó karbantartását is cégünkötől rendelik meg. A garancia és jótállás nem terjed ki a szándékos rongálás, eltulajdonítás, nem megfelelő használat, nem megfelelő karbantartás, illetve természeti károk eseteire.

8. Takarítás, festés, egyéb munkák

Az akna és a gépház kitakarítása, a fülkei szerelvények megtisztítása, valamint a vezetősínek szükség szerint beállítása, oldószerrel való lemosása, majd új kenéssel való ellátása. A fülkei kötőelemeket átvizsgálása, és szükség esetén meghúzása. A fülke alsó részének rozsdátlanítása, és korrózió gátló festése.

anyagdíj: 44.000.- forint + ÁFA

munkadíj: 128.000.- forint (AAM)

összesen bruttó: 183.880.- forint

Ajánlatunk 8-16 óra közötti munkavégzésre vonatkozik. Az ár tartalmazza a szükséges anyagköltséget és munkadíjat. A munkát a megrendeléstől számított 180 napon belül tudjuk megkezdni. A helyszíni munkavégzés kb. **1 munkanap**, mely idő alatt a felvonó nem üzemel. tás, illetve természeti károk eseteire.

9. Fülkeváz festése (korrodált), fülkeváz-fülke közötti gumibak szükség szerinti cseréje, kiegyenlítő lánc áthelyezése (fülkének ütközik), továbbá a süllyesztékben szabványos szakállemez beépítése

Felmérésünk során a fenti munkák elvégzését is szükségesnek láttuk.

anyagdíj: 51.000.- forint + ÁFA

munkadíj: 73.800.- forint (AAM)

összesen bruttó: 138.570.- forint

Ajánlatunk 8-16 óra közötti munkavégzésre vonatkozik. Az ár tartalmazza a szükséges anyagköltséget és munkadíjat. A munkát a megrendeléstől számított 180 napon belül tudjuk megkezdni. A helyszíni munkavégzés kb. **1 munkanap**, mely idő alatt a felvonó nem üzemel. Az elvégzett munkára, és a beépített anyagokra **1 éves jótállást vállalunk**. A garancia és jótállás nem terjed ki a szándékos rongálás, eltulajdonítás, nem megfelelő használat, nem megfelelő karbantartás, illetve természeti károk eseteire.

Fizetés: megegyezés szerint több részletben

Árajánlatunk 373-383 forint / euró árfolyamon érvényes. Árajánlatunkat 2023. május 28-ig történő megrendelési szándék, és legkésőbb 2023. június 30-ig történő előleg kifizetés esetén tartjuk érvényesnek. Ezen időszak után az ajánlatot, és az árakat frissíteni szükséges a folyamatos, extrém magas infláció miatt! A fenti árak tartalmazzák összesen 1 db. ÉMI javítás utáni vizsgálatot is, valamint a szükséges dokumentációk elkészítését. Amennyiben a munkákat külön-külön rendelik meg, és több vizsgálatra van szükség, azt külön árazzuk be!

Az egyes munkafolyamatoknál feltüntetett állási idők az adott munkafolyamatokra vonatkoznak. Amennyiben megvan a végleges igényük a munkálatokra, akkor az alapján optimalizáljuk az állási időt, és az (jóval) kevesebb lesz, mintha összeadnák a munkafolyamatok állási időit.

KEDVEZMÉNY:

Amennyiben a fenti munkálatok közül legalább bruttó 8.000.000.- Ft összegért rendelnek meg munkálatokat, és számunkra kedvező fizetési ütemezésben tudunk megállapodni, akkor a 2., 7., és 8. pontban felsorolt munkákat díjmentesen végezzük el, továbbá a feltüntetett árakból 2% kedvezményt adunk.

Cégünk a társasházak legfőbb partnere a felújításokban. Nem csak azért, mert felvonó alkatrész webáruházunknak köszönhetően az alkatrészeket gyorsan, és jó áron tudjuk beszerezni, hanem azért is, mert

- ✓ a felújítást a lehető legkevesebb állási idővel végezzük el
- ✓ kollégáinkat rendszeresen képeztetjük, ezért szakmailag jól felkészültek
- ✓ kollégáinkat mindig új és modern szerszámokkal látjuk el, így a munkát gyorsan és szakszerűen tudják elvégezni
- ✓ jó kapcsolatot ápolunk az akkreditált „szakértő” cégekkel
- ✓ cégünknel is dolgozik alkalmazásban több felvonó ellenőr is

Amennyiben további kérdése van, állok rendelkezésére!

Tisztelettel:

Comfort-Lift Magyarország Kft.
H-1202 Budapest, Fiume u. 15.
Adószám: 23284245-2-43 Cg.: 01-09-958345
www.comfortlift.hu

Sümeghi Máttyás

KÖIKÉP Betéti Társaság
✉ 1108 Budapest Lenfónó u. 8.
☎/FAX: 264-1602
E-mail: koikep@koikep.hu
www.koikep.hu
Lev.cím: Budapest, 103. Pf. 82. 1479

Ikt.sz: 1/148 /1/2023

Budapest Főváros
X. kerület Kőbányai Polgármesteri Hivatal

B u d a p e s t

Alulírott Bognár Ferencné, mint a Gözmozdony u. 1-3. Társasház közös képviselőjét ellátó KÖIKÉP Bt vezetője kérem, hogy Molnár Róbert önkormányzati képviselő támogassa a Gözmozdony u. 1-3 Társasház szellőzőmotorok korszerűsítésével felújításával kapcsolatban beadott árajánlatot.

Budapest, 2023. június 7.

KÖIKÉP BT
1108 Bp., Lenfónó u. 8.
Adószám: 28940373-2-42

Bognár Ferencné
Bognár Ferencné
KÖIKÉP Bt.
közös képviselő

KŐIKÉP Betéti Társaság
✉ 1108 Budapest Lenfónó u. 8.
☎/FAX: 264-1602
E-mail: koikep@koikep.hu
www.koikep.hu
Lev.cím: Budapest, 103. Pf. 82. 1479

Ikt.sz: 1/149/1/2023

Budapest Főváros
X. kerület Kőbányai Polgármesteri Hivatal

B u d a p e s t

Alulírott Bognár Ferencné, mint a Szőlővirág u. 8-10. Társasház közös képviselőjét ellátó KŐIKÉP Bt vezetője kérem, hogy Molnár Róbert önkormányzati képviselő támogassa a Szőlővirág u. 8-10 Társasház szellőzőmotorok korszerűsítésével felújításával kapcsolatban beadott árajánlatot.

Budapest, 2023. június 7.

KŐIKÉP BT
1108 Bp., Lenfónó u. 8.
Adószám: 28940373-2-42

Bognár Ferencné
Bognár Ferencné
KŐIKÉP Bt.
közös képviselő

ÁRAJÁNLAT



Tisztelt Hölgyem!

Köszönjük, hogy árajánlatkérésével megtisztelt minket! Az alábbiakban a megadott paraméterek és helyszíni bejárás során felmért épületjellemzők alapján kialakított árajánlatunkat találja.

Az árajánlatban ajánlott szellőztető berendezések és kiegészítő elemek vagy szolgáltatások az épület szellőzési rendszerének megfelelő működéséhez szükségesek. A javasolt berendezések illeszkednek az Önök által megjelölt igényekhez és figyelembe veszi az ide vonatkozó érvényes szabványok előírásait.

Az Adrab Kft - a Greenventer márkanév tulajdonosa. Az Adrab Kft. az ajánlatban szereplő termékekre a vállalt garanciaidőt a termékek mellett feltünteti és vállalja, hogy a garancia időn belüli esetleges meghibásodásokat 10 munkanapon belül javítja, vagy szükség esetén cseréli a hibás berendezést.*

Az Adrab Kft. az általa forgalmazott berendezésekre termékfelelősségi biztosítással rendelkezik. Továbbá helyszíni munkavégzés esetén a munkát végző szakemberek felelősségbiztosítással biztosítottak.

Az árajánlat tárgya:

Bognár Ferencné - részére

Budapest, X kerület Gőzmozdony u. 1-3. - 2 lépcsőházas épület
10 emeletes épület szellőző berendezés cseréje és átalakítása

Az épületek jellemzői:

Az épület típusokat helyszíni szemlével felmértük, tulajdonságaikat, jellegzetességeiket feltérképeztük.

A szükséges légcseré: Konyha légcseré igény **60 m³/óra**, WC légcseré igény **20 m³/óra** Fürdő légcseré igény **54 m³/óra**

A javasolt berendezések ennek figyelembevételével kerülnek kiajánlásra:

* A fenti adatok átlagosan figyelembe vett értékek, amelyek a egyes épület tulajdonságok vagy lakásátalakítások során alapján

Az árajánlat az épületen és az épületben található elektromos hálózat átalakítását nem tartalmazza. Árajánlatunkat úgy alakítottuk ki, hogy a jelenlegi elektromos rendszer vezetékelését és kiállásati tudjuk használni. Az ajánlatban kapcsolószekrény átalakítására, felújítására teszünk ajánlatot.

A feltüntetett árak a telepítés utáni érintésvédelmi jegyzőkönyv elkészítését tartalmazzák.

Amennyiben az árajánlattal vagy a termékekkel kapcsolatosan kérdése merülne fel kérem forduljon hozzánk bizalommal az alábbi elérhetőségeken:

ADRAB KFT. 7741 Nagykozár, Nap utca 7.

Mobil: 06 70 421 47 36 ● E-mail: greenventer@greenventer.hu

ÁRAJÁNLAT



Alternatív javaslat:

A jelenlegi nagy (2500 m3/órás) tetőventilátorok helyett kisebb, 1820 m3/órás berendezés így az energia megtakarítás nagyobb! 370 W/óra helyett csak 130 W/óra. Ez a berendezés árban is kedvezőbb mint a nagy 355-ös típusjelű!

Teljesítményben ez is megfelelő a 2 strangos szellőző felépítményeknél, hátránya kicsit kisebb tartalék erő, kisebb nyomáskülönbség.

Ruck DHA 315 E4 30

Légszállítás: 1820 m3/óra - ebben az esetben egy kicsit csökkentjük a légszállítást. (140 Pa, lásd a csatolt jegyzőkönyvet max 1820 m3/h)

Névleges fogyasztás: **max 130 W**

Gyártói garancia: 2 év (berendezésre és a telepítésre)

Árak Összesen - minden javasolt tételt tartalmaz (teljesítményszabályzóval számolva):

<p>Lépcsőházanként: 280 E4 30 tetőventilátor (2 db) + 315 E4 42 tetőventilátor (4 db) + GV Napelemes tetőventilátor (1 db)</p> <p>Összesen: 280 E4 30 tetőventilátor (4 db) + 315 E4 42 tetőventilátor (8 db) + GV Napelemes tetőventilátor (2 db)</p>	
<p>Ventillátor korszerűsítés -, villamos kapcsolószekrény felújítással, tüzhorgayzott talpazattal, teljesítményszabályzóval számolva.</p>	
<p>Gőzmozdony u. 1-3. - 2 lépcsőház</p>	<p>br. 5 329 800 Ft</p>

A fenti ár tartalmazza a szellőzőventilátorok felépítményeinek festését és az épületben található függőleges gerinccsatornák tisztítását.

A fenti árajánlat 1 hónapig és 415 FT/euro közép árfolyamig érvényes.

A közgűlésnek elfogadásra javasoljuk.

Bp., 2023. 02. 23.

Baranyi Rita
Cserfalvi

ÁRAJÁNLAT



greenventer
A ZÖLD MEGOLDÁS

változhatnak.

JAVASOLT SZELLŐZTETŐ BERENDEZÉSEK

SZELLŐZŐMOTOROK A SZELLŐZÉS BIZTOSÍTÁSÁRA A JELENEGI 1200 M³/ÓRÁS TELJESÍTMÉNYRE ÚJ ACÉL (HORGANYZOTT) TALPAZATTAL:

1. Ruck DHA 280 E4 -

Légszállítás: 600 m³/óra
(121 Pa, lásd a csatolt jegyzőkönyvet max 1200 m³/h)
Névleges fogyasztás: max 85 W
(szabályzóval 40 és 85W között állítható)

Gyártói garancia: 2 év



SZELLŐZŐMOTOROK A SZELLŐZÉS BIZTOSÍTÁSÁRA A JELENEGI 2500 M³/ÓRÁS TELJESÍTMÉNYRE ÚJ ACÉL (HORGANYZOTT) TALPAZATTAL:

2. Ruck DHA 355 E4 30

Légszállítás: 1800 m³/óra
(110 Pa, lásd a csatolt jegyzőkönyvet max 2500 m³/h)
Névleges fogyasztás: max 210 W
(szabályzóval 40 és 210 W között állítható)

Gyártói garancia: 2 év



A SZEMÉLTEDOBÓ HELYSÉGEK SZELLŐZÉSÉRE ÚJ ACÉL (HORGANYZOTT) TALPAZATTAL:

3. Greenventer Napelemes ventilátor:

Légszállítás: 700 m³/óra
(30 Pa, lásd a csatolt jegyzőkönyvet max 1000 m³/h)
Névleges fogyasztás: max 30 W

Gyártói garancia: 2 év

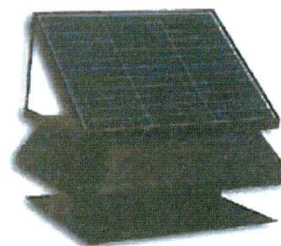

JAVASOLT KIEGÉSZÍTŐ BERENDEZÉS:

Programozható feszültszabályzó ventilátor vezérlés.

A berendezés előnye: a teljesítmény csökkentésével a felhasznált energia is csökkenthető. A nappali és éjszakai hatékonyság is változtatható hétköznapi és hétvégi ritmusban, napi 3 maximum és napi 3 minimum időszakkal.



ÁRAJÁNLAT



EGYÉB KIEGÉSZÍTŐ ELEKTROMOSMUNKÁK:

Kapcsolószekrény átalakítása és felszerelése, lépcsőházanként - érintésvédelmi méréssel

A kapcsolószekrények átalakítás szükségessé válik, mert a régi berendezések 3 fázisról működnek, így **az újonnan telepített egy fázisú tetőventilátorok üzemeltetéséhez kapcsolódóan a jelen szabványoknak megfelelően kell átalakítani a tetőventilátorok kapcsolószekrényeit.**

Árak Összesen - minden javasolt tételt tartalmaz (teljesítményszabályzóval számolva):

Lépcsőházanként: 280 E4 30 tetőventilátor (2 db) + 355 E4 30 tetőventilátor (4 db) + GV Napelemes tetőventilátor (1 db)

Összesen: 280 E4 30 tetőventilátor (4 db) + 355 E4 30 tetőventilátor (8 db) + GV Napelemes tetőventilátor (2 db)

Ventillátor korszerűsítés -, villamos kapcsolószekrény felújítással, tűzihorgayzott talpazattal, teljesítményszabályzóval számolva.

Gőzmozdony u. 1-3. - 2 lépcsőház

br. 5 645 800 Ft

A fenti összeg nem tartalmazza a villamos vezetékhálózat felújítását.

A fenti ár tartalmazza a szellőzőventilátorok felépítményeinek festését és az épületben található függőleges gerinccsatornák tisztítását.

A fenti árajánlat 1 hónapig és 415 FT/euro közép árfolyamig érvényes.

REFERENCIÁK



greenventer
A ZÖLD MEGOLDÁS

A TELJESSÉG IGÉNYE NÉLKÜL, 4-5 ÉS 10, 11 EMELETES ÉPÜLETEK:

2017.

Szent István u. 67-69. Társasház
4400 Nyíregyháza, Szent István u. 67-69.
Polaris-Nord Kft. Szigetszentmiklós,
Szent Miklós út 4.
Andor u. 5-11B. Társasház
XI. Ker. Budapest, Andor u. 5-11B.
Kelenföldi Egyesült Lakásfenntartó Szövetkezet 1119
Budapest, Etele út 32/A
Kelenföldi Egyesült Lakásfenntartó Szövetkezet 1119
Budapest, Etele út 32/C
Kosárfonó u. 14-20. Társasház 1191 Budapest, Kosárfonó
u. 14-20.
Kossuth Lajos u. 142. Társasház XXI. Ker. 1211 Buda-
pest, Kossuth Lajos u. 142.
Kelenföldi Egyesült Lakásfenntartó Szövetkezet 1119
Budapest, Etele úti épületek 140 db tetőventilátor

2018.

XVII. Ker. Budapest, Gyöker u. 25-29.
XIV. Ker. Budapest, Ond Vezér u. 39-47.
XX. Ker. Budapest, Tótfalusi Kis Miklós sétány 22.
XVII. Ker. Budapest, Pesti 66-78.
1032 Budapest, Solymár u. 2-10
1191 Budapest, Dobó Katica u. 7-11
1134 Budapest, Apály u. 4
Pápa, Vajda Péter lakótelep 51-57.
Kispesti I. sz. Lakásfenntartó Szövetkezet
1191 Budapest, Hunyadi u. 23-33.
Tinódi u. P/1. Társasház
1184 Budapest, Ferenc u. 56.
Mogyoródi út 102-110. Társasház XIV. Ker.
Budapest, Mogyoródi út 102-110.

2019.

2700 Cegléd Kossuth Ferenc u. 20-22
Budapest, X. Farkasalma u. 5-6-7.
Medveszőlő u. 1-6. társasház
Budapest, 1223 Tűzliliom utca 55-57.
Budapest, XX. Pázsitos sétány 2-10.
Budapest 1039. Őszike u 2-7.
Debrecen, Borbíró tér 6.
Debrecen, István út 61.
Győr, 9022 Batthyany Tér 23.
Pécs, Varsány u. 14-16.
Hajdúszoboszló, Szilfákalja 6-8 társasház
Dunakeszi Barátság útja 32-34.
Budapest, XIX. ker. Simonyi Lakásszövetkezet
12 épülete (365 db tetőventilátor)
Budapest, XIV. Ker. Szentmihályi út 26 A-D

2020.

Budapest 1157 Páskomliget 56. Társasház
Budapest III. Orbán Balázs u. 1-19.
1191 Budapest, Kosárfonó u. 2-10
1106 Budapest, Gépmadár u. 9-13.
Budapest X. ker. Harmat utca 142-148.
3530 Miskolc, Király utca 7-9
3530 Miskolc, Vörösmarty utca 70-72.
Budapest X. Dombtető 2-4.
Kaposvár, Kinizsi ltp. 48. sz.
Paks Ifjúság u. 8-10.
Budapest, IV. Rozsa utca 9-15. társasház
Budapest, XV. ker. Nyirpalotai út 73-79.
9028 Győr Lovas utca 5-7-9

2021.

1039 Budapest Bálint György U.5-19.
Budapest, 1203 Baross utca 33-39.
Budapest 1144 Ond Vezér park 2-4.
Budapest 1157 Kórákás park 37.
Budapest, X kerület Csombor 1-7.
Budapest III. ker. Füst Milán u. 18-24.
Koltói Anna Lfsz. Nagytétényi út 246
Társasház Bp Iii Hévízi Ut 29-33.
8200 Veszprém Török Ignác u. 12.
Budapest XI. Somogyi út 28-30.
Budapest, 1221 Leányka utca 3.

2022.

Budapest, XI. Fehérvári út 135 - 140.
Budapest, Tűzoltó u. 25a, 1094
1031 Bp., Amfiteátrum utca 32-38 - Kadosa utca 42-44
Budapest 3. ker. Órló Utca 1-3-5.
1221 Leányka utca 5.
Győr, Borsos Miklós U. 1-9.
Dunakeszi, Barátság útja 16.
Társasház Zalaegerszeg, Dísz tér 3
Budapest, IV. ker. Nyár utca 26-30
1193 Budapest, Irányi Dániel u. 1 - 7
Budapest, XIII. Ker. Béke - Tatai 1006
Győr, Török István utca 32
Budapest, X kerület Tóvirág u. 6-8
Budapest, X. Bányató u. 2-4-6.
Budapest, X. Gyakorló u. 7.
Budapest, Szentendrei út 27-29



KIVITELEZÉSI MEGOLDÁS, HASONLÓ ÉPÜLETNÉL:

Új talpazat nélküli megoldás: Budapest Etele út 67, 69 (Kelenföldi I. sz Lakásszövetkezet) -nem javasolt!

Új talpazattal elkészített megoldás:

Budapest, 1041. Závodszy Zoltán u. 1-9.

Budapest, Zsókvár utca 2.

Budapest, Pozsonyi út 61-63.

Budapest, Andor utca 5 - 11b

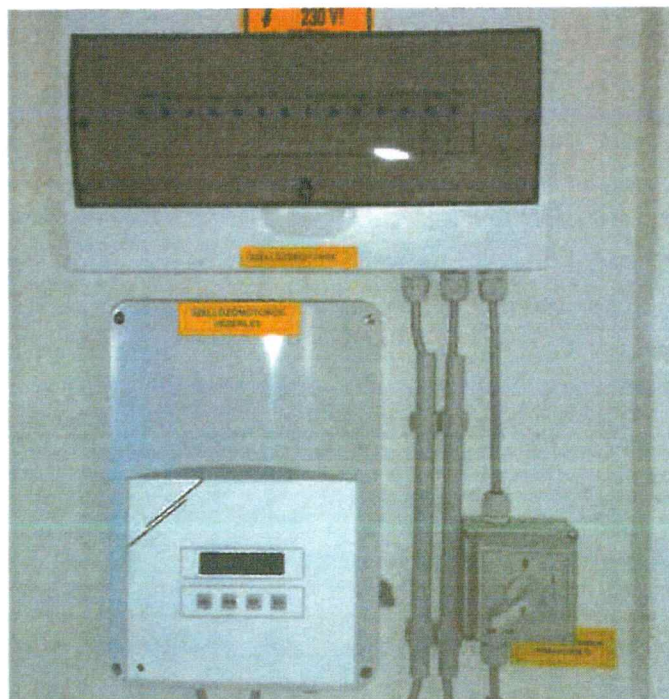

ÁRAJÁNLAT



Az árajánlatban megadott összegek minden esetben tartalmazzák a szellőzőmotorokhoz kapcsolódó elektromos **vezérlőszekrények teljes körű felújítását a jelen szabványoknak és a telepített tetőventilátorok igényeinek megfelelően.** Továbbá tartalmazzák az ide vonatkozó érintésvédelmi jegyzőkönyv elkészítését.

Tartalmazzák az új energiatakarékos szellőzőmotorokat és azok rugalmas működtetéséhez kapcsolódó teljesítmény szabályozó berendezéseket. **Fontos, hogy az ajánlott szellőzőmotorok teljesítménye (elszívása) megegyezik a jelenlegi paraméterekkel azokat nem csökkentjük így a lakók az elszívás erősségében nem éreznek különbséget! Az új tetőventilátorok energiafelvétele azonban jelentősen kevesebb, - 370W helyett akár 85 W az 1200 m³-es teljesítménynél - ezáltal rendkívül magas anyagi megtakarítás érhető el!**

Az általunk ajánlott berendezések a szellőztetendő lakások - légszállítási igényének megfelelően méretezettek. Az ajánlottaknál kisebb teljesítményű (alacsonyabb nyomáskülönbséget létrehozó) berendezés telepítését nem javaslom, mert az alacsony hatásfokú a típusok nem tudnak elegendő erővel szívni.

Teljes épületekre történő megrendelés esetén ingyenesen elvégezzük a szellőzőmotorokhoz tartozó szellőzőcsövek tisztítását, kamerás vizsgálatát és a feltárt hibák jegyzőkönyvezését, hibalista készítését. Továbbá elvégezzük a szellőzőmotorokhoz tartozó felépítmények festését.

- Régi ventilátorok szétszerelése és leszállítása, elszállítása a tetőről: **ingyenes.**
- Hangcsillapító szigetelés a jelenlegi felépítmények belső zajszigetelésére amennyiben szükséges: **az ajánlati ár tartalmazza.**
- Rezgécsillapító gumibakok beépítése és a talpazatok rezgés és vízszigetelése: **az ajánlati ár tartalmazza.**
- Karbantartás, átvizsgálás: **a garancia időn belül évente egy alkalommal: az ajánlati ár tartalmazza.**
- Érintésvédelmi mérés és jegyzőkönyv elkészítését a szellőzőmotorok villamos átalakításához kapcsolódóan: **az ajánlati ár tartalmazza.**
- **Ingyenes ellenőrző mérések a képviselő által kijelölt strangokon az korszerűsítés előtt és után** (10 motoronként 5 meghatározott ponton)
- A tervezhetőség miatt - **Karbantartás a garancia időn túl:** alapvetően az általunk ajánlott tetőventilátorok gondozás mentesek. A megfelelő működés érdekében azonban javasoljuk a ventilátorok átvizsgálását, járókerekek portalanítását évente egy alkalommal. Igény esetén ezt a feladatot elvégezzük.
- **További információk: Cégünk építési felelősség biztosítással rendelkezik. A munkavégzés során felelős műszaki vezetőt alkalmazunk amely a teljes korszerűsítési folyamatot átlátja és felügyeli.**

Fizetési feltételek: 50% előleg szerződés aláírását követően díjbekérő alapján. A fennmaradó 50% a telepítést követő átadás átvételt követően 8 munkanapon belül.

Kivitelezési határidő: a kiválasztott berendezés típusától függően, vállalkozói szerződésben rögzítve maximum a szerződéskezdéstől számítva 30 nap.
A fenti árajánlat 1 hónapig és 365 FT/euro közép árfolyamig érvényes.

2023.02.08.

ADRAB Kft.
Közvetítőház, Nap utca 7
Adószám 23518560-2-02
Cégjegyzékszám 02-09-077888
Fülöp László
Adrab Kft.
Ügyvezető.

TERMÉK ADATLAP



greenventer
A ZÖLD MEGOLDÁS

DHA 280 E4 30 - 1280 m³/óra

Technikai adatok:

Megnevezés	DHA 280 E4 30
Fordulatszám [ford/perc]	1223
Légszállítás [m ³ /h]	1000
Névleges fogyasztás [W]	85
Áramfelvétel [A]	0,4
Tápfeszültség [V]	230
Motor védelem [IP]	IP4
Nyomás [Pa]	66
Frekvencia [Hz]	50
Súly [kg]	7,9
Zaj [dB/A [1m]]	78
Anyaga	AlMg3

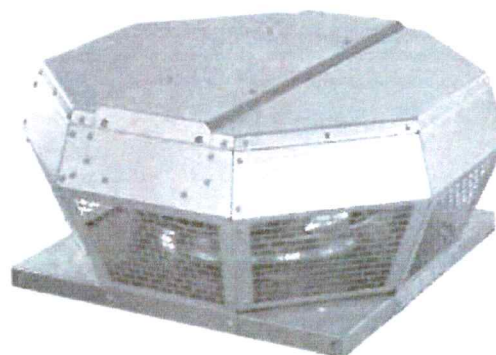

Méretetek:

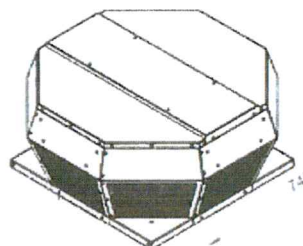

Ventilátor jelleggörbe

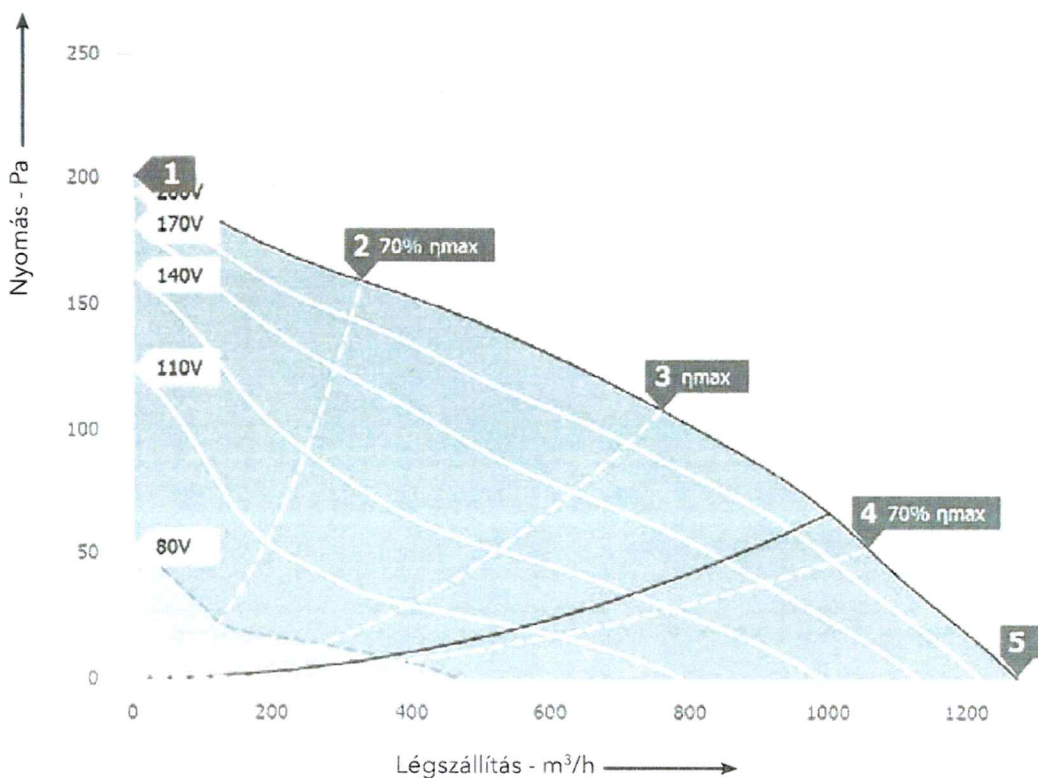

TERMÉK ADATLAP

DHA 355 E4 30



Technikai adatok:

Megnevezés	DHA 355 E4 30
Fordulatszám [ford/perc]	1250
Légszállítás [m³/h]	2500
Névleges fogyasztás [W]	210
Áramfelvétel [A]	1
Tápfeszültség [V]	230
Motor védelem [IP]	IP4
Nyomás [Pa]	110
Frekvencia [Hz]	50
Súly [kg]	16,5
Zaj [dB/A [1m]]	78
Anyaga	AlMg3



Méretetek:

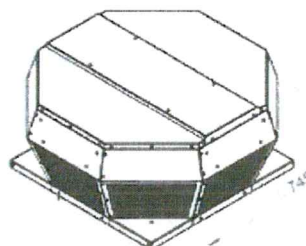

Ventilátor jelleggörbe

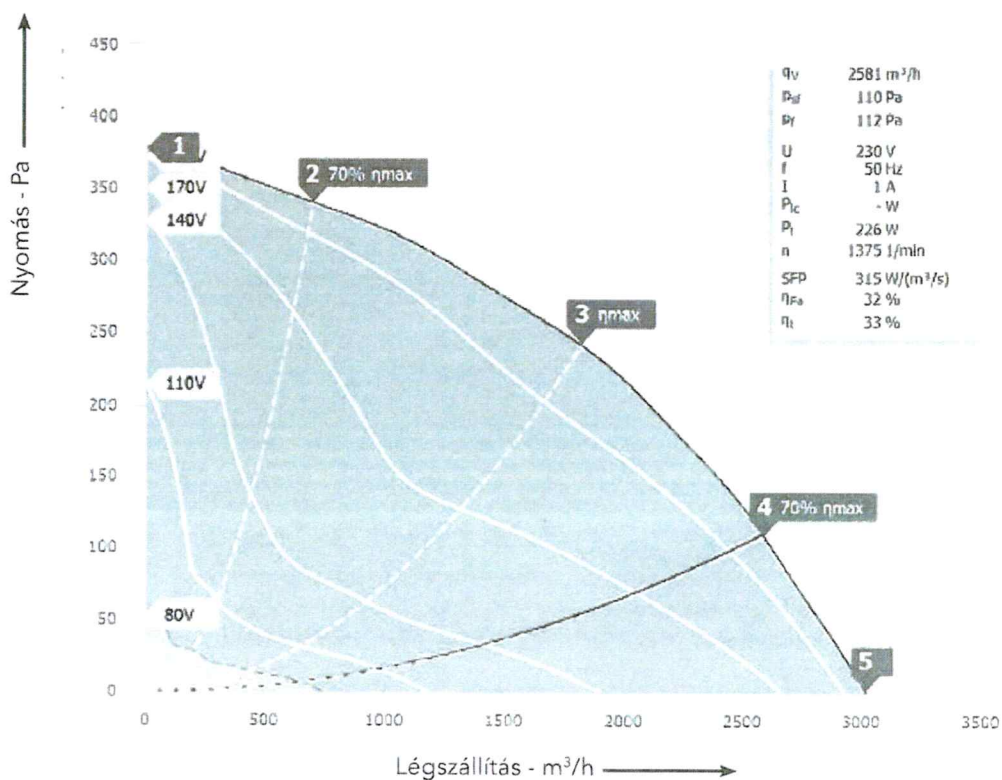

TERMÉK ADATLAP

GREENVENTER SOLAR



Technikai adatok:

Megnevezés	Solar
Fordulatszám [ford/perc]	1400
Légszállítás [m ³ /h]	750
Névleges fogyasztás [W]	30
Áramfelvétel [A]	1,5 A
Tápfeszültség [V]	230V - 30W
Motor védelem [IP]	-
Nyomás [Pa]	60 - 5
Frekvencia [Hz]	50Hz +-1%
Súly [kg]	17,5 kg
Zaj [dB/A [1m]]	npd
Anyaga	galvanizált acél



Ventilátor jelleggörbe

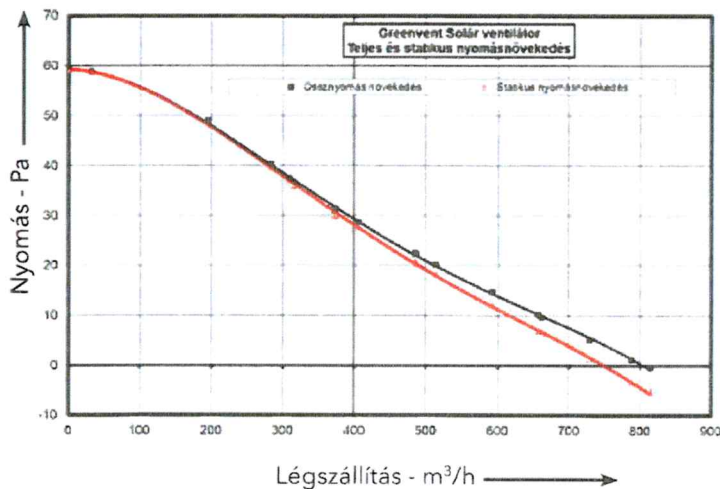

Méretek:

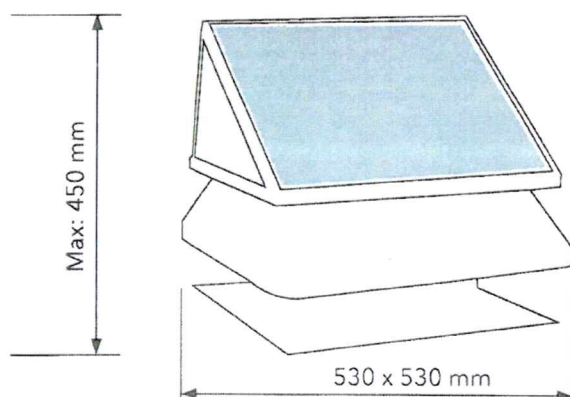

Leírás:

Polikristályos napelemtáblája teljes mértékben ellátja és napsütéses időben a hálózati energiától függetlenül üzemelteti a ventilátort. Működése csendes. Tökéletes alternatíva a szélárnyékos helyekre. Különböző kapacitású változatai (15 W - 20 W - 30 W - 40 W) széleskörű lehetőséget nyújtanak a levegőcsere megoldására. A polikristályos típusú napelem, a tájolásra és dőlésszögre kevésbé érzékeny, így a napelemes rendszerek telepítésekor, szélesebb felhasználási lehetőséget nyújt.

Javasolt felhasználási helyek:

Lakossági felhasználás esetén: panelépületek több szintes épületek légcseréjének megoldására vagy családi házak szellőzésének biztosítására. Gázüzemű helyiségek esetén megfelelő légutánpótlással, beszabályozott légszelepekkel a hatályos szabályok alapján.

Ipari felhasználási helyek: több szintes szintes szállodák, irodák vagy egyéb ipari, vendéglátó helyiségek, orvosi rendelők, kórházi szobák és egyéb helyiségek szellőzésének kedvező árú, hosszútávú megoldása.

TERMÉK ADATLAP



greenventer
A ZÖLD MEGOLDÁS

PROGRAMOZHATÓ TELJESÍTMÉLÉNSZABÁLYZÓ MOTORVEZÉRLÉS

Programozható feszültségszabályzó vezérlés:

A berendezés előnye: a teljesítmény csökkentésével a felhasznált energia is csökkenthető. A **nappali és éjszakai hatékonyság is változtatható** hétköznapi és hétvégi ritmusban, **napi 3 maximum és napi 3 minimum időszakkal.**

A motorok összesített áramfelvételének figyelembevételével kell a megfelelő típust kiválasztani.



- 230 VAC - 50/60 Hz
- Enclosure: plastic (R-ABS, UL94-V0, RAL 7035) / sheet steel (RAL 7035, polyester powder coating), IP54
- Current fuse
- 230 VAC unregulated output
- Motor protection, by connecting thermal (overheating) contacts of the motor
- Alarm output (230 V/1 A) in the event of motor overheating
- 2 run/stop contacts for thermostat, frost protection, etc.
- Ready mounted cable glands
- Maximal ambient temperature: 35 °C

	Imax (A)	Fuse (A)
ST2R1-15L25	1.5	2.5
ST2R1-25L25	2.5	4.0
ST2R1-35L25	3.5	5.0
ST2R1-50L25	5.0	8.0
ST2R1-75L25	7.5	12.5
ST2R1100L25	10.0	(6x32mm) 16.0
ST2R1130L25	13.0	(6x32mm) 20.0

TERMÉK ADATLAP



greenventer
A ZÖLD MEGOLDÁS

RUCK DHA 315 - 1850 m³/óra

Technikai adatok:

Megnevezés	DHA 315
Fordulatszám [ford/perc]	1200
Légszállítás munkapont [m ³ /h]	1820
Névleges fogyasztás [W]	130
Áramfelvétel [A]	0,5
Tápfeszültség [V]	230
Motor védelem [IP]	IP4
Nyomás [Pa]	150
Frekvencia [Hz]	50
Súly [kg]	7,8
Zaj [dB/A [1m]]	71
Anyaga	AlMg3



Méretetek:

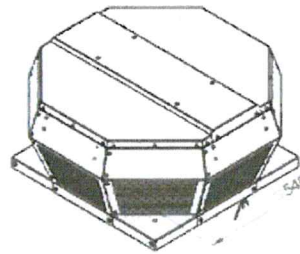

Várható üzemi fogyasztás 85-110 W*

* valós körülmények között mért adatok alapján

Ventilátor jelleggörbe

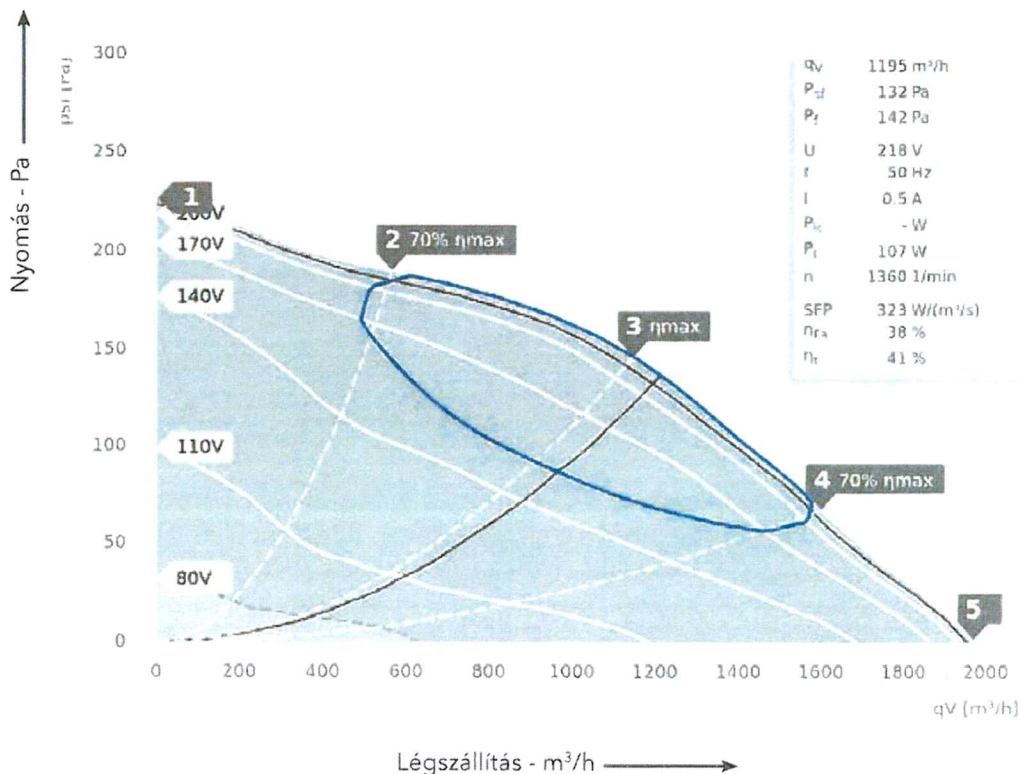

Köikép Bt.

Feladó: Köikép Bt. <koikep@koikep.hu>
Küldve: kedd 2023. január 24 10:00
Címzett: greenventer@greenventer.hu
Tárgy: Árajánlatok kérése!

Szia Laci!

Szellőzőmotorok cseréjére szeretnénk árajánlatokat kérni az alábbi épületekre.

- Bányató u. 12-14 Társasház
- Gőzmozdony u. 1-3 Társasház
- Gyakorló u. 9 Társasház
- Szőlővirág u. 8-10 Társasház
- Tóvirág u. 10-14 Társasház

Kérjük, hogy az árajánlatokat ugyanúgy készítsd ahogy eddig, részletesen és pontos felméréssel.

Köszönettel,
Bognár Jutka

ÁRAJÁNLAT



Tisztelt Hölgyem!

Köszönjük, hogy árajánlatkérésével megtisztelt minket! Az alábbiakban a megadott paraméterek és helyszíni bejárás során felmért épületjellemzők alapján kialakított árajánlatunkat találja.

Az árajánlatban ajánlott szellőztető berendezések és kiegészítő elemek vagy szolgáltatások az épület szellőzési rendszerének megfelelő működéséhez szükségesek. A javasolt berendezések illeszkednek az Önök által megjelölt igényekhez és figyelembe veszi az ide vonatkozó érvényes szabványok előírásait.

Az Adrab Kft - a Greenventer márkanév tulajdonosa. Az Adrab Kft. az ajánlatban szereplő termékekre a vállalt garanciaidőt a termékek mellett feltünteti és vállalja, hogy a garancia időn belüli esetleges meghibásodásokat 10 munkanapon belül javítja, vagy szükség esetén cseréli a hibás berendezést.*

Az Adrab Kft. az általa forgalmazott berendezésekre termékfelelősségi biztosítással rendelkezik. Továbbá helyszíni munkavégzés esetén a munkát végző szakemberek felelősségbiztosítással biztosítottak.

Az árajánlat tárgya:

Bognár Ferencné - részére

Budapest, X kerület Szőlővirág u. 8-10 Társasház - 2 lépcsőházas épület
10 emeletes épület szellőző berendezés cseréje és átalakítása

Az épületek jellemzői:

Az épület típusokat helyszíni szemlével felmértük, tulajdonságaikat, jellegzetességeiket feltérképeztük.

A szükséges légcseré: Konyha légcseré igény 60 m³/óra, WC légcseré igény 20 m³/óra Fürdő légcseré igény 54 m³/óra

A javasolt berendezések ennek figyelembevételével kerülnek kiajánlásra:

* A fenti adatok átlagosan figyelembe vett értékek, amelyek a egyesépület tulajdonságok vagy lakásátalakítások során alapján

Az árajánlat az épületen és az épületben található elektromos hálózat átalakítását nem tartalmazza.

Árajánlatunkat úgy alakítottuk ki, hogy a jelenlegi elektromos rendszer vezetékelését és kiállásati tudjuk használni. Az ajánlatban kapcsolószekrény átalakítására, felújítására teszünk ajánlatot.

A feltüntetett árak a telepítés utáni érintésvédelmi jegyzőkönyv elkészítését tartalmazzák.

Amennyiben az árajánlattal vagy a termékekkel kapcsolatosan kérdése merülne fel kérem forduljon hozzánk bizalommal az alábbi elérhetőségeken:

ADRAB KFT. 7741 Nagykozár, Nap utca 7.

Mobil: 06 70 421 47 36 ● E-mail: greenventer@greenventer.hu

ÁRAJÁNLAT

változhatnak.



JAVASOLT SZELLŐZTETŐ BERENDEZÉSEK

SZELLŐZŐMOTOROK A SZELLŐZÉS BIZTOSÍTÁSÁRA A JELENEGI 1200 M³/ÓRÁS TELJESÍTMÉNYRE ÚJ ACÉL (HORGANYZOTT) TALPAZATTAL:

1. Ruck DHA 280 E4 -

Légszállítás: 600 m³/óra
(121 Pa, lásd a csatolt jegyzőkönyvet max 1200 m³/h)
Névleges fogyasztás: max 85 W
(szabályzóval 40 és 85W között állítható)

Gyártói garancia: 2 év



ruck
VENTILÁTOROK

SZELLŐZŐMOTOROK A SZELLŐZÉS BIZTOSÍTÁSÁRA A JELENEGI 2500 M³/ÓRÁS TELJESÍTMÉNYRE ÚJ ACÉL (HORGANYZOTT) TALPAZATTAL:

2. Ruck DHA 355 E4 30

Légszállítás: 1800 m³/óra
(110 Pa, lásd a csatolt jegyzőkönyvet max 2500 m³/h)
Névleges fogyasztás: max 210 W
(szabályzóval 40 és 210 W között állítható)

Gyártói garancia: 2 év



ruck
VENTILÁTOROK

A SZEMÉLTLEDOBÓ HELYSÉGEK SZELLŐZÉSÉRE ÚJ ACÉL (HORGANYZOTT) TALPAZATTAL:

3. Greenventer Napelemes ventilátor:

Légszállítás: 700 m³/óra
(30 Pa, lásd a csatolt jegyzőkönyvet max 1000 m³/h)
Névleges fogyasztás: max 30 W

Gyártói garancia: 2 év

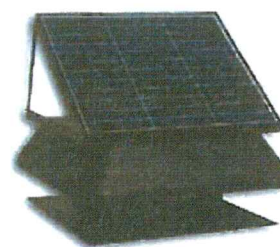

JAVASOLT KIEGÉSZÍTŐ BERENDEZÉS:

Programozható feszültségszabályzó ventilátor vezérlés.

A berendezés előnye: a teljesítmény csökkentésével a felhasznált energia is csökkenthető. A nappali és éjszakai hatékonyság is változtatható hétköznapi és hétvégi ritmusban, napi 3 maximum és napi 3 minimum időszakkal.



ÁRAJÁNLAT



EGYÉB KIEGÉSZÍTŐ ELEKTROMOSMUNKÁK:

Kapcsolószekrény átalakítása és felszerelése, lépcsőházanként - érintésvédelmi méréssel

A kapcsolószekrények átalakítás szükségessé válik, mert a régi berendezések 3 fázisról működnek, így **az újonnan telepített egy fázisú tetőventilátorok üzemeltetéséhez kapcsolódóan a jelen szabványoknak megfelelően kell átalakítani a tetőventilátorok kapcsolószekrényeit.**

Árak Összesen - minden javasolt tételt tartalmaz (teljesítményszabályzóval számolva):

Lépcsőházanként: 280 E4 30 tetőventilátor (2 db) + 355 E4 30 tetőventilátor (4 db) + GV Napelemes tetőventilátor (1 db)

Összesen: 280 E4 30 tetőventilátor (4 db) + 355 E4 30 tetőventilátor (8 db) + GV Napelemes tetőventilátor (2 db)

Ventillátor korszerűsítés -, villamos kapcsolószekrény felújítással, tüzihorgayzott talpazattal, teljesítményszabályzóval számolva.

Szőlővirág u. 8-10 Társasház - 2 lépcsőház

br. 5 645 800 Ft

A fenti összeg nem tartalmazza a villamos vezetékhálózat felújítását.

A fenti ár tartalmazza a szellőzőventilátorok felépítményeinek festését és az épületben található függőleges gerinccsatornák tisztítását.

A fenti árajánlat 1 hónapig és 415 FT/euro közép árfolyamig érvényes.



ÁRAJÁNLAT



Alternatív javaslat:

A jelenlegi nagy (2500 m³/órás) tetőventilátorok helyett kisebb, 1820 m³/órás berendezés így az energia megtakarítás nagyobb! 370 W/óra helyett csak 130 W/óra. Ez a berendezés árban is kedvezőbb mint a nagy 355-ös típusjelű!

Teljesítményben ez is megfelelő a 2 strangos szellőző felépítményeknél, hátránya kicsit kisebb tartalék erő, kisebb nyomáskülönbség.

Ruck DHA 315 E4 30

Légszállítás: 1820 m³/óra - ebben az esetben egy kicsit csökkentjük a légszállítást. (140 Pa, lásd a csatolt jegyzőkönyvet max 1820 m³/h)

Névleges fogyasztás: **max 130 W**

Gyártói garancia: 2 év (berendezésre és a telepítésre)

Árak Összesen - minden javasolt tételt tartalmaz (teljesítményszabályzóval számolva):

Lépcsőházanként: 280 E4 30 tetőventilátor (2 db) + 315 E4 42 tetőventilátor (4 db) + GV Napelemes tetőventilátor (1 db)	
Összesen: 280 E4 30 tetőventilátor (4 db) + 315 E4 42 tetőventilátor (8 db) + GV Napelemes tetőventilátor (2 db)	
Ventilátor korszerűsítés -, villamos kapcsolószekrény felújítással, tüzhorgayzott talpazattal, teljesítményszabályzóval számolva.	
Szőlővirág u. 8-10 Társasház - 2 lépcsőház	br. 5 329 800 Ft

A fenti ár tartalmazza a szellőzőventilátorok felépítményeinek festését és az épületben található függőleges gerinccsatornák tisztítását.

A fenti árajánlat 1 hónapig és 415 Ft/euro közép árfolyamig érvényes.

Közgyűlésnek elfogadásra javasoljuk.
2023. 02. 15. János Sándor
Zsolt Sándor

REFERENCIÁK



greenventer
A ZÖLD MEGOLDÁS

A TELJESSÉG IGÉNYE NÉLKÜL, 4-5 ÉS 10, 11 EMELETES ÉPÜLETEK:

2017.

Szent István u. 67-69. Társasház
4400 Nyíregyháza, Szent István u. 67-69.
Polaris-Nord Kft. Szigetszentmiklós,
Szent Miklós út 4.
Andor u. 5-11B. Társasház
XI. Ker. Budapest, Andor u. 5-11B.
Kelenföldi Egyesült Lakásfenntartó Szövetkezet 1119
Budapest, Etele út 32/A
Kelenföldi Egyesült Lakásfenntartó Szövetkezet 1119
Budapest, Etele út 32/C
Kosárfonó u. 14-20. Társasház 1191 Budapest, Kosárfonó u. 14-20.
Kossuth Lajos u. 142. Társasház XXI. Ker. 1211 Budapest, Kossuth Lajos u. 142.
Kelenföldi Egyesült Lakásfenntartó Szövetkezet 1119
Budapest, Etele úti épületek 140 db tetőventilátor

2018.

XVII. Ker. Budapest, Gyóker u. 25-29.
XIV. Ker. Budapest, Ond Vezér u. 39-47.
XX. Ker. Budapest, Tótfalusi Kis Miklós sétány 22
XVII. Ker. Budapest, Pesti 66-78.
1032 Budapest, Solymár u. 2-10.
1191 Budapest, Dobó Katka u. 7-11.
1134 Budapest, Apály u. 4.
Pápa, Vajda Péter lakótelep 51-57.
Kispesti I. sz. Lakásfenntartó Szövetkezet
1191 Budapest, Hunyadi u. 23-33
Tinódi u. P/1. Társasház
1184 Budapest, Ferenc u. 56.
Mogyoródi út 102-110. Társasház XIV. Ker.
Budapest, Mogyoródi út 102-110

2019.

2700 Cegléd Kossuth Ferenc u. 20-22
Budapest, X. Farkasalma u. 5-6-7.
Medveszőlő u. 1-6. társasház
Budapest, 1223 Tűzliliom utca 55-57.
Budapest, XX. Pázsitos sétány 2-10.
Budapest 1039. Őszike u 2-7.
Debrecen, Borbíró tér 6.
Debrecen, István út 61.
Győr, 9022 Batthyany Tér 23.
Pécs, Varsány u. 14-16.
Hajdúszoboszló, Szilfákalja 6-8 társasház
Dunakeszi Barátság útja 32-34.
Budapest, XIX. ker. Simonyi Lakásszövetkezet
12 épülete (365 db tetőventilátor)
Budapest, XIV. Ker. Szentmihályi út 26 A-D

2020.

Budapest 1157 Páskomliget 56. Társasház
Budapest III. Orbán Balázs u. 1-19
1191 Budapest, Kosárfonó u. 2-10.
1106 Budapest, Gépmadár u. 9-13
Budapest X. ker. Harmat utca 142-148
3530 Miskolc, Király utca 7-9.
3530 Miskolc, Vörösmarty utca 70-72
Budapest X. Dombtető 2-4.
Kaposvár, Kimizsi ltp. 48. sz.
Paks Ifjúság u. 8-10.
Budapest, IV. Rózsa utca 9-15. társasház
Budapest, XV. ker. Nyirpalotai út 73-79.
9028 Győr Lovas utca 5-7-9.

2021.

1039 Budapest Bálint György U.5-19.
Budapest, 1203 Baross utca 33-39.
Budapest 1144 Ond Vezér park 2-4.
Budapest 1157 Kórákás park 37.
Budapest, X. kerület Csombor 1-7.
Budapest III. ker. Füst Milán u. 18-24.
Koltói Anna Lfsz. Nagytétényi út 246
Társasház Bp. Ilii Hévízi Ut 29-33.
8200 Veszprém Török Ignác u. 12.
Budapest XI. Somogyi út 28-30.
Budapest, 1221 Leányka utca 3.

2022.

Budapest, XI. Fehérvári út 135 - 140.
Budapest, Tűzoltó u. 25a, 1094
1031 Bp., Amfiteátrum utca 32-38 - Kadosa utca 42-44
Budapest 3. ker. Őrlő Utca 1-3-5.
1221 Leányka utca 5.
Győr, Borsos Miklós U. 1-9.
Dunakeszi, Barátság útja 16.
Társasház Zalaegerszeg, Disz tér 3
Budapest IV. ker. Nyár utca 26-30.
1193 Budapest, Irányi Dániel u. 1 - 7
Budapest, XIII. Ker. Béke - Tatai 1006
Győr, Török István utca 32
Budapest, X. kerület Tóvirág u. 6-8.
Budapest, X. Bányató u. 2-4-6.
Budapest, X. Gyakorló u. 7.
Budapest, Szentendrei út 27-29



KIVITELEZÉSI MEGOLDÁS, HASONLÓ ÉPÜLETNÉL:

Új talpazat nélküli megoldás: Budapest Etele út 67, 69 (Kelenföldi I. sz Lakásszövetkezet) -nem javasolt!

Új talpazattal elkészített megoldás:

Budapest, 1041. Závodszy Zoltán u. 1-9.

Budapest, Zsókvár utca 2.

Budapest, Pozsonyi út 61-63.

Budapest, Andor utca 5 - 11b

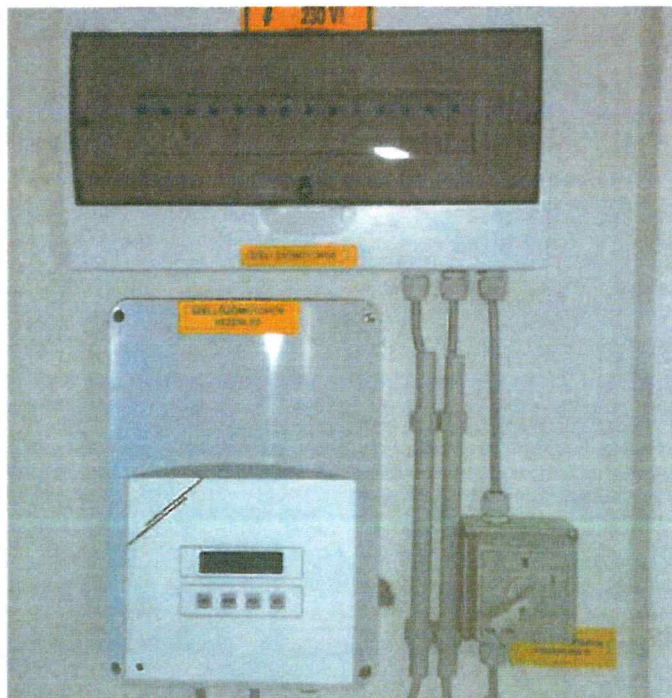

ÁRAJÁNLAT



Az árajánlatban megadott összegek minden esetben tartalmazzák a szellőzőmotorokhoz kapcsolódó elektromos **vezérlőszekrények teljes körű felújítását a jelen szabványoknak és a telepített tetőventilátorok igényeinek megfelelően.** Továbbá tartalmazzák az ide vonatkozó érintésvédelmi jegyzőkönyv elkészítését.

Tartalmazzák az új energiatakarékos szellőzőmotorokat és azok rugalmas működtetéséhez kapcsolódó teljesítmény szabályozó berendezéseket. **Fontos, hogy az ajánlott szellőzőmotorok teljesítménye (elszívása) megegyezik a jelenlegi paraméterekkel azokat nem csökkentjük így a lakók az elszívás erősségében nem éreznek különbséget! Az új tetőventilátorok energiafelvétele azonban jelentősen kevesebb, - 370W helyett akár 85 W az 1200 m³-es teljesítménynél - ezáltal rendkívül magas anyagi megtakarítás érhető el!**

Az általunk ajánlott berendezések a szellőztetendő lakások - légszállítási igényének megfelelően méretezettek. Az ajánlottaknál kisebb teljesítményű (alacsonyabb nyomáskülönbséget létrehozó) berendezés telepítését nem javaslom, mert az alacsony hatásfokú a típusok nem tudnak elegendő erővel szívni.

Teljes épületekre történő megrendelés esetén ingyenesen elvégezzük a szellőzőmotorokhoz tartozó szellőzőcsövek tisztítását, kamerás vizsgálatát és a feltárt hibák jegyzőkönyvezését, hibalista készítését. Továbbá elvégezzük a szellőzőmotorokhoz tartozó felépítmények festését.

- Régi ventilátorok szétszerelése és leszállítása, elszállítása a tetőről: **ingyenes.**
- Hangcsillapító szigetelés a jelenlegi felépítmények belső zajszigetelésére amennyiben szükséges: **az ajánlati ár tartalmazza.**
- Rezgécsillapító gumibakok beépítése és a talpazatok rezgés és vízszigetelése: **az ajánlati ár tartalmazza.**
- Karbantartás, átvizsgálás: **a garancia időn belül évente egy alkalommal: az ajánlati ár tartalmazza.**
- Érintésvédelmi mérés és jegyzőkönyv elkészítését a szellőzőmotorok villamos átalakításához kapcsolódóan: **az ajánlati ár tartalmazza.**
- **Ingyenes ellenőrző mérések a képviselő által kijelölt strangokon az korszerűsítés előtt és után** (10 motoronként 5 meghatározott ponton)
- A tervezhetőség miatt - **Karbantartás a garancia időn túl:** alapvetően az általunk ajánlott tetőventilátorok gondozás mentesek. A megfelelő működés érdekében azonban javasoljuk a ventilátorok átvizsgálását, járókerekek portalanítását évente egy alkalommal. Igény esetén ezt a feladatot elvégezzük.
- **További információk: Cégünk építési felelősség biztosítással rendelkezik. A munkavégzés során felelős műszaki vezetőt alkalmazunk amely a teljes korszerűsítési folyamatot átlátja és felügyeli.**

Fizetési feltételek: 50% előleg szerződés aláírását követően díjbekérő alapján. A fennmaradó 50% a telepítést követő átadás átvételt követően 8 munkanapon belül.

Kivitelezési határidő: a kiválasztott berendezés típusától függően, vállalkozói szerződésben rögzítve maximum a szerződéskötéstől számítva 30 nap.
A fenti árajánlat 1 hónapig és 365 FT/euro közép árfolyamig érvényes.

2023.02.08.

ADRAB Kft.
1141 Nagykozár, Nap utca 7
Adószám: 23518560-2-02
Cégjegyzékszám: 02-09-077885
Fülöp László
Adrab Kft.
Ügyvezető.

TERMÉK ADATLAP



greenventer
A ZÖLD MEGOLDÁS

DHA 280 E4 30 - 1280 m³/óra

Technikai adatok:

Megnevezés	DHA 280 E4 30
Fordulatszám [ford/perc]	1223
Légszállítás [m ³ /h]	1000
Névleges fogyasztás [W]	85
Áramfelvétel [A]	0,4
Tápfeszültség [V]	230
Motor védelem [IP]	IP4
Nyomás [Pa]	66
Frekvencia [Hz]	50
Súly [kg]	7,9
Zaj [dB/A [1m]]	78
Anyaga	AlMg3

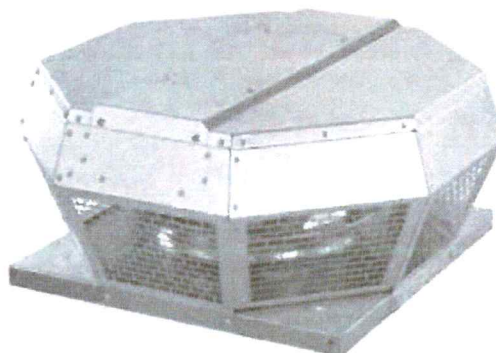

Méretetek:

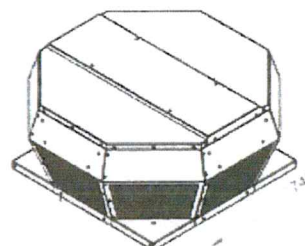

Ventilátor jelleggörbe

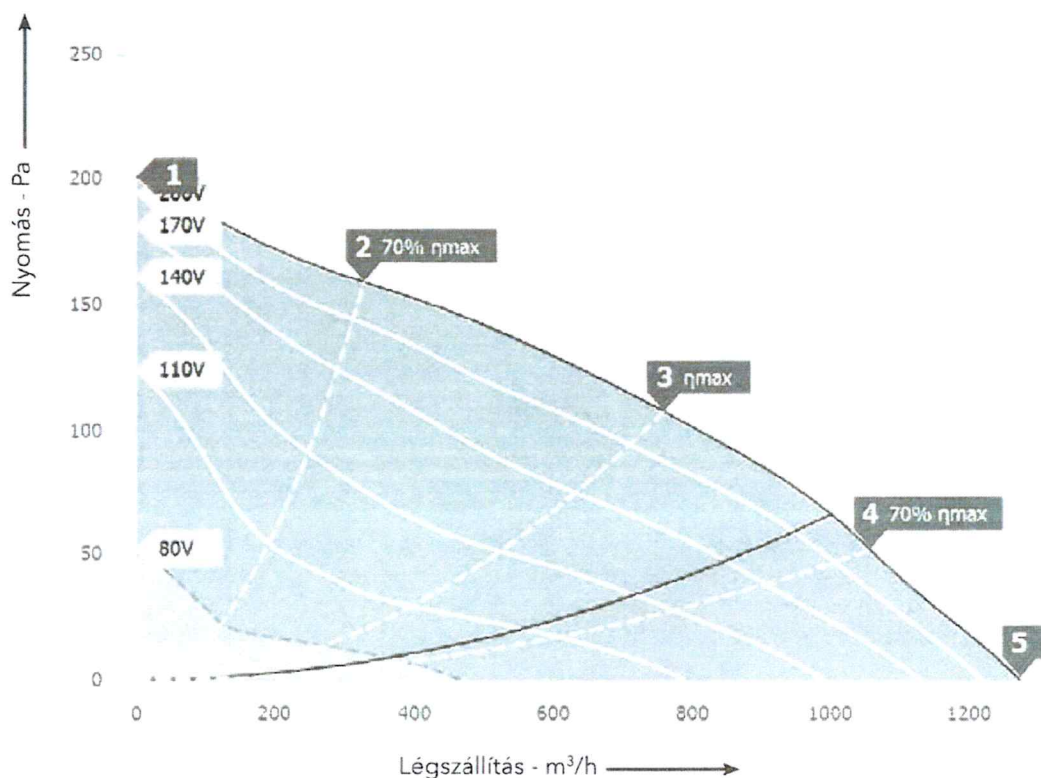

TERMÉK ADATLAP



greenventer
A ZÖLD MEGOLDÁS

DHA 355 E4 30

Technikai adatok:

Megnevezés	DHA 355 E4 30
Fordulatszám [ford/perc]	1250
Légszállítás [m ³ /h]	2500
Névleges fogyasztás [W]	210
Áramfelvétel [A]	1
Tápfeszültség [V]	230
Motor védelem [IP]	IP4
Nyomás [Pa]	110
Frekvencia [Hz]	50
Súly [kg]	16,5
Zaj [dB/A [1m]]	78
Anyaga	AlMg3

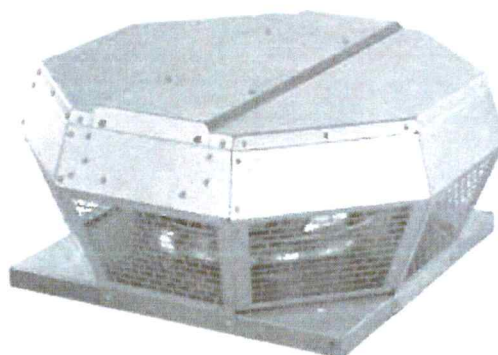

Méretetek:

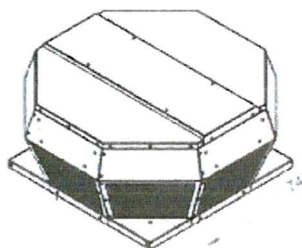

Ventilátor jelleggörbe

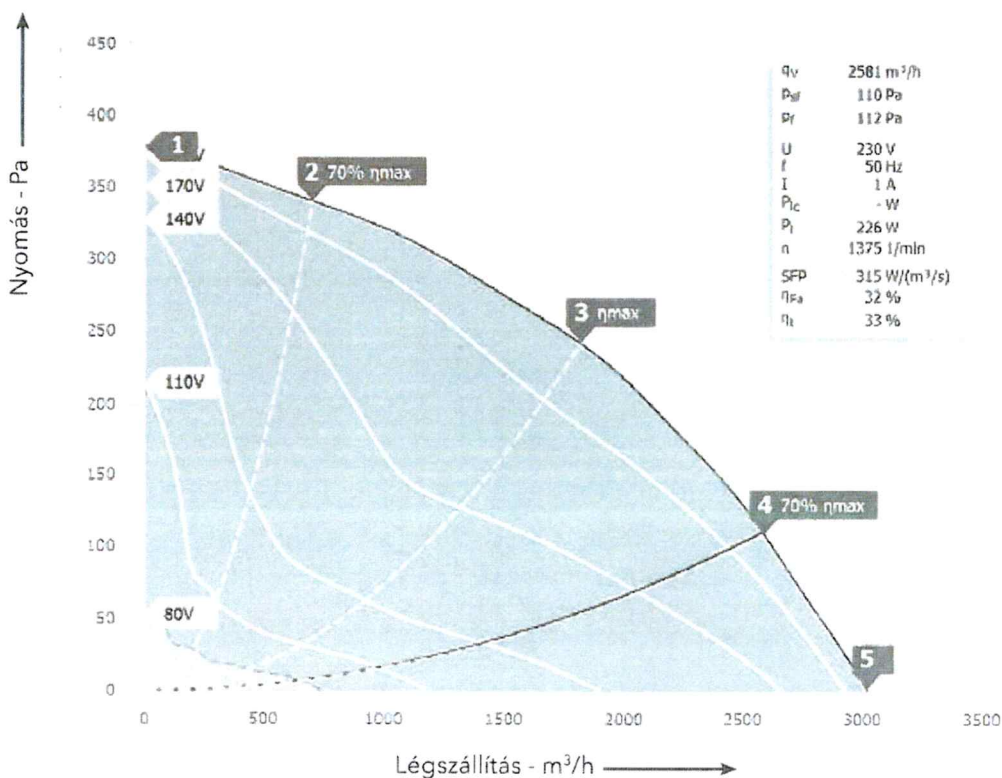

TERMÉK ADATLAP

GREENVENTER SOLAR



Technikai adatok:

Megnevezés	Solar
Fordulatszám [ford/perc]	1400
Légszállítás [m ³ /h]	750
Névleges fogyasztás [W]	30
Áramfelvétel [A]	1,5 A
Tápfeszültség [V]	230V - 30W
Motor védelem [IP]	-
Nyomás [Pa]	60 - 5
Frekvencia [Hz]	50Hz +-1%
Súly [kg]	17,5 kg
Zaj [dB/A [1m]]	npd
Anyaga	galvanizált acél



Ventilátor jelleggörbe

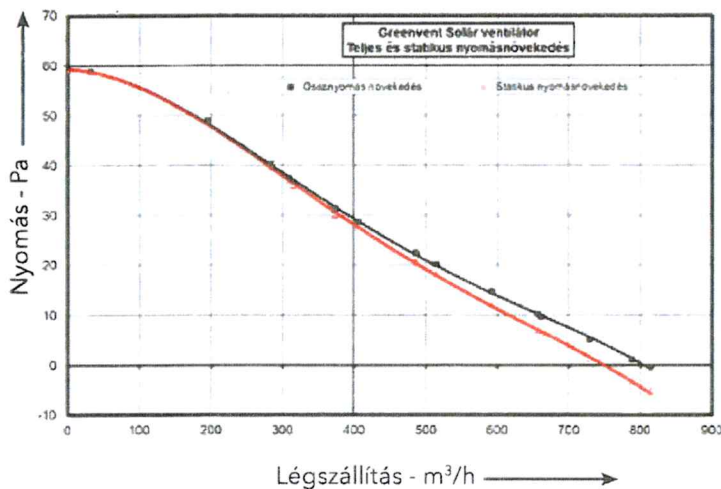

Méretek:

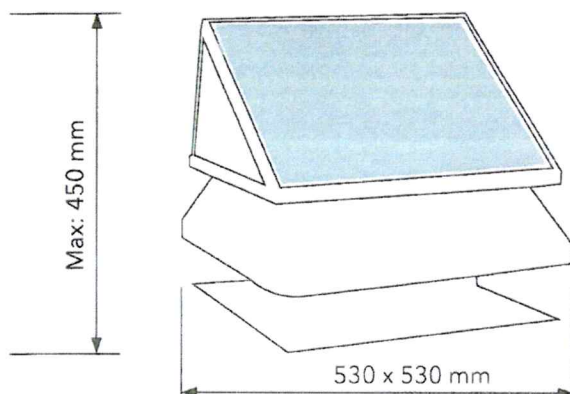

Leírás:

Polikristályos napelemtáblája teljes mértékben ellátja és napsütéses időben a hálózati energiától függetlenül üzemelteti a ventilátort. Működése csendes. Tökéletes alternatíva a szelárnyékos helyekre. Különböző kapacitású változatai (15 W - 20 W - 30 W - 40 W) széleskörű lehetőséget nyújtanak a levegőcsere megoldására. A polikristályos típusú napelem, a tájolásra és dőlésszögre kevésbé érzékeny, így a napelemes rendszerek telepítésekor, szélesebb felhasználási lehetőséget nyújt.

Javasolt felhasználási helyek:

Lakossági felhasználás esetén: panelépületek több szintes épületek légcseréjének megoldására vagy családi házak szellőzéseinek biztosítására. Gázüzemű helyiségek esetén megfelelő légutánpótlással, beszabályozott légszelepekkel a hatályos szabályok alapján.

Ipari felhasználási helyek: több szintes szintes szállodák, irodák vagy egyéb ipari, vendéglátó helyiségek, orvosi rendelők, kórházi szobák és egyéb helyiségek szellőzésének kedvező aru, hosszútávú megoldása.

TERMÉK ADATLAP



greenventer
A ZÖLD MEGOLDÁS

PROGRAMOZHATÓ TELJESÍTMÉLÉNSZABÁLYZÓ MOTORVEZÉRLÉS

Programozható feszültségszabályzó vezérlés:

A berendezés előnye: a teljesítmény csökkentésével a felhasznált energia is csökkenthető. A **nappali és éjszakai hatékonyság is változtatható** hétköznapi és hétvégi ritmusban, **napi 3 maximum és napi 3 minimum időszakkal.**

A motorok összesített áramfelvételének figyelembevételével kell a megfelelő típust kiválasztani.

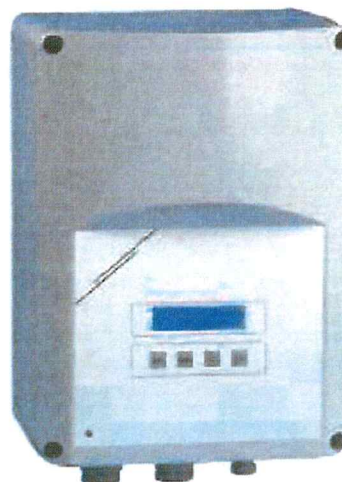

- 230 VAC - 50/60 Hz
- Enclosure: plastic (R-ABS, UL94-V0, RAL 7035) / sheet steel (RAL 7035, polyester powder coating), IP54
- Current fuse
- 230 VAC unregulated output
- Motor protection, by connecting thermal (overheating) contacts of the motor
- Alarm output (230 V/1 A) in the event of motor overheating
- 2 run/stop contacts for thermostat, frost protection, etc.
- Ready mounted cable glands
- Maximal ambient temperature: 35 °C

	Imax (A)	Fuse (A)
ST2R1-15L25	1.5	2.5
ST2R1-25L25	2.5	4.0
ST2R1-35L25	3.5	5.0
ST2R1-50L25	5.0	8.0
ST2R1-75L25	7.5	12.5
ST2R1100L25	10.0	(6x32mm) 16.0
ST2R1130L25	13.0	(6x32mm) 20.0

TERMÉK ADATLAP



greenventer
A ZÖLD MEGOLDÁS

RUCK DHA 315 - 1850 m³/óra

Technikai adatok:

Megnevezés	DHA 315
Fordulatszám [ford/perc]	1200
Légszállítás munkapont [m ³ /h]	1820
Névleges fogyasztás [W]	130
Áramfelvétel [A]	0,5
Tápfeszültség [V]	230
Motor védelem [IP]	IP4
Nyomás [Pa]	150
Frekvencia [Hz]	50
Súly [kg]	7,8
Zaj [dB/A [1m]]	71
Anyaga	AlMg3

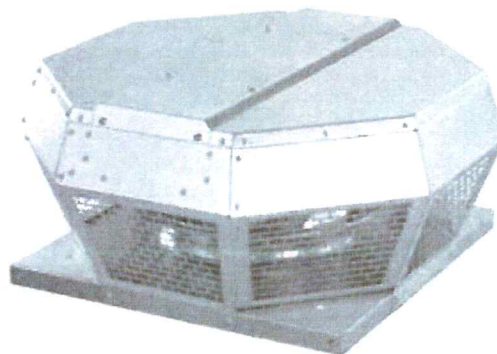

Méretetek:

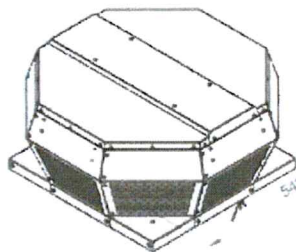

Várható üzemi fogyasztás 85-110 W*

* valós körülmények között mért adatok alapján

Ventilátor jelleggörbe

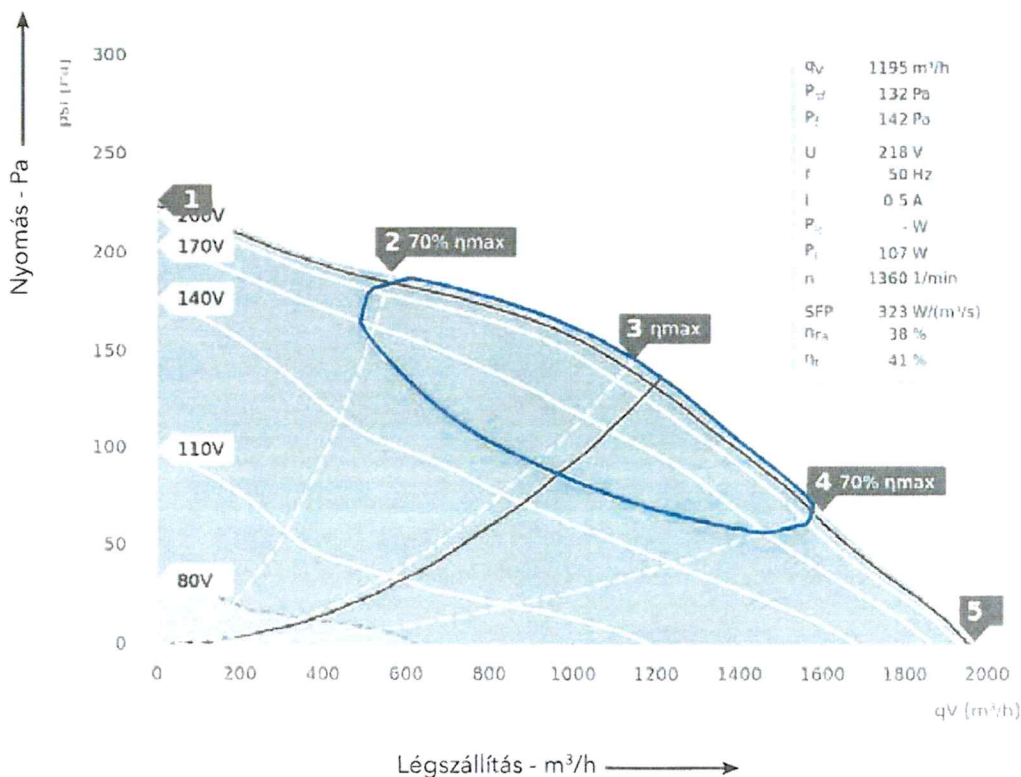

Budapest X. kerület Kőbányai Önkormányzat

Polgármesteri Hivatal

Molnár Róbert képviselő részére

Tárgy: támogatási kérelem

Budapest, 2023.06.06.

Tisztelt Képviselő úr!
Tisztelt Molnár Róbert!

A Gözmozdony utca 18-20. társasház közös képviselőjeként kérem, hogy a közgyűlésünkön elfogadott tetőfelújítási munkánkhoz az ígért 1.000.000.-Ft támogatást megadni szíveskedjen.

Fáradozását és segítségét előre is köszönöm.

Mellékletek:

közgyűlési jegyzőkönyvek
árajánlat
vállalkozási szerződés



Varenke György
Közös Képviselő
1039 Budapest, Margitliget u. 3.
tel:+36-1-603-7717, +36-70-411-6034
email: info@zoldotthonok.hu

Társasház
1108 Budapest
Gözmozdony utca 18-20.
adószám: 28541194-1-42



ÁRAJÁNLAT

1108 Budapest, Gőzmozdony utca 18.
Bitumenes lapostető felújítás

TETŐPAJZS Kft.

Cím: 2085 Pilisvörösvár, Szegfű utca 45.
Tel.: 06 (30)711-67-72
e-mail: info@tetopajzs.hu

Iktatószám: 87/2023
Dátum: 2023.03.30
LEJÁRAT DÁTUMA: 2023.04.30

Árajánlat

Termékkirás	Egységre jutó		A tétel ára összesen	
	Anyag	Munkadíj	Anyag	Munkadíj
Tárgy: Budapest X. ker. Gőzmozdony utca 18.-20. Társasház 18-as lépcsőház tetőszigetelési munkák.				
1 K				
Fel-levonulási díj szállítás				
1 alk	-	30 000	-	30 000
2				
48-005-1.7.2.1.2.2-0416279				
Szigetelés takarítása, hólyagok felvágása, szigetelés javítása és előkészítése szigetelésre				
140 m2	-	450	-	63 000
3				
48-005-1.7.2.1.2.2-0416279				
Felső réteg szigetelés készítése, egy réteg bitumenes lemezzel, vízszintes felületen, nehéz felületvédelem nélküli tetőkön, minimum 4,0 mm vastag palaörlemény hintésű elasztomerbitumenes (SBS modifikált) lemezzel, alsó réteghez teljes felületű hegesztéssel, fél lemezszélesség eltolással fektetve Isorooft SBS + 5 KG MIN szálerősített SBS poliészterfátyol, palaörlemény (0,38) (320 m2 szükséges anyag)				
255 m2	3 450	3 250	879 750	828 750
4				
48-005-1.83.1-0413483				
Összefolyó kiépítése elhelyezése 110-es átmérővel				
2 db	4230	12000	8 460	24 000
5				
48-005-1.83.1-0413483				
Párazellőző bontása és elhelyezése, termoplasztikus műanyag párazellőző beépítése bitumenes lemez szigetelésű tetőben, csapadékvíz elleni szigeteléshez vízhatlanul csatlakoztatva EUROSZIG T Plusz párazellőző (0,47)				
4 db	4100	4500	16 400	18 000
6				
48-005-1.7.2.1.2.2-0416279				
Felső réteg szigetelés készítése, bitumenes lemezzel, függőleges felületen, nehéz felületvédelemmel ellátott tetőkön, minimum 4,0 mm vastag elasztomerbitumenes (SBS, APP modifikált) lemezzel, alsó réteghez teljes felületű hegesztéssel fektetve, elasztomerbitumenes lemez (0,81)				
80 fm	2 400	3 500	192 000	280 000

Nettó összesen:	1 096 610	1 243 750
Anyag és díj összesen nettó:		2 340 360
Áfa:		631 897
Bruttó összesen:		2 972 257

Ajánlatunk 2023.04.30-ig érvényes. Bízva a sikeres együttműködésben, tisztelettel:
Szentivánszky Viktor
06/30 711 6772

Budapest, 2023.03.30.

Tetőpajzs Kft.
Asz.: 26259448-2-13
2085 Pilisvörösvár, Szegfű utca 45.
Céginformációk: OEP: 1170304K214547
Szentivánszky Viktor