

Kőbánya-Gergely Utca Ingatlanfejlesztő Kft.

12/609/43/2010.

Budapest, 2010. aug. 16.

**Tárgy: Gergely utcai egykori bánya területén
létesítendő szánkódomb építése**

RÉSZANYAG

az augusztus 26-i változatlan
tartalommal

Tisztelt Képviselő-testület!

A Kőbánya – Gergely Utca Ingatlanfejlesztő Kft. a Képviselő – testület által elfogadott 2008 évi üzleti tervének megfelelően megkezdte a tulajdonában álló területen egy szánkózó domb építését. A Kivitelezéssel a Kárpátfalvy és Társai Építőipari Kft-vel kötött szerződést. A kivitelezéshez kapcsolódóan két szerződés jött létre. Az egyik a szánkózó domb építési kivitelezési szerződése volt a másik pedig a kivitelezéshez szükséges anyagok építési területen történő deponálására vonatkozott. A munkálatokat a kivitelező társaság az építőanyag beszállításával 2008 júniusában kezdte meg. A kivitelezési szerződésében rögzítésre került, hogy a beépítésre kerülő anyagnak meg kell felelnie az Építési engedélybe meghatározott a KDV mint szakhatóság által támasztott követelményeknek. Erre vonatkozóan rögzítésre került, hogy a beépített anyagokat be kell vizsgáltatnia az ÉMI-vel. Kötelezettséget vállalt arra vonatkozóan is, hogy a társaság által megbízott környezetvédelmi ellenőrzést végző cég által problémásnak vélt anyagokat a helyszínen kiválogatja, és saját költségén elszállíttatja. Erre vonatkozóan bemutatja a saját magára vagy alvállalkozójára vonatkozó az ilyen tevékenységre jogosító engedélyét. Ennek a társaság eleget is tett. Az építési engedély jogerőre emelkedést követően a társaság megkezdte az építési területre deponált és bevizsgált anyagokból a domb építését. Az építkezés megkezdése után 2008 decemberében a KDV helyszíni bejárást tartott ahol megállapította, hogy a kivitelező és annak alvállalkozója engedélyhez kötött hulladékkezelési tevékenységet végez. Ennek következtében leállította az építőanyag behordást a területre. Mivel a bedeponált anyag jelentős része töltőföld volt a vállalkozó nem tudta az építést tovább folytatni. Ennek oka, hogy a szánkózó domb építési engedélyében és műszaki leírásában kötelezően előírásra került, hogy bizonyos frakciójú inert anyagot kell használni a domb állékonysága miatt. Mivel a behordási tilalom miatt nem tudott megfelelő építőanyagot biztosítani a munkálatok leálltak.

Időközben a kivitelezőnél tulajdonos váltás is történt. A hatósági határozatokat követően a munka folytatódhatott volna azonban a társaság által behozni kívánt anyagokról nem tudta biztosítani a megfelelőlegi jegyzőkönyveket. Emiatt a Kőbánya – Gergely Utca Ingatlanfejlesztő Kft. akkori ügyvezetője nem engedte a területen történő deponálást sem. A munkálatok teljesen leálltak a kivitelező nem volt képes azt folytatni. A szerződésben meghatározott kötbérből fakadóan érintett a kivitelező által teljesítésre rendelkezésre álló időszak érdemi munka nélkül telt el. Ebből kifolyólag a beruházó kezdeményezte a kivitelezővel szembeni elszámolást. Erre felkért egy igazságügyi szakértőt. Az abban foglalt szakértői megállapításoknak megfelelően a társaságok egymással elszámoltak. Azonban az elszámolás óta eltelt időszakban sem történt semmilyen munkavégzés a vállalkozó részéről. Ennek következtében a társaság kezdeményezte a kivitelezővel megkötött szerződések közös megegyezéssel történő megszüntetését. Erre szóban történt egyeztetés a felek között ami alapján úgy tűnik, hogy a kivitelező hajlandó a közös megegyezéssel történő szerződés megszüntetésére. Amennyiben ez mégsem történne meg kérjük, hogy a tulajdonosi jogokat gyakorló Képviselő – testület járuljon hozzá a szerződések egyoldalú azonnali felbontásához. A szerződések megszüntetésére nem csak a kivitelezés elmaradásának folytán van szükség, hanem a közbeszerzési pályázat kiírásához is szükséges, hogy ne legyen már elő szerződés a pályáztatott munka vonatkozásában.

A szánkózó domb befejezésére vonatkozóan a társaság a továbbiakban elkészítette a LANDA Kft-vel a még szükséges munkálatokra vonatkozó kiviteli tervét és árazatlan költségvetését. Az

árazatlan költségvetés alapján kért ajánlatok igen nagy szórást mutatnak (50 millió-200 millió Ft). Az elkészült tervezői költségbecslés pedig 70 millió Ft.

Azonban megállapítható, hogy a reális befejezéshez szükséges munkálatok összege megközelítőleg bruttó 50-65 millió Ft. Ezzel az összeggel a társaság rendelkezik. A befejezéshez feltétlenül szükséges egy közbeszerzési eljárás lebonyolítása is. A közbeszerzési eljárás során fog kialakulni a végleges kivitelezési vállalási ár is, ami véleményünk szerint nem fogja meghaladni a rendelkezésre álló forrásokat. A kiírásnál mindenképpen szeretnénk elkerülni, hogy a KDV mint szakhatóság még egyszer leállítsa a kivitelezést. Ennek érdekében próbáltuk úgy meghatározni a kiírás feltételeit, hogy a nyertes kivitelező olyan cég legyen, amely minden követelménynek megfelel.

Mivel a közbeszerzési törvény módosítása várható a testületi ülés anyagának leadási időpontját követően, így jelen előterjesztéshez utólag tudjuk csak csatolni az ajánlati felhívás tervezetét.

Abban az esetben, ha a beérkező ajánlatok közül a legalacsonyabb is meghaladja a jelenleg a szánkózó domb építésére elfogadott forrást, alternatív javaslatként kérjük, hogy a képviselő – testület járuljon hozzá, hogy az ún. „szociális blokk” kialakítására biztosított forrást teljes egészében vagy részben erre használja fel a Kft.

Határozati javaslatok:

1. A Budapest Főváros X. kerület Kőbányai Önkormányzat Képviselő – testülete úgy dönt, hogy a Kőbánya – Gergely Utca Ingatlanfejlesztő Kft. és a Kárpátfalvy és Társai Építőipari Kft között a szánkózó domb építésére valamint az építőanyagok deponálására vonatkozó szerződéseket a Kft. abban az esetben is mondja fel egyoldalúan, ha a Kárpátfalvy és Társai Kft a közös megegyezéssel történő szerződés bontáshoz nem járul hozzá. ✱
2. A Budapest Főváros X. kerület Kőbányai Önkormányzat Képviselő – testülete úgy dönt, hogy a Kőbánya – Gergely Utca Ingatlanfejlesztő Kft. által megkezdett szánkózó domb építéséhez kiírásra kerülő Ajánlati felhívást elfogadja, és felkéri az ügyvezetőt az eljárás lefolytatására. ✱
3. A Budapest Főváros X. kerület Kőbányai Önkormányzat Képviselő – testülete úgy dönt, hogy amennyiben a közbeszerzési eljárás során beérkezett legalacsonyabb ajánlat összege meghaladja a domb építésre az üzleti tervben elfogadott összeget, abban az esetben a testület által a „szociális blokk” megépítésére már korábban biztosított forrásokat a társaság felhasználhatja.

Határidő: azonnal

Felelős: Verbai Lajos polgármester

Végrehajtásért felelős: Ujházi István ügyvezető

Budapest, 2010. augusztus 17.

Törvényességi szempontból látta:

dr. Neszteli István

jegyző

Ujházi István
ügyvezető

* A képviselő-testület a 2010. augusztus 26-i ülésén az 1898-1899/2010. (VIII.26.) számú önkormányzati határozatának meghozatalával már döntött az előterjesztésben szereplő javaslatról.

BUDAPEST FŐVÁROS X. KERÜLET KÖBÁNYAI ÖNKORMÁNYZAT
POLGÁRMESTERI HIVATALA
Szervezési és Ügyviteli Főosztály
Szervezési Osztály

KIVONAT
BUDAPEST FŐVÁROS X. KERÜLET KÖBÁNYAI ÖNKORMÁNYZAT
KÉPVISELŐ-TESTÜLETE

2010. augusztus 26-i ülésének jegyzőkönyvéből

A kivonatot kapja: képviselő-testület

1898/2010. (VIII. 26.) sz. Bp. Főv. X. ker. Kőb. Önk. határozata

(19 igen szavazattal, 2 tartózkodással)

Budapest Főváros X. kerület Kőbányai Önkormányzat Képviselő-testülete felkéri a Kőbánya-Gergely Utca Ingatlanfejlesztő Kft. ügyvezetőjét, hogy a Kőbánya-Gergely Utca Ingatlanfejlesztő Kft. és a Kárpátfalvy és Társai Építőipari Kft. között a szánkódomb építésére, valamint az építőanyagok deponálására vonatkozó szerződéseket a Kft. abban az esetben is mondja fel egyoldalúan, ha a Kárpátfalvy és Társai Kft. a közös megegyezéssel történő szerződés megszüntetéséhez nem járul hozzá.

Határidő: azonnal

Felelős: Ujházi István ügyvezető

1899/2010. (VIII. 26.) sz. Bp. Főv. X. ker. Kőb. Önk. határozata

(8 igen, 9 ellenszavazattal, 4 tartózkodással)

Budapest Főváros X. kerület Kőbányai Önkormányzat Képviselő-testülete **nem hagyja jóvá** a Kőbánya-Gergely Utca Ingatlanfejlesztő Kft. által megkezdett szánkódomb építéséhez kiírásra kerülő közbeszerzési eljárás ajánlati felhívását.

Budapest, 2010. szeptember 6.

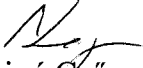
Korányiné Csősz Anna
osztályvezető

**Megállapodás töltőanyag szállítására
Szánkó-domb építéséhez
(tervezet)**

mely létrejött az alulírott napon

Kőbánya - Gergely Utca Ingatlanfejlesztő Kft (1107. Budapest, Ceglédi út 30. cgj: 01-09-676505, adószám: 117892492-2-42) a továbbiakban **Megrendelő**

és

Kárpátfalvy és Társai Kft (2146. Mogyoród, Vörösmarty M út 9, adószám: 14382912-2-13, cégj szám: 13-09-121336) a továbbiakban **Vállalkozó**

között az alábbi feltételek szerint.

- **Megrendelőnek 8-3207/2008** számon építési engedélyezési kérelme van folyamatban az elsőfokú építési hatóságnál (Bp, XIV.ker Önkormányzat) , mivel a saját területén szánkózó dombot kíván építeni. A hivatkozott építési engedély elbírálási határideje az utolsó hiánypótlástól számított 75 nap lehet.
- **Megrendelő** ezt figyelembe vételével, az építési engedélyezési procedúra miatti időbeni csúszásra felkészülve, az esetleges jelentős anyag áremelkedést kivédve, a saját területén depózni kívánja a majdani beépítésre kerülő építőanyagok egy részét , a „tiszta” földet .
- **Megrendelő** által rendelkezésre bocsátott, az építési engedélyhez mellékletként csatolt építési anyag igény kigyűjtés szerint, összesen **81.297,5 m³**-nyi anyag szükséglet jelentkezik.
- Ennek megoszlása, cca: **61.000.-m³** vegyes építési törmelék - EWC: 1709-04 -, ami az építmény teherbíró szerkezetének megépítéséhez szükséges, illetve cca: **16.000.-m³**-nyi kitermelt föld - EWC: 1705-04 -, plusz **3,840m³** termőföld ami a majdani növénytakaró - fű, dísznövények, stb - termőhelyét biztosítja.
- **Megrendelő** a fentiek alapján, megbízza a **Vállalkozót**, hogy az építési területre depózza - előzetes kijelölés alapján – a cca: **16.000.-m³**-nyi kitermelt „tiszta földet” (amely mentes mindenfajta építési törmeléktől, szerves, fizikai, biológiai szennyeződéstől), plusz **3,840m³** termőföldet.
- **Vállalkozó** tudomásul veszi **Megrendelő** azon kikötését, hogy az építési területre, a szánkódomb „vegyes építési törmelék „ anyag igényét jelentő cca: **61.000.-m³**-nyi sített csak és kizárólag az építési engedély jogerőre emelkedését követően kezdheti el az építési területen depózni, illetve beépíteni.
- Felek megállapodnak abban, hogy a **Vállalkozó** a **Megrendelőnek**, a később beépítésre kerülő anyagok lerakása fejében (a „tiszta föld”, plusz termőföld kivételével) **350.-Ft/m³** térítést fizet, mely ár ÁFA mentes, ez összesen **22.750.000.-Ft** azaz huszonkettőmillió-hétszázötvenezer forint.

- Az elszámolás 10 naponként történik, a beszállított anyagok, fuvarlevél és szállítólevél összesítői alapján, a **Megrendelő**,*OTP BANK NYRT*.....banknál vezetett,számú számlájára.
11710002 - 20501118
- **Vállalkozó** kijelenti, hogy a fenti munka elvégzéséhez, mind személyi és mind tárgyi feltételekkel rendelkezik. Fő tevékenységi köre (**TEÁOR: 3821**) a hulladék kezelés és újra hasznosítás.
- **Vállalkozó** vállalja, hogy a **Megrendelő** által átadott lerakó telephelyet, saját költségén a szállítás ideje alatt őrzi és 24 órás porta szolgáltatást létesít az anyag szállítás idejére, **Vállalkozó** vállalja, hogy az esetleges illegális lerakásokat megakadályozza.
- **Vállalkozó** vállalja, hogy saját költségén az épülő szánkódomb kijelölt helyén tereprendevezést hajt végre, a vízjogi létesítési terv és a csapadék elvezetési igények figyelembe vételével.
- **Vállalkozó** szavatosságot vállal az általa a **Megrendelő** telephelyére beszállított anyag minőségéért. Az nem tartalmazhat, semmilyen egészségre ártalmas, mechanikai, fizikai, kémiai, biológiai komponenseket. Annak anyaga egynemű építési törmelék és „tisztá” föld, a már hivatkozott EWC besorolás szerinti. **A területre beszállított esetlegesen szennyezett anyagok elszállításáról Vállalkozó saját költségére gondoskodik a felleléstől számított 48 órán belül. A szennyezés következtében kivetett hatósági büntetés illetve kötelezés, vagy harmadik személynek okozott kár esetén Vállalkozó Megrendelő helyett feltétlenül és teljes mértékben helyt áll, Megrendelőt a hátrányos következmények alól mentesíti.**
- **Megrendelő** hozzájárul, illetve jelen szerződés aláírásával nyilatkozik arról, hogy **Vállalkozó** a fentiek szerint, a mai nappal megkezdheti az építéshez szükséges „tisztá” föld lerakását.
- A felek jelen szerződést, mint akaratukkal mindenben megegyezőt elolvasás és értelmezés után, saját kezűleg írják alá.
- Jelen szerződéssel nem szabályozott kérdésekben a Ptk rendelkezései az irányadók.
- A felek vitás kérdéseiket egymás között, harmadik fél bevonása nélkül próbálják meg rendezni, ha ez eredménytelen, úgy értékhatártól függően a Pesti Központi Kerületi Bíróság illetőleg a Fővárosi Bíróság kizárólagos illetékességét kötik ki.

Budapest, 2008.*7.04.*.....

R. K.
Megrendelő

**KÖBÁNYA-GERGELY UTCA
INGATLANFEJLESZTŐ Kft.**
1107 Budapest, Ceglédi út 30.
Adószám: 11782492-2-42

[Handwritten Signature]
Vállalkozó
Kárpátfalvy és Társai Kft.
2146 Mogyoród, Vorosmarty u. 9.
Adószám: 14382912-2-13
Regisztrációs szám: 13-09-121386

**Vállalkozási szerződés
Szánkódomb építésére**

mely létrejött az alulírott napon

1.- szerződő felek

Kőbánya - Gergely Utca Ingatlanfejlesztő Kft (1107. Budapest, Ceglédi út 30., cgj: 01-09-676505, adószám: 117892492-2-42) a továbbiakban **Megrendelő**

és

Kárpátfalvy és Társai Kft (2146. Mogyoród, Vörösmarty M út 9, adószám: 14382912-2-13, cégj szám: 13-09-121336) a továbbiakban **Vállalkozó**

között az alábbi feltételek szerint.

2.- a szerződés tárgya

Megrendelő megrendeli, **Vállalkozó** elvállalja a **Megrendelő 8-3207/2008** számon építési engedélyezési kérelme alapján, (a Fővárosi Önkormányzat Bp, XIV.ker Önkormányzata, Építési Hatóságnál) a saját területén megépíteni kívánt szánkózó domb teljes körű kivitelezését.

Jelen szerződés szerves részeit képezik a **Megrendelő** birtokában lévő, engedélyezési műszaki dokumentumok, előírások, technológiai utasítások, melyben megfogalmazzák a **Vállalkozó** kötelezettségeit. Kivételt képeznek azok az utasítások, amikre esetlegesen (minden esetben írásban) a **Vállalkozót** utasítja a **Megrendelő**.

3.- a szerződés műszaki tartalma és vállalkozói összege

A **Vállalkozó** vállalja, hogy a **Megrendelő** által kikötött minőségű és az építési helyszínre szállított anyagokból

(ennek megoszlása, cca: 61.000.-m³ vegyes építési törmelék - EWC: 1709-04 -, ami az építmény teherbíró szerkezetének megépítéséhez szükséges, illetve cca: 16.000.-m³-nyi kitermelt föld - EWC: 1705-04 -, plusz 3,840m³ termőföld ami a majdani növénytakaró - fű, dísznövények, stb - termőhelyét biztosítja)

a műtárgyat első osztályú minőségben, az alább rögzített áron megépíti.

Munkák nettó összege	18.950.000.- Ft
ÁFA 20 %	3.790.000.- Ft
Bruttó vállalkozói díj	22.740.000.- Ft



Az elszámolás módja: **egyösszegű általány ár, rész illetve végszámlával**, amiből 5 %-nyi összeg, egy évre, jóteljesítési, illetve garanciális javításokra visszatartásra kerül.

A közösen elfogadott árak a szerződés szerinti befejezési határidőig prognosztizáltak, ezen belül nem változtathatóak.

A vállalkozói díj, fedezetet nyújt mindazon munkák elvégzésére és a felmerülő költségeire, amelyet az átadott engedélyezési dokumentumok felsorolnak és tartalmaznak, figyelembe véve a helyszíni körülményeket és adottságokat.

3/1.- kivételt képez ez alól

a szánkózó-domb felületének fedése, amit a műszaki leírás (engedélyezési terv) textíles-fűszőnyeg fedéssel ír elő.

3/2.- e helyett

az elfogadott költségvetés, nagyterhelést is jól tűrő, vetett, fűmagos telepítést teszi lehetővé (az engedélyezési tervben előírt – 3/1. pontban körülírt – fűszőnyeg, a szánkózó-domb felületét figyelembe véve, önmagában 30.- 35.000.000.-Ft ba kerülne).

Azaz a nagyterhelést is jól tűrő, vetett, fűmagos telepítést a vállalkozói díj magába foglalja.

3/3.-

A vállalkozói díj magába foglalja a **Vállalkozó** által elvégzendő munkák teljesítéséhez szükséges összes költséget, így a felvonulási, ideiglenes melléképületek, le és felvonulással kapcsolatos, összes költséget.

A **Vállalkozó**, a 3. pontban meghatározott díjon felül, semmilyen címen, többlet költséget nem érvényesíthet.

Kivételt képez ez alól, ha a **Megrendelő**, jelen szerződéstől eltérő pótmunkát (anyagot) rendel meg. Ebben az esetben külön írásos megállapodásban kell rögzíteni a feltételeket.

4.- a szerződés teljesítési határidői

A munkaterület átadása

2008. július 06.

Befejezési határidő

2009. április 30.

Jelenleg (a szerződés aláírásának pillanatában) a megrendelő, nem rendelkezik érvényes, jogerős építési engedéllyel. Ennek várható időtartama, az utolsó hiánypótlástól számított 75 nap. Ami jelentősen lerövidíthető, de el is húzódhat.

Az építmény vázának megépítését nem befolyásolja az időjárás, de a termőfölddel való borítását és a fűvesítést akár meg is hiúsíthatja.

4/1.-

A határidő betartásához szükséges túlórákat, esetlegesen második műszakot a Vállalkozó ellenszolgáltatás nélkül köteles saját költségén finanszírozni.

A vállalkozót előteljesítési jog illeti meg.

4/2.-

Amennyiben bármelyik fél rajta kívül álló okok miatt (neki nem felróható) nem tud a szerződésben vállalt kötelezettségének eleget tenni, Vis-mayor lép föl, a szerződés érvénytelenné válik, de a **Vállalkozó** jogosult az addig elvégzett munka ellenértékére.

4/3.- a szerződés műszaki tartalma, jelen szerződés mellékleteként az építési hatósághoz benyújtott engedélyezési terv, annak leírásai, valamint grafikai megjelenítése és számításai jelentik.

5.- Műszaki – pénzügyi ütemezés

Megrendelő kijelenti, hogy jelen szerződés aláírásának pillanatában, a vállalkozói díj fedezetét, a **Vállalkozóval** korábban kötött anyagszállítási szerződésből befolyó lerakási díjként felszámított összeg jelenti. A **Vállalkozó** ezt a forrást és összeget, fizetési garanciaként elfogadja, hiszen annak teljes összegét a **Megrendelő** számlájára befizeti.

Az elkészült munkákról a szerződő felek, közösen teljesítésigazolási jegyzőkönyvet vesznek föl, melyben rögzítik a felmérési naplóban igazolt műszaki teljesítést, a hozzátartozó pénzügyi készültséggel és a szerződéstől való esetleges eltéréseket. A szerződő felek által aláírt jegyzőkönyv a résszámlázás alapja.

6.- Pénzügyi feltételek.

Vállalkozó az elvégzett munkákról a pénzügyi rendeleteknek megfelelően, havonta résszámlákat (a munkavégzés befejeztével végszámlát) állít ki, melynek 3 példányát átadja a megrendelőnek. A résszámla kiállításának alapja az elkészült munkáról, közösen felvett teljesítés igazoló jegyzőkönyv.

A **Vállalkozó** kiszámlázhatja, az elkészült föld-művet, termőföld és fű fedés nélkül, 60 %-os összeggel.

Kiszámlázhatja a termőföld fedést 20%-os összeggel, kiszámlázhatja a füvesítést (90%-os kelés után) 15%-os összeggel.

A **Megrendelő** egy évig visszatárolhatja, a végszámlából a számla teljes összegének 5%-át jó teljesítési garancia, vagy garanciális javításokra. Ha ilyen nem merül föl, vagy az nem róható föl a **Vállalkozónak**, az 5% egy év múltán kifizetésre kerül a **Vállalkozónak**, vagy kedvezményezettjének.

7.- kötbér

Amennyiben a **Vállalkozó** a szerződött határidőig a vállalt munkát nem fejezi be, vagy hibásan teljesít, úgy naptári naponként a szerződés szerinti összeg 0,1%-a a késedelmi kötbér. A késedelmi kötbér felső határa a szerződött összeg 15% lehet.

4

8.- Általános építési feltételek

- a munkaterület átadása építési naplóban történik
- a vállalkozó a munkavégzéshez olyan munkagépeket használ, aminek a zaj és káros anyag kibocsátása az érvényes határértékeket nem haladja meg
- ha a Vállalkozó az egyes munkafázisok elvégzéséhez alvállalkozót von be, köteles a Megrendelőnek azt bejelenteni
- a Vállalkozó köteles a munka, baleset és vagyonvédelemről gondoskodni

9.-Felek képviselői

Megrendelő részéről:

Vállalkozó részéről:

Kárpátfalvy Zoltán

Cím:

Telefon/fax

Jelen megállapodásban nem érintett kérdések tekintetében, a Ptk XXXV. fejezete és az általános rendelkezései valamint az egyéb idevonatkozó jogszabályok előírásai az irányadók. E szerződés feltételeinek megállapításában, továbbá ezen szerződés megkötése után, minden esetleges műszaki és árvitá tekintetében szerződő felek egyeztetnek.

A felek vitás kérdéseiket egymás között, harmadik fél bevonása nélkül próbálják meg rendezni, ha ez eredménytelen, úgy értékhatártól függően a Pesti Központi Kerületi Bíróság illetőleg a Fővárosi Bíróság kizárólagos illetékességét kötik ki.

Szerződés a szerződő felek egybehangzó akarata alapján, cégszerű aláírásukkal lép életbe.

Melléklet:

- a teljes engedélyezési terv dokumentáció

KÖBÁNYA-GERGELY UTCA
INGATLANFEJLESZTŐ Kft.
1107 Budapest, Ceglédi út 30.
Adószám: 11782492-2-42

Megrendelő

Kárpátfalvy és Társai Kft
2146 Mogyoród, Vörösmarty u. 9.
Adószám: 14382312-2-13
Céginformációs szám: 13-09-121338

Vállalkozó

Budapest, 2008. július 4.

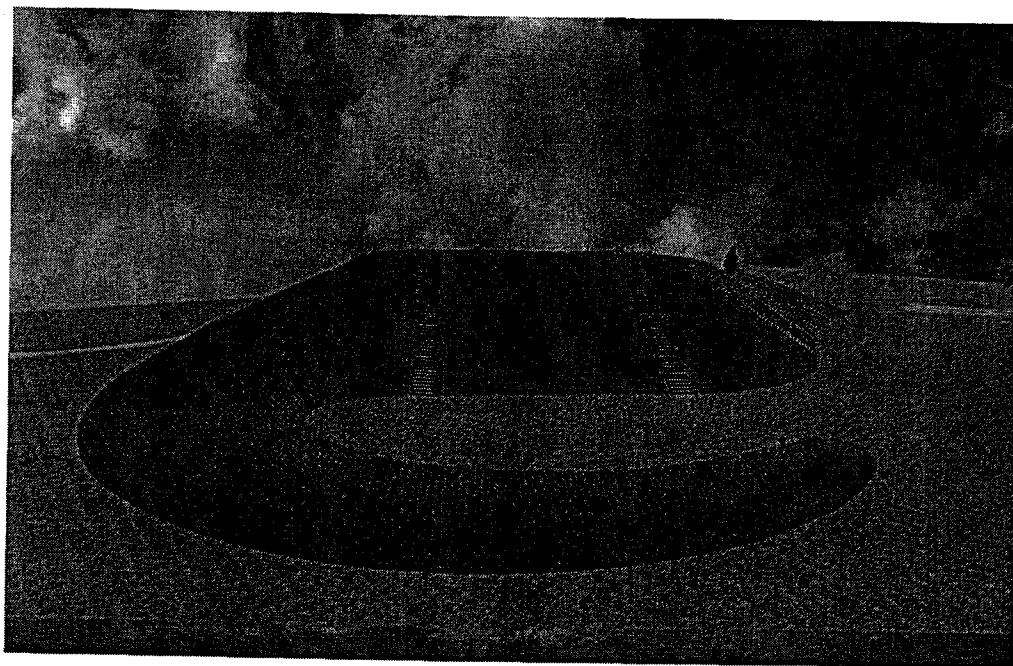

BP.X., GERGELY PARK – SZÁNKÓZÓ DOMB

HRSZ: 42137/33

**TEREPRENDEZÉSI ÉS ZÖLDFELÜLETALAKÍTÁSI
KIVITELI TERVE**

TSZ:10.851

Budapest, 2010. március hó

ÁRAZATLAN KÖLTSÉGVETÉS KIÍRÁS
BP. X., KÖBÁNYA GERGELY PARK SZÁNKÓZÓ DOMB
TEREPRENDEZÉSI ÉS ZÖLDFELÜLETALAKÍTÁSI
KIVITELI TERVÉHEZ

I. ELŐKÉSZÍTŐ MUNKÁK

Földmunkák

- | | | | | |
|--|-----------------------|-------------|---------------|--|
| 1. Nagytömegű gépi földmunka bevágásban II-III, IV-V, VI-VII. talajosztályba tartozó talajokban és kőzetekben. A bevágott föld kötörmelék telken belüli szállítása a töltésépítés helyére. | | a: - Ft | | |
| | | d: 540 Ft | | |
| Bevágás: | 21 732 m ³ | ö: 540 Ft | 11 735 280 Ft | |
| (Töltés: 18 509 m ³) | | | | |
| A tömörítetlenség és bizonytalan felszín miatt a bevágott tényleges mennyiség 75 % 16 298 m ³ | | a: 3 500 Ft | | |
| | | d: 380 Ft | | |
| Földhiány: | 2 210 m ³ | ö: 3 880 Ft | 8 574 800 Ft | |
| (melyet idegenből kell a helyszínre szállítani. Az így feltételezett mennyiségeket a helyszínen vezetett szállítási naplóval kell összevetni.) | | | | |
| 2. Töltésépítés előtt töltéses területeket Tr gamma 85 %-ra kell tömöríteni | | a: - Ft | | |
| | | d: 85 Ft | | |
| | 16 626 m ² | ö: 85 Ft | 1 413 210 Ft | |
| 3. Töltésépítés 50 cm-es rétegekben, minden réteg tömörítve min. Tr gamma 90 % (a töltésépítés során fokozott geotechnikai művezetés szükséges) | | a: - Ft | | |
| | | d: 120 Ft | | |
| | 21 732 m ³ | ö: 120 Ft | 2 607 840 Ft | |
| 4. A földmunka során előkerülő, nem tömöríthető idegen anyagok elszállítása hivatalos lerakóhelyre, tételes elszámolás alapján | | a: 3 320 Ft | | |
| | | d: - Ft | | |
| cca. | 100 m ³ | ö: 3 320 Ft | 332 000 Ft | |
| 5. A tereprendezési munkák során időszakosan kialakuló lefolyástalan területek szakszerű víztelenítése eseti felmérés alapján | | a: - Ft | | |
| | | d: 100 Ft | | |
| cca. | 500 m ² | ö: 100 Ft | 50 000 Ft | |

6. Töltési munkák után a rézsűs felszín finomtereprendezése 15-45 % rézsűhajlásos területen és a közel vízszintes területeken

	a:	- Ft	
	d:	380 Ft	
13 700 m ²	ö:	380 Ft	5 206 000 Ft

7. Töltési munkák után rézsűs terepfelszín fogazása 50 cm-ként, 40 cm széles vízszintes felület létrehozásával a 45-70 %-os rézsűhajlású területen

	a:	- Ft	
	d:	380 Ft	
2 925 m ²	ö:	380 Ft	1 111 500 Ft

Humuszerítés

8. Nagytömegű gépi földmunka bevágásban, (laza humuszos termőtalaj) humuszdepóniából a szánkózó dombra szállítva és 40 cm vtg-ban elterítve

	a:	- Ft	
	d:	380 Ft	
6 650 m ³	ö:	380 Ft	2 527 000 Ft

9. A tömörítetlenség és a bizonytalan felszín miatt a bevágott tényleges mennyiség a depóban felmért mennyiség 80 %-át vettük figyelembe = 3 651 m³. Tehát így a humuszos termőföld esetén földhiány adódik, melyet idegenből kell a helyszínre hozni. Az így feltételezett mennyiséget a helyszínen vezetett szállítási napló adataival kell összevetni.

	a:	4 000 Ft	
	d:	380 Ft	
3 000 m ³	ö:	4 380 Ft	13 140 000 Ft

10. A humuszerítés után a humuszolt rézsű felület finomtereprendezése

	a:	- Ft	
	d:	45 Ft	
16 626 m ²	ö:	45 Ft	748 170 Ft

11. Az 1,5 lábas rézsűk felületére Derozion-2+N típusú előregyártott gyepnemezt kell teríteni a gyártó cég előírásainak megfelelő módon, átlapolással és facövekhez rögzítéssel

	a:	535 Ft	
	d:	150 Ft	
2 925 m ²	ö:	685 Ft	2 003 625 Ft

12. A Derozion-2+ gyepnemez felületre átlag 2 cm vtg rostált humuszos termőföldet kell teríteni, majd min. egy adaggal be kell öntözni 3-5 cm-es vízadaggal

	a:	- Ft	
	d:	150 Ft	
2 925 m ²	ö:	150 Ft	438 750 Ft

I. Előkészítő munkák összesen:

49 888 175 Ft

II. FELÉPÍTMÉNYI MUNKÁK

13. Tükörvágás a már finomtereprendezezt domb felületén

	a:		
	d:	300 Ft	
Terepkerékpár út alatt 25 cm vtg-ban	436 m ²	300 Ft	130 800 Ft

Tereplépcsők alatt 15 cm vtg-ban

	a:		
	d:	300 Ft	
	481 m ²	300 Ft	144 300 Ft

14. Kiemelt szegély építése 100x20x5 cm-es szürke színű előregyártott beton szegélykőből, C12 min. beton megtámasztással

	a:	1 800 Ft	
	d:	1 150 Ft	
	610 fm	2 950 Ft	1 799 500 Ft

15. Tereplépcső homloklap építése Ø 6 cm-es 50 cm hosszú telifa gömbfa felhasználásával úgy, hogy a gömbfából készült oszlopokat a kívánt magasságig a talajba kell ütni

	a:	500 Ft	
	d:	250 Ft	
	11 540 db	750 Ft	8 655 000 Ft

16. Terepkerékpár út építése a következő rétegrend szerint:

15 cm vtg tömörített kőzúzalék Ø 5/15
10 cm vtg homokos kavics
1 réteg geotextília 300 gr/m²

	a:	1 400 Ft	
	d:	700 Ft	
	436 m ²	2 100 Ft	915 600 Ft

17. Tereplépcső belépő felületének építése az előre elkészített faszegélyek közé a következő rétegrend szerint

8 cm vtg tömörített kőzúzalék 5/15
1 réteg geotextília 300 gr/m²

	a:	1 150 Ft	
	d:	700 Ft	
	481 m ²	1 850 Ft	889 850 Ft

Növénytelepítési munkák

18. Gödörásás növényültetés céljára (elterített termőföldben) a kikerülő anyag ültetés utáni visszatöltésével, fáknak: 1,0x1,0x0,8 m-es (90 db), cserjéknek: 0,4x0,4x0,4 m-es (575 db)

	a:		
	d:	3 600 Ft	
	109 m ³	3 600 Ft	392 400 Ft

19. Talajjavítás, hosszú hatástartalmú Scotts gyepműtrágyával a gyepfelületen, 0,04 kg/m²

	a:	1 050 Ft	
	d:	100 Ft	
	665 kg	1 150 Ft	764 750 Ft

20. Földlabdás fák ültetése 14/16 cm törzskörméretű, előnevelt fákkal, növényjegyzék szerinti fajokkal	a: 18 000 Ft d: 4 500 Ft 71 db ö: 22 500 Ft	1 597 500 Ft
21. Örökzöld növények ültetése a növényjegyzék szerinti fajokkal és méretekkel, földlabdás növényekkel	a: 5 500 Ft d: 1 500 Ft 19 db ö: 7 000 Ft	133 000 Ft
22. Magas díszcserjék és kúszónövények ültetése, konténeres 60/80 cm-es növényekkel, növényjegyzék szerinti fajtából	a: 1 050 Ft d: 550 Ft 575 db ö: 1 600 Ft	920 000 Ft
23. Segédszerkezet építése a meredek rézsűbe kerülő fák ültetésénél. Az ültető tányér hegy felőli oldalán 60 fokos szögben, részű megtámasztásra alkalmas műanyag gyeprács (Hauraton Recifix Standard) elhelyezése méretre vágása és rögzítése	a: 2 850 Ft d: 1 200 Ft 26 db ö: 4 050 Ft	105 300 Ft
24. Fűvesítés kertészeti módszerekkel, előkezeléssel, utókezeléssel az első kazálásig 5 dkg/m ² pl.gátkeverék fűmagkeverékkel (pázsit felületen)	a: 120 Ft d: 150 Ft 13 700 m ² ö: 270 Ft	3 699 000 Ft

II. Felépítményi munkák összesen:

20 147 000 Ft

ÖSSZESÍTÉS

I. ELŐKÉSZÍTŐ MUNKÁK

49 888 175 Ft +ÁFA

II. FELÉPÍTMÉNYI MUNKÁK

20 147 000 Ft +ÁFA

ÖSSZESEN:

70 035 175 Ft +ÁFA

ALÁÍRÓLAP

BP.X., GERGELY PARK – SZÁNKÓZÓ DOMB

HRSZ: 42137/33

**TEREPRENDEZÉSI ÉS ZÖLDFELÜLETALAKÍTÁSI
KIVITELI TERVE**

Megbízó: Kőbánya Gergely utca Ingatlanfejlesztő Kft.
1107 Budapest, Ceglédi út 30.

Tájépítész:

Karádi Gábor
K1 01-5031/06

Munkatárs:

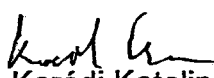
Karádi Katalin
K2 01-5225/12

Műteremvezető:

Andor Anikó

Budapest, 2010. március hó

Jegyzőkönyv

A Kőbánya-Gergely utca Ingatlanfejlesztő Kft. és a Kárpátfalvy és Társai Kft.
Közötti egyeztetésről

Helyszín: A Kőbánya Gergely utca Ingatlanfejlesztő Kft. 1107 Budapest, Ceglédi út 30.
szám alatti székhelye

Időpont: 2009-10-21 12.00

Jelen vannak: A Kőbánya Gergely utca Ingatlanfejlesztő Kft. részéről Fecske Károly
ügyvezető
a Kárpátfalvy és Társai Kft. részéről Szabó Sándor ügyvezető
Dr. Rokonai Balázs jegyzőkönyv vezető

A Felek rögzítik, hogy közöttük 2008. július hó 4. napján vállalkozási szerződést került megkötésre szánkódomb építésére, valamint azzal egy időben megállapodást kötöttek töltőanyag szállításra.

Felek a vállalkozási szerződésben vállalkozó számára biztosított teljesítési határidőt 2009 április hó 14 napján kelt szerződés módosítással 2009 szeptember hó 30. napjára módosították.

Felek megállapítják, hogy megrendelőnek nem felróható okból vállalkozó a szerződés teljesítésével késedelembe esett.

Vállalkozó tájékoztatja Megrendelőt, hogy a teljesítésének késedelmét a megváltozott piaci viszonyok okozták és kijelentette, hogy szándékában áll a szerződés teljesítése és kérte Megrendelőt, hogy erre számára biztosítson lehetőséget és módosítsák a szerződésben rögzített teljesítési határidőt azzal, hogy a késedelem teljes időtartamára Vállalkozó kész a késedelmi kötbér megfizetésére.

Megrendelő tájékoztatja Vállalkozót, hogy ezen kérdésben tulajdonosa döntését ki kell kérni. Megrendelő ígéretet tesz Vállalkozó részére, hogy előterjesztésben a lehető legrövidebb időn belül tájékoztatja tulajdonosát a jelenlegi helyzetről, és Vállalkozó szerződés módosítási szándékáról.

Megrendelő tájékoztatja továbbá vállalkozót, hogy a tulajdonosának érdemi döntéséig nem áll el a vállalkozási szerződéstől hibás teljesítési alapon.

A Felek közösen megállapítják, hogy a közöttük 2008 december hó 23 napján felvételre került jegyzőkönyvben rögzített számlázási akadályok elhárultak, erre tekintettel a Felek rögzítik, hogy egymással szemben különböző jogalapokon fennálló követeléseiket számlába állítják.

Megrendelő tájékoztatja Vállalkozót, hogy igazságügyi építész szakértőt kért fel annak megállapítására, hogy a vállalkozó által elvégzett munkálatoknak mekkora a készültségi foka, tekintettel arra, hogy az pusztán a beszállításra került anyagmennyiség alapján nem meghatározható.

Megrendelő egyúttal Vállalkozó rendelkezésére bocsátja a szakvéleményt egy példányban, és tájékoztatja Vállalkozót, hogy a szakértői véleményben szereplő mértékben áll módjában számlát befogadni Vállalkozótól, illetve szintén a szakértő által megállapított összegű számlát állít ki Vállalkozó irányába.

A felek megállapítják, hogy az igazságügyi szakértő véleményében foglaltakkal egyet értenek.

Felek kijelentik, hogy egymással szemben a szakértői véleményében foglalt összegű számlát bocsátják ki.

Felek megállapodnak, hogy a szakértői vélemény alapján megállapított teljesítési mértékekre tekintettel Megrendelő 3.885.000.Ft + ÁFA, míg Vállalkozó 2.411.500.Ft+ÁFA összeg megfizetésére köteles, melynek akként tesznek eleget, hogy a kiállított és befogadott számlák alapján Megrendelő a két számlaösszeg különbözetének megfelelő összeget utalja át Vállalkozónak, mely összeg megfizetésével Felek a számlák alapján fennálló fizetési kötelezettségüket maradéktalanul rendezettnek tekintik.

A Felek kijelentik, hogy a számlába állításra kerülő követelés megfizetésével egymással szemben a mai napig elszámoltak, ide nem értve a Megrendelőt vállalkozó késedelmes teljesítése alapján megillető késedelmi kötbér követelést, melynek érvényesítését a Megrendelő a vállalkozási szerződésben foglalt teljesítési határidő meghosszabbítására vonatkozó tulajdonosi döntés meghozataláig nem érvényesít.

Kmf.

Kőbánya-Gergely utca Ingatlanfejlesztő Kft.

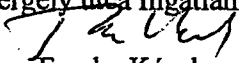
Fecske Károly
ügyvezető

**KŐBÁNYA-GERGELY UTCA
INGATLANFEJLESZTŐ Kft.**
1107 Budapest, Ceglédi út 30.
Adószám: 11782492-2-42

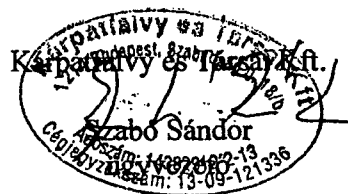

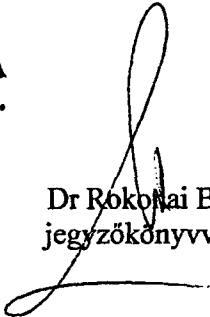
Dr Rokonai Balázs
jegyzőkönyvvezető

LAND-A
TÁJÉSKÖRNYEZETTERVEZÉSIMŰTEREM
1051 Budapest, Sas utca 17.

BP.X., GERGELY PARK – SZÁNKÓZÓ DOMB

HRSZ: 42137/33

**TEREPRENDEZÉSI ÉS ZÖLDFELÜLETALAKÍTÁSI
KIVITELI TERVE**

TSZ:10.851

Budapest, 2010. március hó

TARTALOMJEGYZÉK

BP.X., GERGELY PARK – SZÁNKÓZÓ DOMB

HRSZ: 42137/33

TEREPRENDEZÉSI ÉS ZÖLDFELÜLETALAKÍTÁSI KIVITELI TERVE

- Műszaki leírás
- Tervezői nyilatkozat
- Anyag- és munkanem kimutatás

- Átnézeti helyszínrajz M=1:2000 (1)
- Durvatereprendezési helyszínrajz és kitűzési terv M=1:500 (2)
- Tereprendezési metszetek 1. M=1:250 (3)
- Tereprendezési metszetek 2. M=1:250 (4)
- Tereprendezési metszetek 3. M=1:250 (5)
- Humusz depo domb metszetek M=1:250 (6)
- Földtömegszámítási jkv.
- Zöldfelületkialakítási és növényültetési terv M=1:500 (7)
- Burkolat és növénykitűzési terv M=1:250 (8)
- Burkolatok és kerti műtárgyak mintametszetei M=1:20 (9)

Budapest, 2010. március hó

MŰSZAKI LEÍRÁS

BP.X., GERGELY PARK – SZÁNKÓZÓ DOMB

HRSZ: 42137/33

TEREPRENDEZÉSI ÉS ZÖLDFELÜLETALAKÍTÁSI KIVITELI TERVE

A park területén a kivitelezési munkák már elkezdődtek. A domb tervezett helyén már egy tömörített földmű áll, amely még nem érte el a végleges állapotát. A domb körül nagy mennyiségű töltőföld van, rendezetlenül deponálva. Ettől elkülönítve humuszos termőföld is deponálva van a helyszínen.

A jelenlegi helyzetről készült geodéziai felmérést a Megbízó adta át részünkre. A felmérés természetesen nem tudta tökéletesen rögzíteni a töltőföldet és a humusz depónia földkupacait. Ebből adódóan a metszeteinken szereplő terepfelszín egy tömörítetlen állapot tükröz. A valós tömörített földanyagot csak becsülni tudtuk.

A tényleges földmunkát a helyszínen, az építés közben vezetett méretnapló alapján lehet majd elszámolni. A domb végleges állapotát a tereprendezési tervek alapján kell kivitelezni.

A tereprendezés során a következő építéstechnológiát kell betartani:

- A földmunka gépi erővel készül.
- A töltésépítés csak rétegesen végezhető. A töltési rétegek max. 50 cm vtg lehetnek.
- A tömörítés mértéke T_r gamma 80-90 %-os közötti mértéken kell legyen.
- Az 1,5 lábas rézsűoldalakra történő töltés esetén a felszínt meg kell fogazni (a fogazás mélysége min. 40 cm legyen).
- A 100 cm-nél nagyobb töltés esetén 120 cm-enként 30 cm vtg közuzalék vagy ennek megfelelő jól tömöríthető anyagot kell beépíteni. Ezt a tevékenységet geotechnikus felügyelete mellett kell elvégezni.

- A durva földmunka után a felszínre kell 40 cm vtg humuszos termőföldet teríteni a durvatereprendezés során kialakult és tömörített töltőföld fölé, majd az 1,5 lábas rézsús felületeken Derozion 2+ fűmagos gyepnemezt kell leteríteni és max.

2 cm vtg-ban termőföldet kell felhordani, ez lesz a fűmagvetés magágya.

Az egyéb gyepnemezzel nem erősített 2 – 5 lábas rézsús domboldalon a finomtereprendezett felületre kell szakszerű módon fűmagot vetni. A fűmagvetést előzze meg a kerti utak, lépcsők megépítése és a rézsús oldalon az ültető tányérokba Ø 100 mm a tervezett fák telepítése.

A tereplépcsők telifa gömbrudakkal gyámolitottak és a belépők 5/15 mm-es közúzalékos szerkezetűek. A terepkerékpár utak a szánkózó domb gerincén kapaszkodnak fel. Ezek a kerékpár járdák 1,6 m szélesek és 5/15 mm-es tömörített közúzalék burkolatúak. A kerékpár út előregyártott beton szegéllyel van lehatárolva a gyepfelülettől, hosszirányú lejtése 15-35 % között alakul.

A kialakított sípálya 20 – 12 %-os lejtésű, a szánkózó pálya 40 % lejtésű.

A domb meredek, általában 50-70 %-os lejtésű oldalán fák és cserjék telepítését írtuk elő.

Az alkalmazott növényfajok a következők:

Lombos fák:

1. Acer campestre	28 db	PF 3xi 250/300	Prenor Faiskola
2. Ulmus pumila 'Puszta'	17 db	PF fld. 14/16	Alsótekeresi Faisk.
3. Celtis occidentalis	9 db	SF fld. 14/16	Alsótekeresi Faisk.
4. Fraxinus angustif. ssp. Pannonika	17 db	SF fld. 14/16	

Fenyőfélék:

5. Pinus nigra	12 db	FL 2xi 125/150	Prenos Faiskola
6. Pinus sylvestris	7 db	FL 2xi 125/175	Prenos Faiskola

Cserjék: (5 db/fm két sorban, kötésben ültetve)

7. Tamarix tetrandra	575 db	kont. 60/80	
----------------------	--------	-------------	--

Budapest, 2010. március hó

Karádi Gábor
tájépítész vez.tervező

TERVEZŐI NYILATKOZAT

Tervezés tárgya: **BP. X., GERGELY PARK – SZÁNKÓZÓ DOMB**
HRSZ: 42137/33
TEREPRENDEZÉSI ÉS ZÖLDFELÜLETALAKÍTÁSI
KIVITELI TERVE

Vezető tervező: Karádi Gábor
K1 01-5031/06

A 193/2009.(IX.15.) sz. Kormányrendelet alapján kijelentjük, hogy a tervdokumentációban alkalmazott műszaki megoldások megfelelnek a vonatkozó jogszabályoknak, általános érvényű és eseti előírásoknak.

Kijelentem továbbá, hogy a tervezési feladat elvégzéséhez megfelelő jogosultsággal rendelkezem.

Budapest, 2010. március hó

.....
Andor Anikó
műteremvezető

.....
Karádi Gábor
tájépítész vez.tervező

TECHNOLÓGIAI ISMERTETŐ
A DEROZION-2 + ELŐREGYÁRTOTT
GYEPNEMEZ ALKALMAZÁSI LEHETŐSÉGEIRŐL

KŐBÁNYA GERGELY PARK
Szánkozó domb

2010

Derozion-2 +

Előre gyártott gyepnemez

A Derozion-2 + előre gyártott gyepnemez sík és legfeljebb 45°-os meredekségű felületek és max . 2,5 m/s-es időszakos vízfolyások elleni védelemre és gyors fűvesítésre alkalmas. A hálóval erősített gyepnemez lehetővé teszi az erózióknak kitett felületek azonnali védelmét, gyepes vízvezetők létesítését és rézsúk megerősítését. Az előre gyártott gyepnemez a beépített hálónak köszönhetően a talaj felületét még a gyep megeredése előtt megvédi az eróziótól.

1/ A Derozion-2+ technológia:

A polietilén hálóval erősített nemezrétegre a helyi viszonyoknak legjobban megfelelő fűmag keveréket és a granulált műtrágyát szórással terítik el. A műtrágya a fű fejlődésének a kezdeti időszakban biztosítja a gyors növekedéshez szükséges tápanyagot. A fűmag hordozó nemez elbomlik, de a kimosás elleni védelmet a polietilén háló a sűrű gyep és a gyökérszövet továbbra is biztosítja. A nagy húzó igénybevétel kibíró hálónak köszönhetően a rézsú akkor is védve van, ha kedvezőtlen körülmények között a jól beállt gyep gyökérszövege alatt a talaj megfolyósodik.

2/ A technológia alkalmazása:

A morzsás szerkezetűre elmunkált talajra az esés irányára merőlegesen, vagy azzal párhuzamosan terítik ki a gyepnemezt. Időszakos vízfolyásoknál a gyepes vízvezetők létesítésekor a fektetést mindig alulról kell kezdeni és 10 cm-es átfedésekkel felfelé haladni. A terítéssel egyidejűleg a gyepnemezt sík talajon 2,4 x 1,4 m-es hálózatban, rézsú felületen pedig 1,4 x 1,4 –es hálóban a gyepnemez sávok érintkező szélén sorban 30-50 cm hosszú facövekkel rögzítik, majd a cöveket vastag műanyag zsineggel összekötik. A gyepnemez végét a talajba való beásással is rögzíthetik.

A terítés után a gyepnemez és a védendő felület jobb érintkezésének biztosítása érdekében 1-2 cm vastag talaj takarás szükséges. Ez a talaj takarás a gyepnemezt hosszabb időn keresztül nedvesen tartja és védi a napsugárzástól. Ahol a vízvétel nem jelent gondot, célszerű a földterítés után egy alkalommal 3-5 cm-es vízádaggal a területet beöntözni.

3/ A telepített gyep takaró ápolása:

A beállott gyep ápolása gyomtalanításból, fűnyírásból és szükség esetén tápanyag utánpótlásból áll.

4/ A Derozion-2+műszaki adatai:

A gyepnemez tekercs-szélessége	150 és 200 cm
-vastagsága	3-5 mm
-súlya	400 gr/m ²
-hossza	50 m

A termék cégünknek a Magyar Szabadalmi Hivatalnál a 2585 lajstrom számon nyilvántartott szabadalma.

Alkalmazási engedélyeket kiadta:

Állami Közúti Műszaki és Információs KHT
Vízgazdálkodási Tudományos Kutató Rt.

száma: 116/2004

száma: 408/1995

5./ A Derozion-2 + 2010 évi egységára:
(cövekkel,zsineggel)

520.-Ft/m² + % Áfa

6/ Referenciák:

M0-,M1-,M3-,M5-,M7-,M15,M9-autópályák	430.000 m ²
Budapest-Győr gázvezeték	90.000 m ²
Egyéb/útpadkák,rézsűk/	139.000 m ²

Gyártó-forgalmazó cég: Techno-Wald Kkt 2501 Esztergom Pf: 286
Telefon/fax: 33/317-456, 33/412-578, 26/342-121
E-mail: technowald@invitel.hu

Üzletvezető: Harcsa Gyula
Mobil tel: 20-9846-201
Üzletkötő: Árvay Tamás
Mobil tel: 20-928-1205

ÁRAZATLAN KÖLTSÉGVETÉS KIÍRÁS
BP. X., KÓBÁNYA GERGELY PARK SZÁNKÓZÓ DOMB
TEREPRENDEZÉSI ÉS ZÖLDFELÜLETALAKÍTÁSI
KIVITELI TERVÉHEZ

I. ELŐKÉSZÍTŐ MUNKÁK

Földmunkák

1. Nagytömegű gépi földmunka bevágásban II-III, IV-V, VI VII. talajosztályba tartozó talajokban és kőzetekben. A bevágott föld kötőrmelék telken belüli szállítása a töltésépítés helyére.
- | | | | | |
|----------------------------------|-----------------------|----|------|------|
| | a: | | | |
| | d: | | | |
| Bevágás: | 21 732 m ³ | ő: | - Ft | - Ft |
| (Töltés: 18 509 m ³) | | | | |
- A tömörítetlenség és bizonytalan felszín miatt a bevágott tényleges mennyiség 75 % 16 298 m³
- | | | | | |
|--|----------------------|----|------|------|
| | a: | | | |
| | d: | | | |
| Földhiány: | 2 210 m ³ | ő: | - Ft | - Ft |
| (melyet idegenből kell a helyszínre szállítani. Az így feltételezett mennyiségeket a helyszínen vezetett szállítási naplóval kell összevetni.) | | | | |
2. Töltésépítés előtt töltéses területeket Tr gamma 85 %-ra kell tömöríteni
- | | | | | |
|--|-----------------------|----|------|------|
| | a: | | | |
| | d: | | | |
| | 16 626 m ² | ő: | - Ft | - Ft |
3. Töltésépítés 50 cm-es rétegekben, minden réteg tömörítve min. Tr gamma 90 % (a töltésépítés során fokozott geotechnikai művezetés szükséges)
- | | | | | |
|--|-----------------------|----|------|------|
| | a: | | | |
| | d: | | | |
| | 21 732 m ³ | ő: | - Ft | - Ft |
4. A földmunka során előkerülő, nem tömöríthető idegen anyagok elszállítása hivatalos lerakóhelyre, tételes elszámolás alapján
- | | | | | |
|------|--------------------|----|------|------|
| | a: | | | |
| | d: | | | |
| cca. | 100 m ³ | ő: | - Ft | - Ft |
5. A tereprendezi munkák során időszakosan kialakuló lefolyástalan területek szakszerű víztelenítése eseti felmérés alapján
- | | | | | |
|------|--------------------|----|------|------|
| | a: | | | |
| | d: | | | |
| cca. | 500 m ² | ő: | - Ft | - Ft |

6. Töltési munkák után a rézsús felszín finomtereprendezése 15-45 % rézsűhajlások területen és a közel vízszintes területeken

a:
d:
-13 700 m² ö: - Ft - Ft

7. Töltési munkák után rézsús terepfelszín fogazása 50 cm-ként, 40 cm széles vízszintes felület létrehozásával a 45-70 %-os rézsűhajlású területen

a:
d:
2 925 m² ö: - Ft - Ft

Humuszterítés

8. Nagytömegű gépi földmunka bevágásban, (laza humuszos termőtalaj) humuszdepóniából a szánkózó dombra szállítva és 40 cm vtg-ban elterítve

a:
d:
6 650 m³ ö: - Ft - Ft

9. A tömörítetlenség és a bizonytalan felszín miatt a bevágott tényleges mennyiség a depóban felmért mennyiség 80 %-át vettük figyelembe = 3 651 m³. Tehát így a humuszos termőföld esetén földhiány adódik, melyet idegenből kell a helyszínre hozni. Az így feltételezett mennyiséget a helyszínen vezetett szállítási napló adataival kell összevetni.

a:
d:
3 000 m³ ö: - Ft - Ft

10. A humuszterítés után a humuszolt rézsű felület finomtereprendezése

a:
d:
16 626 m² ö: - Ft - Ft

11. Az 1,5 lábas rézsűk felületére Derozion-2+N típusú előregyártott gyeptermékterítést kell teríteni a gyártó cég előírásainak megfelelő módon, átlapolással és facövekhez rögzítéssel

a:
d:
2 925 m² ö: - Ft - Ft

12. A Derozion-2+ gyeptermék felületre átlag 2 cm vtg rostált humuszos termőföldet kell teríteni, majd min. egy adaggal be kell öntözni 3-5 cm-es vízádaggal

a:
d:
2 925 m² ö: - Ft - Ft

I. Előkészítő munkák összesen:

- Ft

II. FELÉPÍTMÉNYI MUNKÁK

13. Tükörvágás a már finomtereprendezett domb felületén

Terepkerékpár út alatt 25 cm vtg-ban

a:
d:
436 m² ö: - Ft - Ft

Tereplépcsők alatt 15 cm vtg-ban

a:
d:
481 m² ö: - Ft - Ft

14. Kiemelt szegély építése 100x20x5 cm-es szürke színű előregyártott beton szegélyköből, C12 min. beton megtámasztással

a:
d:
610 fm ö: - Ft - Ft

15. Tereplépcső homlokfal építése Ø 6 cm-es 50 cm hosszú telifa gömbfa felhasználásával úgy, hogy a gömbfából készült oszlopokat a kívánt magasságig a talajba kell ütni

a:
d:
1 154 ^{fm} ~~m²~~ ö: - Ft - Ft

16. Terepkerékpár út építése a következő rétegrend szerint:

15 cm vtg tömörített kőzúzalék Ø 5/15

10 cm vtg homokos kavics

1 réteg geotextília 300 gr/m²

a:
d:
436 m² ö: - Ft - Ft

17. Tereplépcső belépő felületének építése az előre elkészített faszegélyek közé a következő rétegrend szerint

8 cm vtg tömörített kőzúzalék 5/15

1 réteg geotextília 300 gr/m²

a:
d:
481 m² ö: - Ft - Ft

Növénytelepítési munkák

18. Gödörásás növényültetés céljára (elterített termőföldben) a kikerülő anyag ültetés utáni visszatöltésével, fáknak: 1,0x1,0x0,8 m-es (90 db), cserjéknek: 0,4x0,4x0,4 m-es (575 db)

a:
d:
109 m³ ö: - Ft - Ft

19. Talajjavítás, hosszú hatástartalmú Scotts gyepműtrágyával a gyepfelületen, 0,04 kg/m²

a:
d:
665 kg ö: - Ft - Ft

20. Földlabdás fák ültetése 14/16 cm törzskörméretű, előnevelt fákkal, növényjegyzék szerinti fajokkal

a:
d:
71 db ö: - Ft - Ft

21. Örökzöld növények ültetése a növényjegyzék szerinti fajokkal és méretekkel, földlabdás növényekkel

a:
d:
19 db ö: - Ft - Ft

22. Magas díszcserjék és kúszónövények ültetése, konténeres 60/80 cm-es növényekkel, növényjegyzék szerinti fajból

a:
d:
575 db ö: - Ft - Ft

23. Segédszerkezet építése a meredek rézsűbe kerülő fák ültetésénél. Az ültető tányér hegy felőli oldalán 60 fokos szögben, részű megtámasztásra alkalmas műanyag gyeprács (Hauraton Recifix Standard) elhelyezése méretre vágása és rögzítése

a:
d:
26 db ö: - Ft - Ft

24. Fűvesítés kertészeti módszerekkel, előkezeléssel, utókezeléssel az első kazálásig 5 dkg/m² pl.gátkeverék fűmagkeverékkel (pázsit felületen)

a:
d:
13 700 m² ö: - Ft - Ft

II. Felépítményi munkák összesen:

- Ft

ÖSSZESÍTÉS

I. ELŐKÉSZÍTŐ MUNKÁK

- Ft +ÁFA

II. FELÉPÍTMÉNYI MUNKÁK

- Ft +ÁFA

ÖSSZESEN:

- Ft +ÁFA

A tervrajzok nagy terjedelmükre való tekintettel csak az e-mailen küldött anyagban, vagy a www.kobanya.hu honlapon a PÓTLÁSOK között tekinthetők meg.

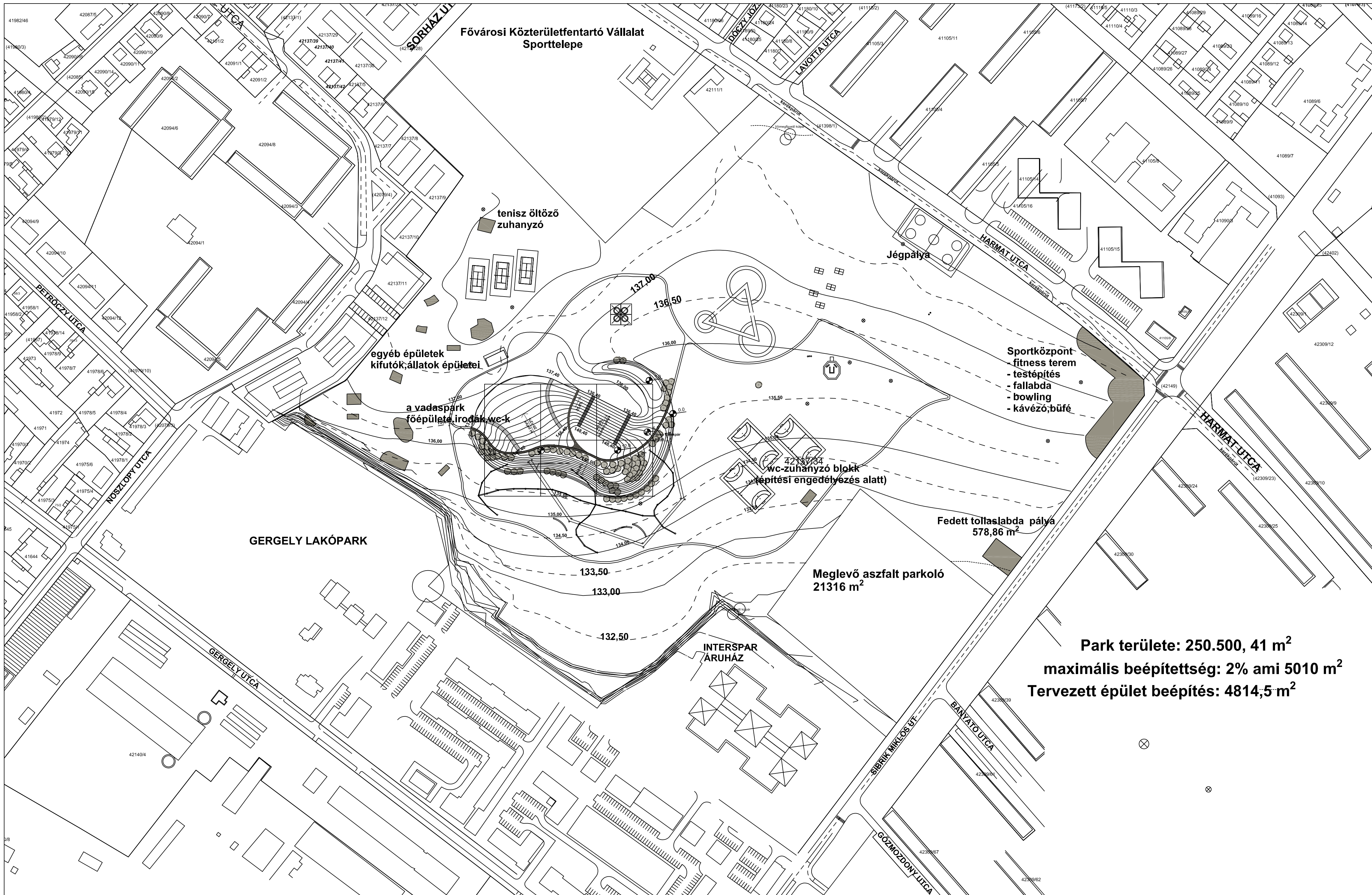

LAND-A
TÁJ ÉS KÖRNYEZETTERVEZÉSI MŰTEREM
H-1051 BUDAPEST, SAS U. 17.
TEL: 3624760, FAX: 3624762
www.landainformacio.hu

Budapest, X. kerület
Gergely utca - Sibrik Miklós út - Harmat utca -
Csombor utca - Noszlopy utca által határolt terület
(HRSZ: 42137/33)
**SZÁNKOZÓDOMB-
TEREPRENDEZÉS**

KIVITELI TERV TSZ: 10.851

MEGBÍZÓ:
Kőbánya Gergely utca Ingatlanfejlesztő Kft.
1107 Budapest, Ceglédi út 30.

VEZETŐ TERVEZŐ:
KARÁDI GÁBOR
K1 01-5031/06
MUNKATÁRS:
LEITNER ENIKŐ
MŰTEREMVEZETŐ:
ANDOR ANIKÓ

ÁTNÉZETI HELYSZÍNRAJZ **M=1:2000**

K - 01
DÁTUM:
2010. MÁRCIUS

**Park területe: 250.500, 41 m²
maximális beépítettség: 2% ami 5010 m²
Tervezett épület beépítés: 4814,5 m²**

**Meglevő aszfalt parkoló
21316 m²**

**Fedett tollaslabda pálya
578,86 m²**

**Sportközpont
-fitness terem
- testépítés
- fallabda
- bowling
- kávézó; büfé**

**42137/34
wc-zuhanyzó blokk
(félpítési engedélyezés alatt)**

**a vadászpark
főépülete, irodák, wc-k**

**egyéb épületek
kifutók, állatok épületei**

**tenisz öltöző
zuhanyzó**

**Fővárosi Közterületfenntartó Vállalat
Sporttelepe**

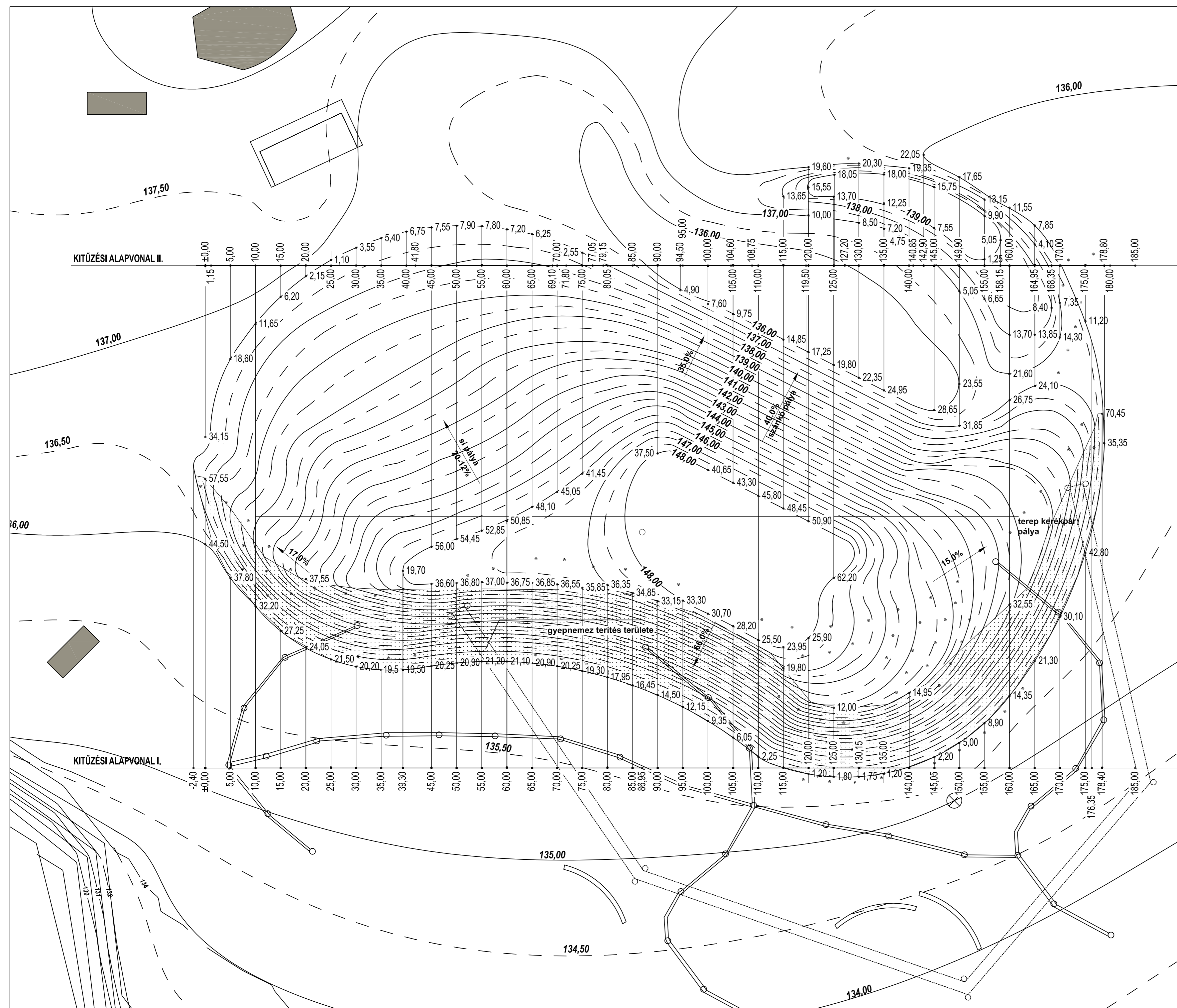

LAND-A
 TÁJ ÉS KÖRNYEZET TERVEZÉSI MŰTEREM
 H-1051 BUDAPEST, SAS U. 17.
 TEL:302-4760, FAX:302-4762
 e-mail: landa@germet.hu

Budapest, X. kerület
Gergely utca -Sibrik Miklós út - Harmat utca -
Csombor utca - Noszlopy utca által határolt terület
 (HRSZ: 42137/33)
TEREPRENDEZÉSI ÉS
ZÖLDFELÜLETKIALAKÍTÁSI TERV

KIVITELI TERV TSZ: 10.851

MEGBÍZÓ:
 Kőbánya Gergely utca Ingatlanfejlesztő Kft.
 1107 Budapest, Ceglédi út 30.

VEZETŐ TERVEZŐ:
 KARÁDI GÁBOR
 KT 01-5031/06
 MUNKATÁRS:
 LEITNER ENIKŐ
 MŰTEREMVEZETŐ:
 ANDOR ANIKÓ

DURVATEREPRENDEZÉSI
HELYSZÍNRAJZ ÉS KITÜZÉSI TERV LÉPTÉK: **M=1:500**

K - 02 DÁTUM: 2010. ÁPRILIS

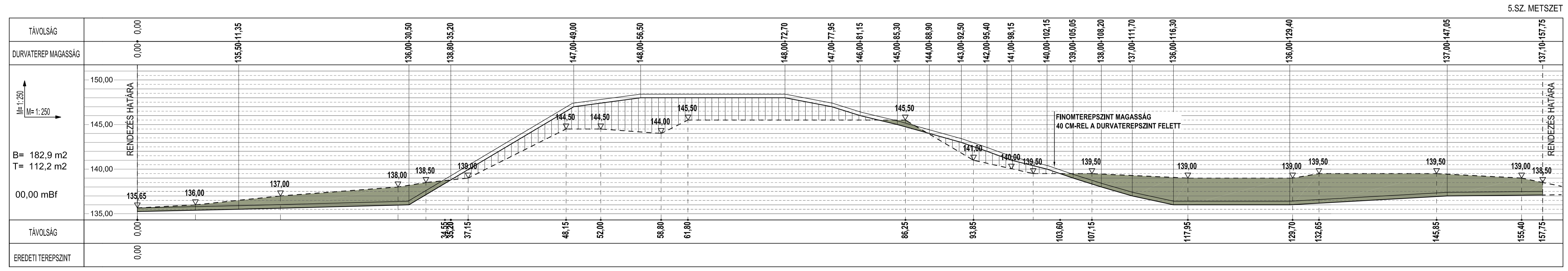
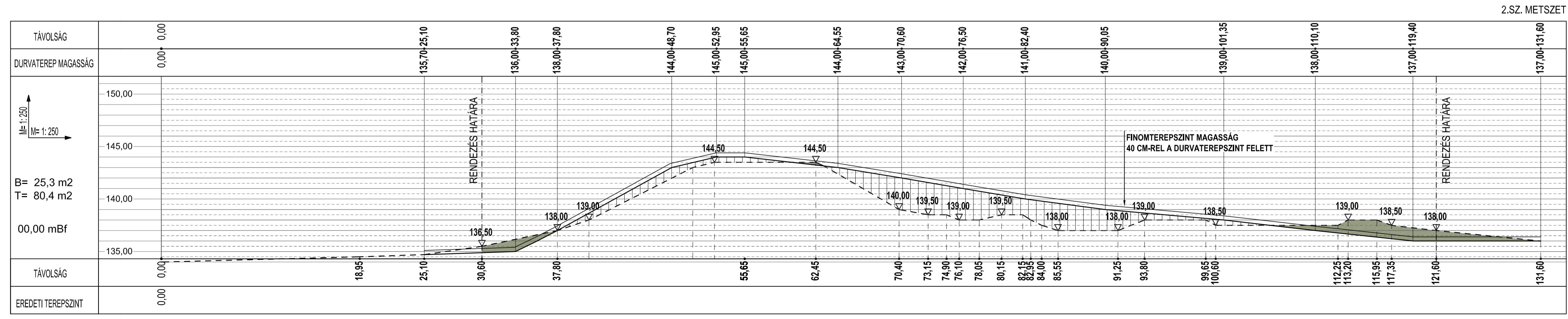
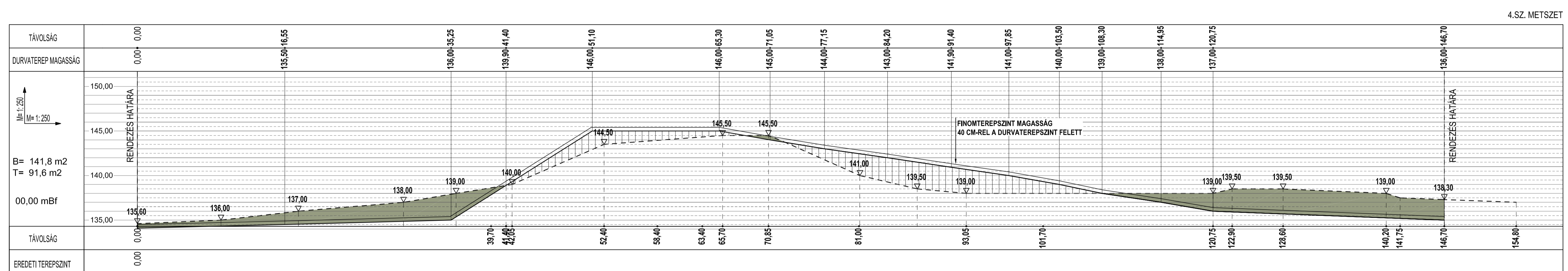
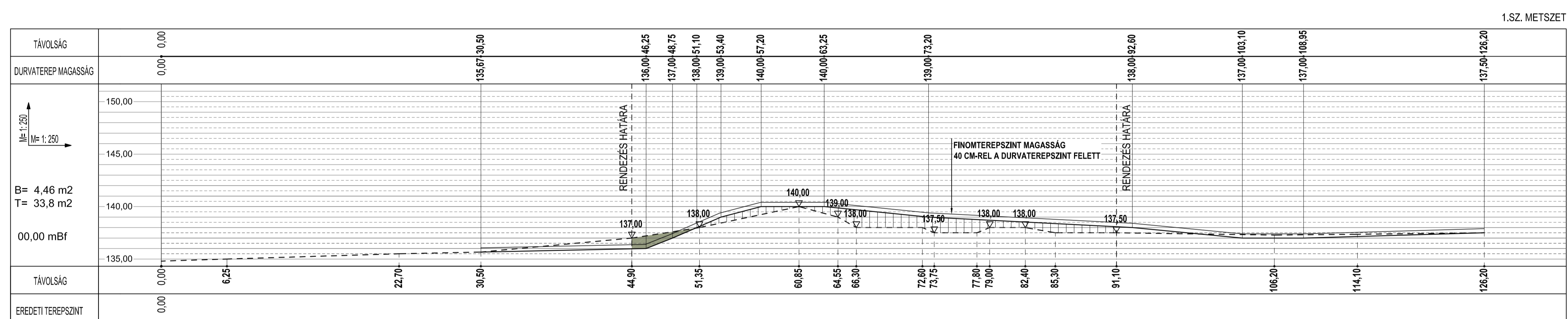
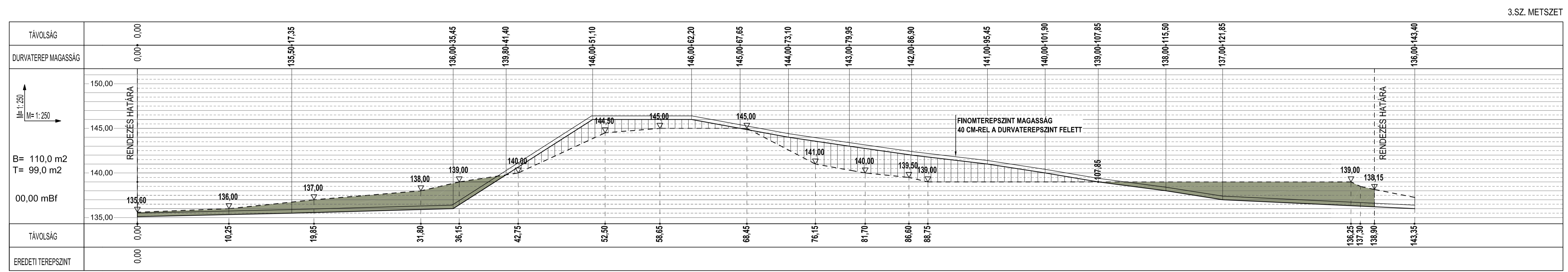
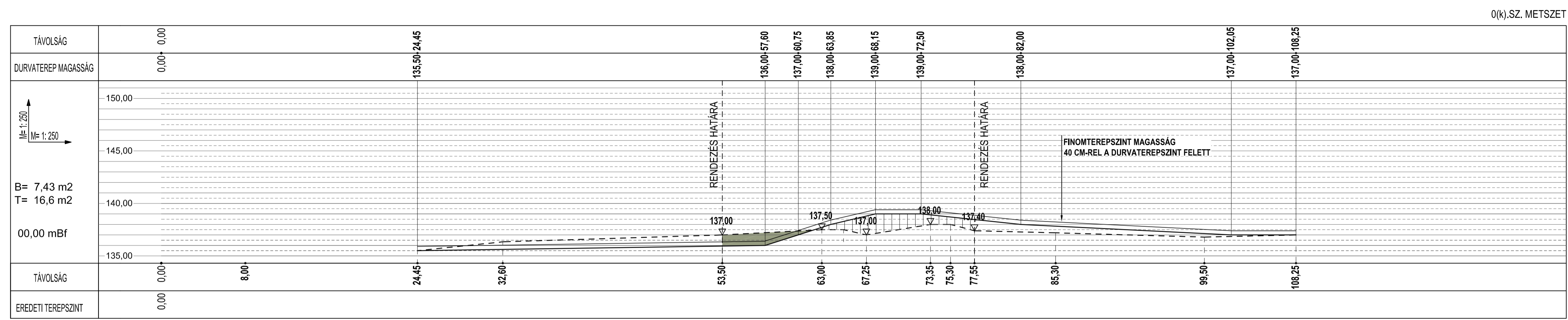

LAND-A
TÁJ ÉS KÖRNYEZETTERVEZÉSI MŰTÉRMÉTEREK BUDAPESTI IRODA ÉS KÖZVETLEN ÉRTÉKELÉSI SZAKKÉPZÉS KÖZPONTJA

Budapest, X. kerület
Gergely utca - Sibrik Miklós út - Harmat utca -
Csomor utca - Noszlopy utca által határolt terület
(HRSZ: 42137/33)

**TEREPRENDÉZÉSI ÉS
ZÖLDFELÜLETKIALAKÍTÁSI
TERV**

KIVITELI TERV TSZ:10.851

MÉDÍRÁZÓ:
Kőbányai Gergely utca Ingatlanfejlesztő Kft.
1107 Budapest, Cságkői utca 30.

VEZETŐ TERVEZŐ:
KARÁDI GÁBOR
KI-03/03/08
MUNKATÁRS:

LEITNER ENKŐ
MŰTÉRMÉRVÉZŐ:

ANDOR ANIKÓ
LEÍTEK:

**TEREPRENDÉZÉSI METSZETEK
I.** **M=1:250**

K - 03 DÁTUM:
2010. MÁRCIUS

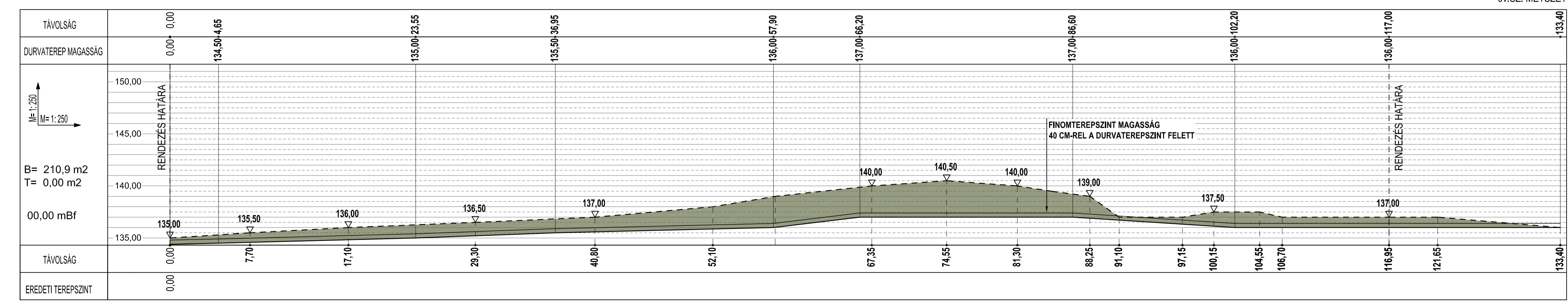
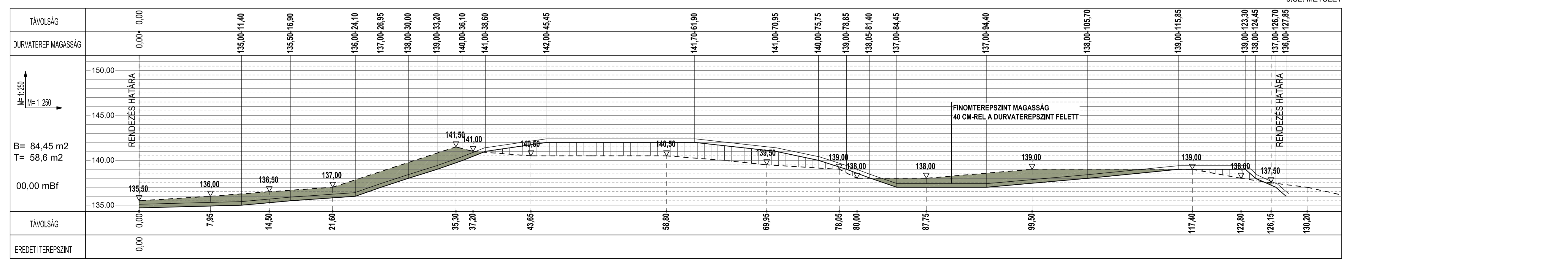
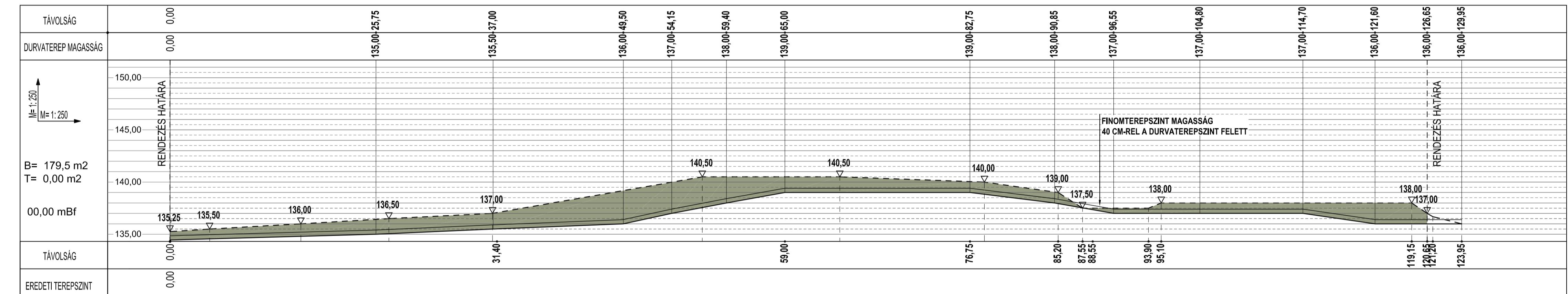
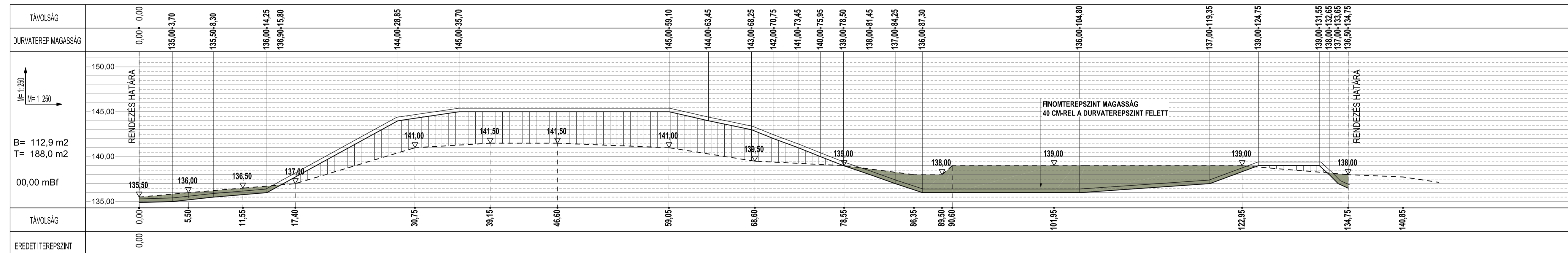
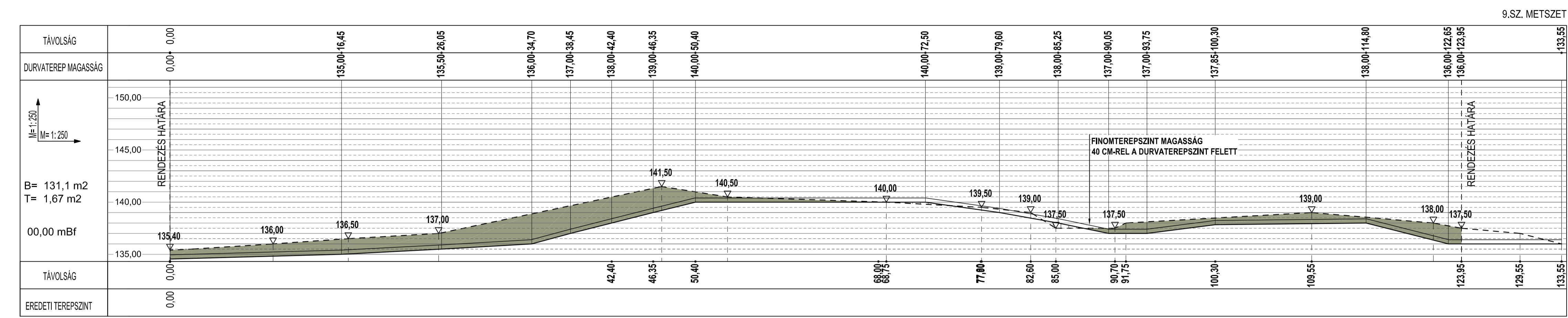
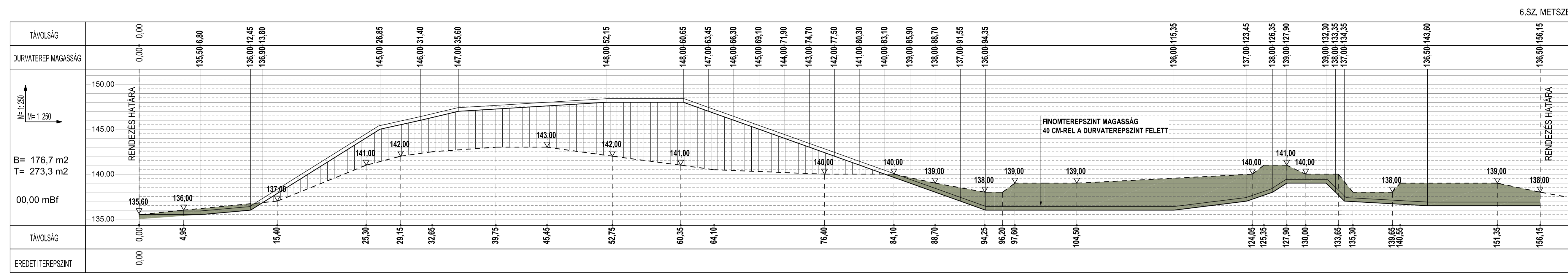

Budapest, X. kerület
Gergely utca - Sibrik Miklós út - Harmat utca -
Csomor utca - Noszlopy utca által határolt terület

(HRSZ: 42137/33)
**TEREPRENDÉZÉSI ÉS
ZÖLDFELÜLETKIALAKÍTÁSI
TERV**

KIVITELI TERV TSZ: 10.851

MÉDÍRÓZ:
Kőbányai Gergely utca Ingatlanfejlesztő Kft.
1127 Budapest, Caghedi utca 30.

VEZETŐ TERVEZŐ:
KARÁDI GÁBOR
KIT 01-03/186
MUNKATÁRS:
LEITNER ENKŐ
MŰTEREMVEZETŐ:
ANDRÁS ANIKÓ

TEREPRENDÉZÉSI METSZETEK
II.
K - 04
M=1:250
DÁTUM:
2010. MÁRCIUS

Budapest, X. kerület
Gergely utca -Sibrik Miklós út - Harmat utca -
Csombor utca - Noszlopy utca által határolt terület

(HRSZ: 42137/33)
TEREPRENDEZÉSI ÉS
ZÖLDFELÜLETKIALAKÍTÁSI
TERV

KIVITELI TERV TSZ:10.851

MEGBÍZÓ:
Kőbánya Gergely utca Ingatlanfejlesztő Kft.
1107 Budapest, Ceglédi út 30.

VEZETŐ TERVEZŐ:

KARÁDI GÁBOR
K1 01-5031/06

MUNKATÁRS:

LEITNER ENIKŐ

MŰTEREMVEZETŐ:

ANDOR ANIKÓ

TEREPRENDEZÉSI METSZETEK
III.

LÉPTÉK:
M=1:250

K - 05

DÁTUM:
2010. MÁRCIUS

5a.SZ. METSZET

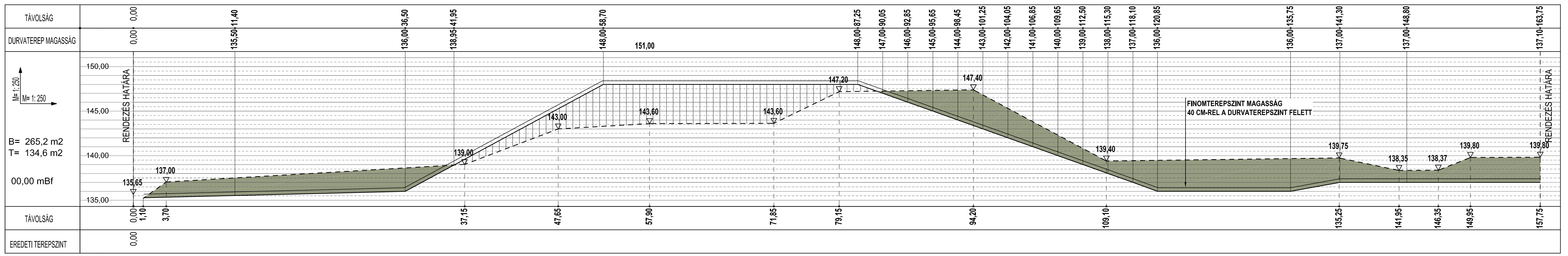

B= 265,2 m²
T= 134,6 m²
00,00 mBf

TÁVOLSÁG

EREDETI TEREPSZINT

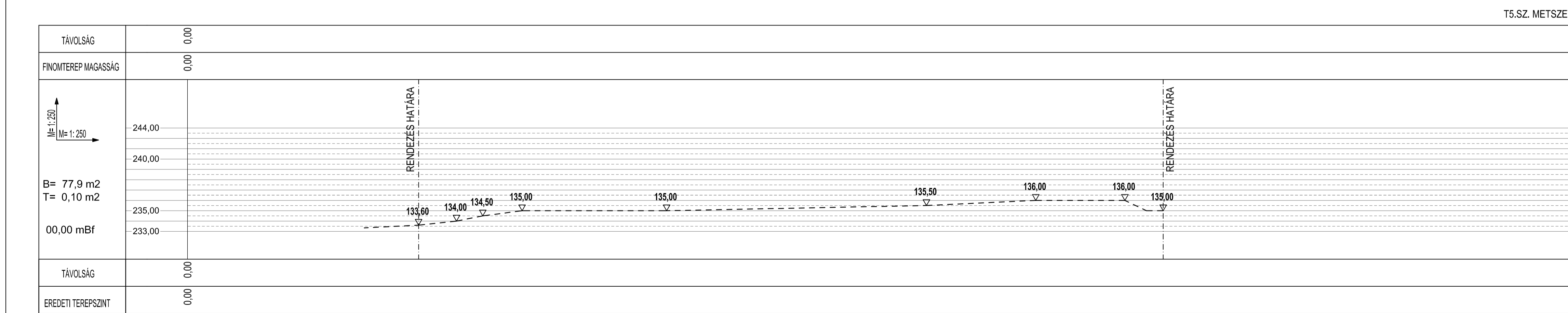
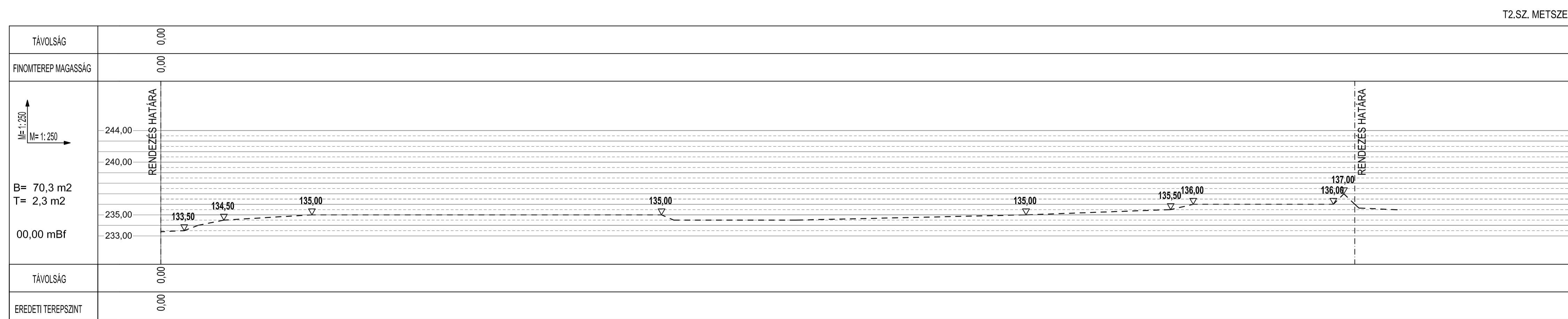
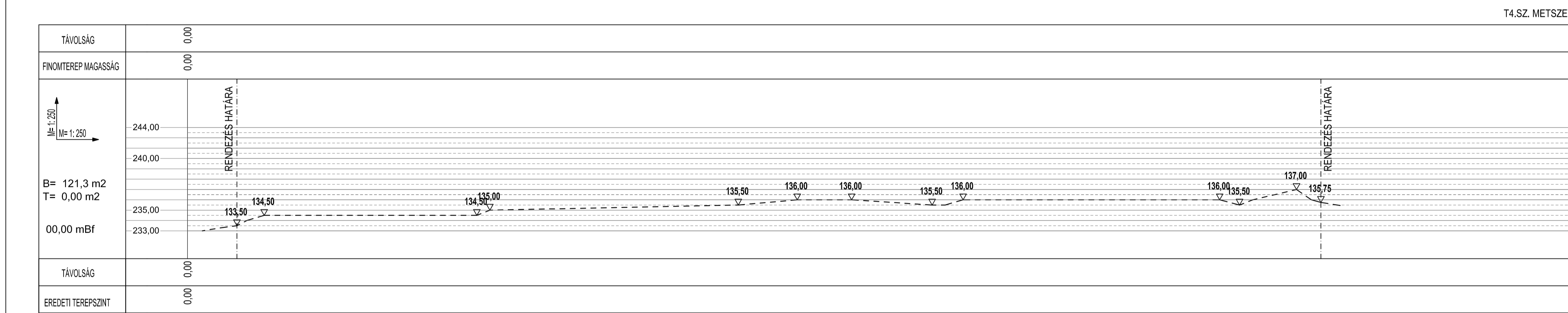
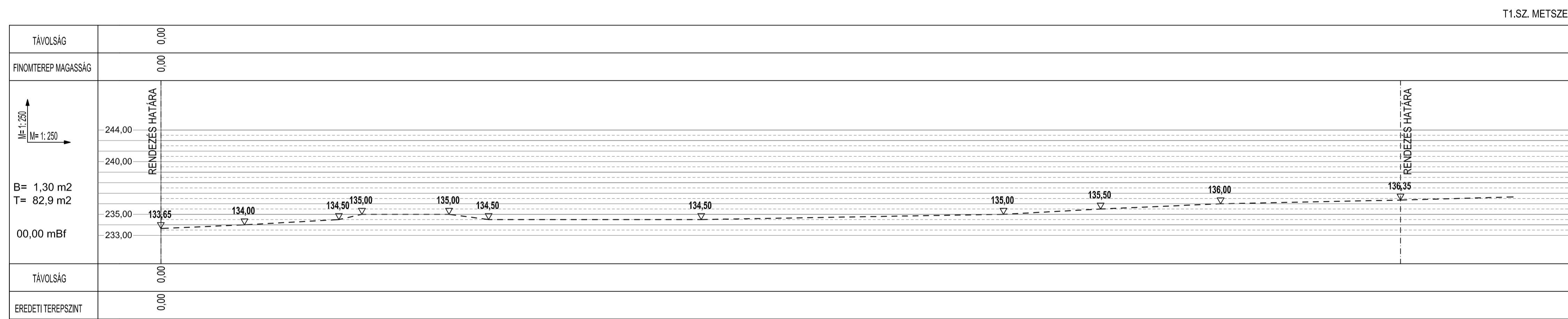
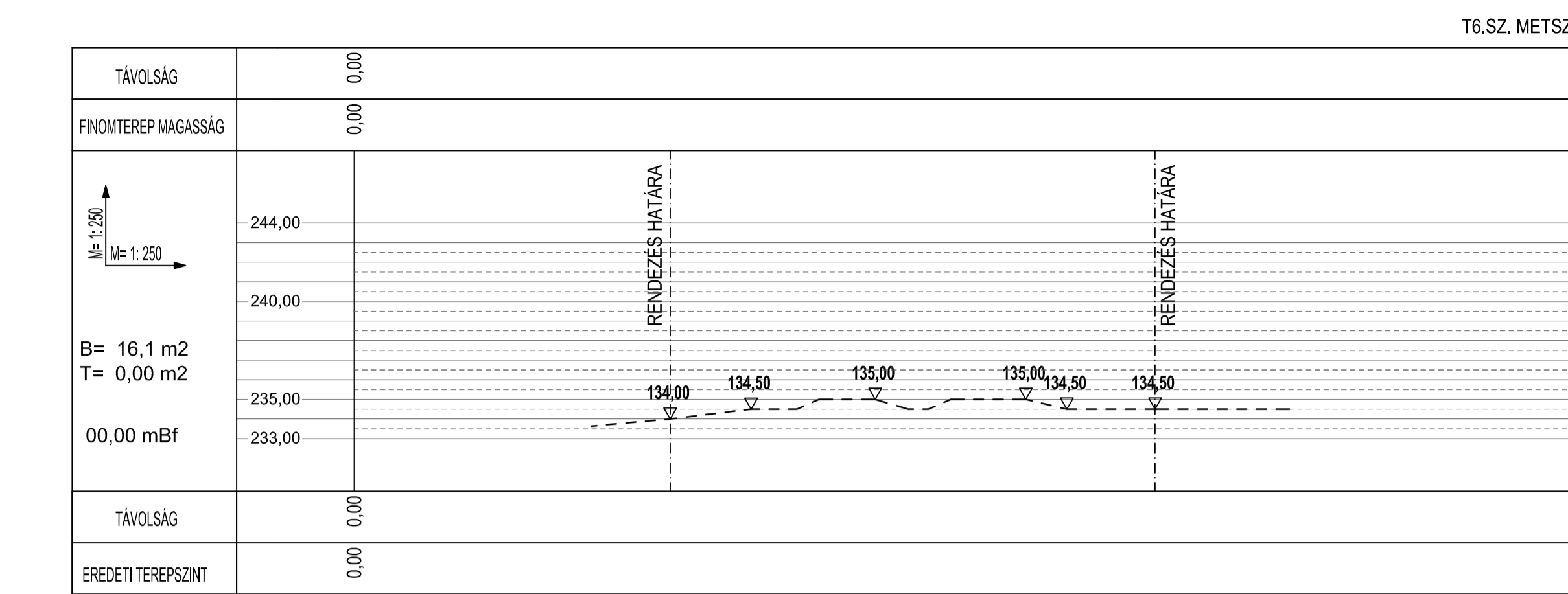
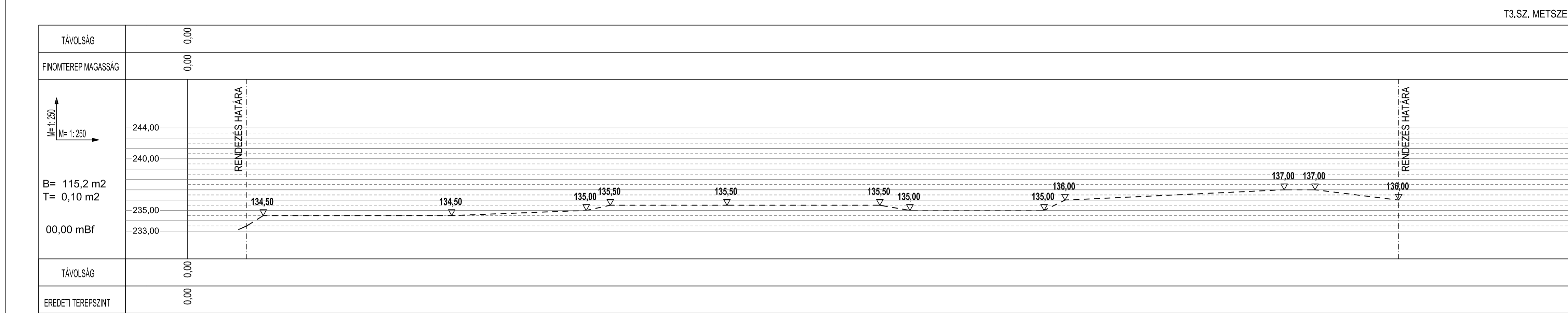
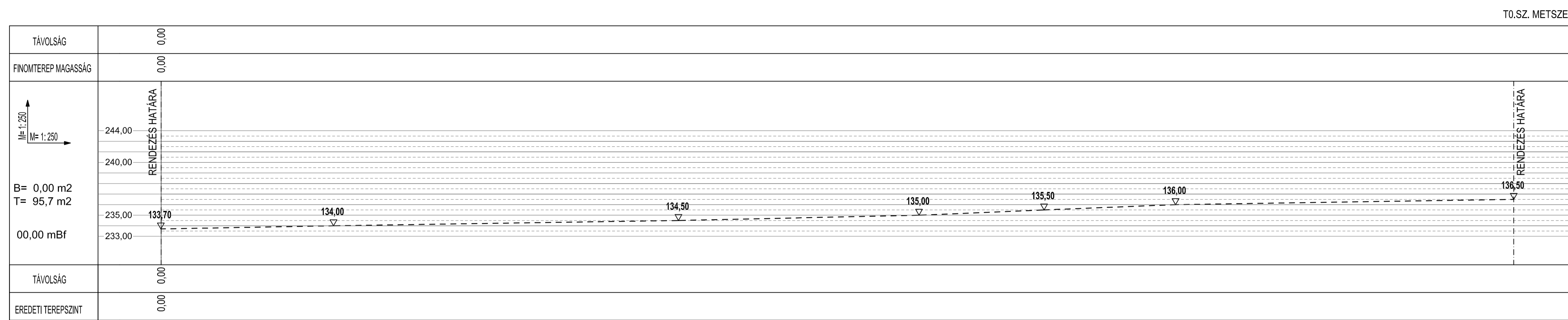



LAND-A
TÁJ ÉS KÖRNYEZETTERVEZÉSI MŰTEREM
HÉBER BÉNYEVSZÉNYI ÚT 12
1125 BUDAPEST, MAGYARORSZÁG
+36 1 463 1000
www.land-a.hu

Budapest, X. kerület
Gergely utca - Sibrik Miklós út - Harmat utca -
Csombor utca - Noszlopy utca által határolt terület
 (HRSZ: 42137/33)
TEREPRENDEZÉSI ÉS
ZÖLDFELÜLETKIALAKÍTÁSI TERV

KIVITELI TERV	TSZ: 10.851
---------------	-------------







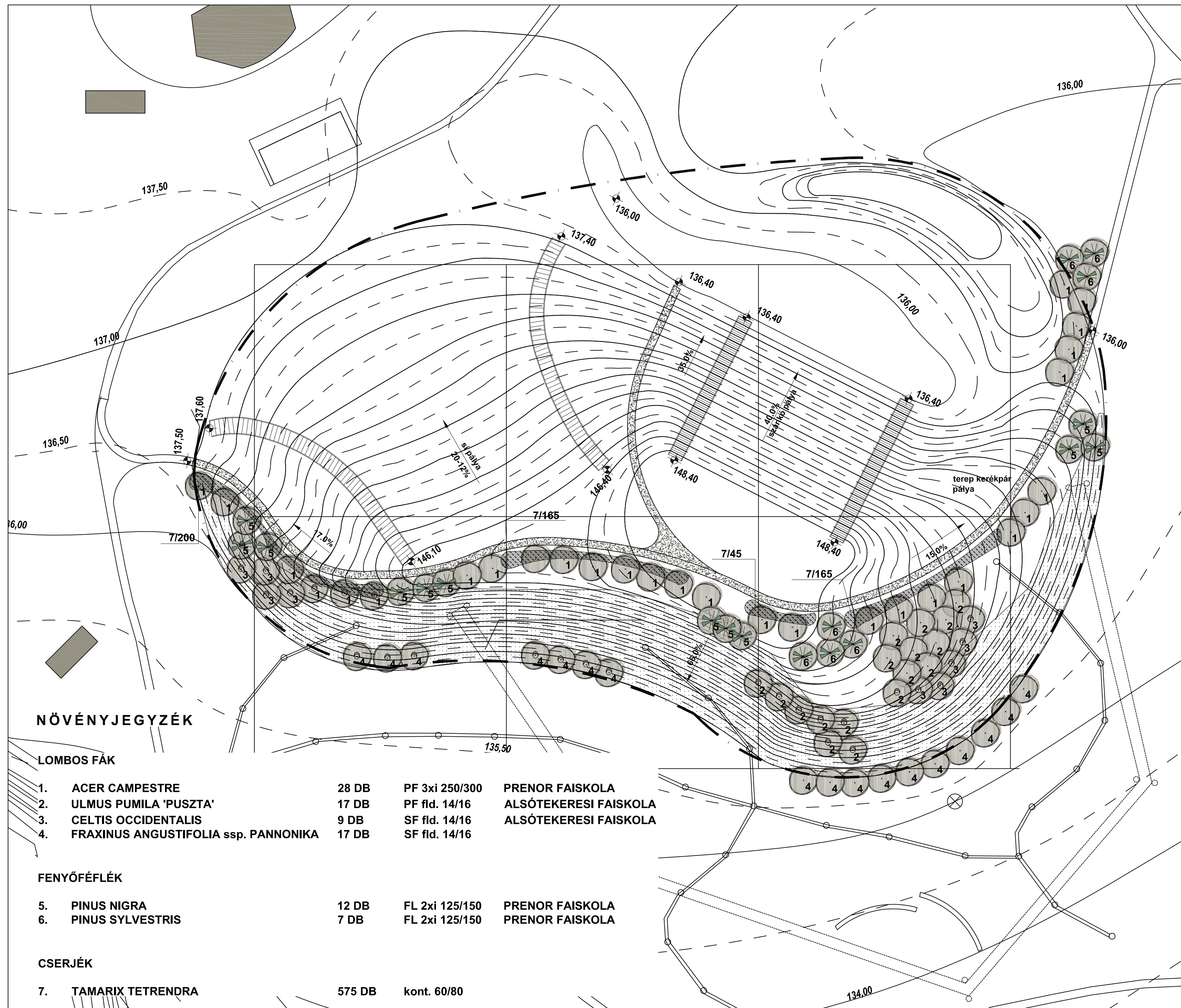

MÉDÍRÓ:
Kőbányás Gergely utca Ingatlanfejlesztő Kft.
1107 Budapest, Csepeli út 30.

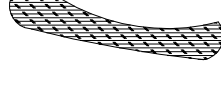
VEZETŐ TERVEZŐ:	BARÁDI GÁBOR KI 01-503186 MUNKATÁRS:
LEITNER ENKŐ MŰTEREMVEZETŐ:	
ANDOR ANIKÓ	

HUMUSZ DEPO DOMB METSZETEK	LEPTÉK: M=1:250
K - 06	DÁTUM: 2010. MÁRCIUS

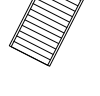

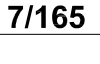
JELMAGYARÁZAT

-  TERVEZETT LOMBOSFA
-  TERVEZETT FENYŐ
-  TERVEZETT CSERJEFOLT
-  FAVÉDŐ BIOTÁMFAL
-  GYEPNEMEZ TERÍTÉS TERÜLETE
-  TEREPKERÉKPÁROS PÁLYA BURKOLATA
-  RÖNK LÉPCSŐ
-  6 FAJAJ / LÁSD NÖVÉNYJEGYZÉK/
-  7/165 CSERJE FAJ / LÁSD NÖVÉNYJEGYZÉK/
-  KÖLTSÉGVETÉS HATÁRA

NÖVÉNYJEGYZÉK

LOMBOS FÁK			
1.	ACER CAMPESTRE	28 DB	PF 3xi 250/300
2.	ULMUS PUMILA 'PUZSTA'	17 DB	PF fld. 14/16
3.	CELTIS OCCIDENTALIS	9 DB	SF fld. 14/16
4.	FRAXINUS ANGUSTIFOLIA ssp. PANNONIKA	17 DB	SF fld. 14/16
FENYŐFÉFLÉK			
5.	PINUS NIGRA	12 DB	FL 2xi 125/150
6.	PINUS SYLVESTRIS	7 DB	FL 2xi 125/150
CSERJÉK			
7.	TAMARIX TETRENDRA	575 DB	kont. 60/80

PRENOR FAISKOLA
 ALSÓTEKERESI FAISKOLA
 ALSÓTEKERESI FAISKOLA

PRENOR FAISKOLA
 PRENOR FAISKOLA





Budapest, X. kerület
 Gergely utca - Sibrik Miklós út - Harmat utca -
 Csomor utca - Noszlopy utca által határolt terület
 (HRSZ: 42137/33)
**TEREPRENDEZÉSI ÉS
 ZÖLDFELÜLETKIALAKÍTÁSI
 TERV**

KIVITELI TERV	TSZ: 10.851
MEGBÍZÓ: Kőbánya Gergely utca Ingatlanfejlesztő Kft. 1107 Budapest, Ceglédi út 30.	

VEZETŐ TERVEZŐ:	KARÁDI GÁBOR K1 01-5031/06
MUNKATÁRS:	LEITNER ENIKÓ
MŰTEREMVEZETŐ:	ANDOR ANIKÓ

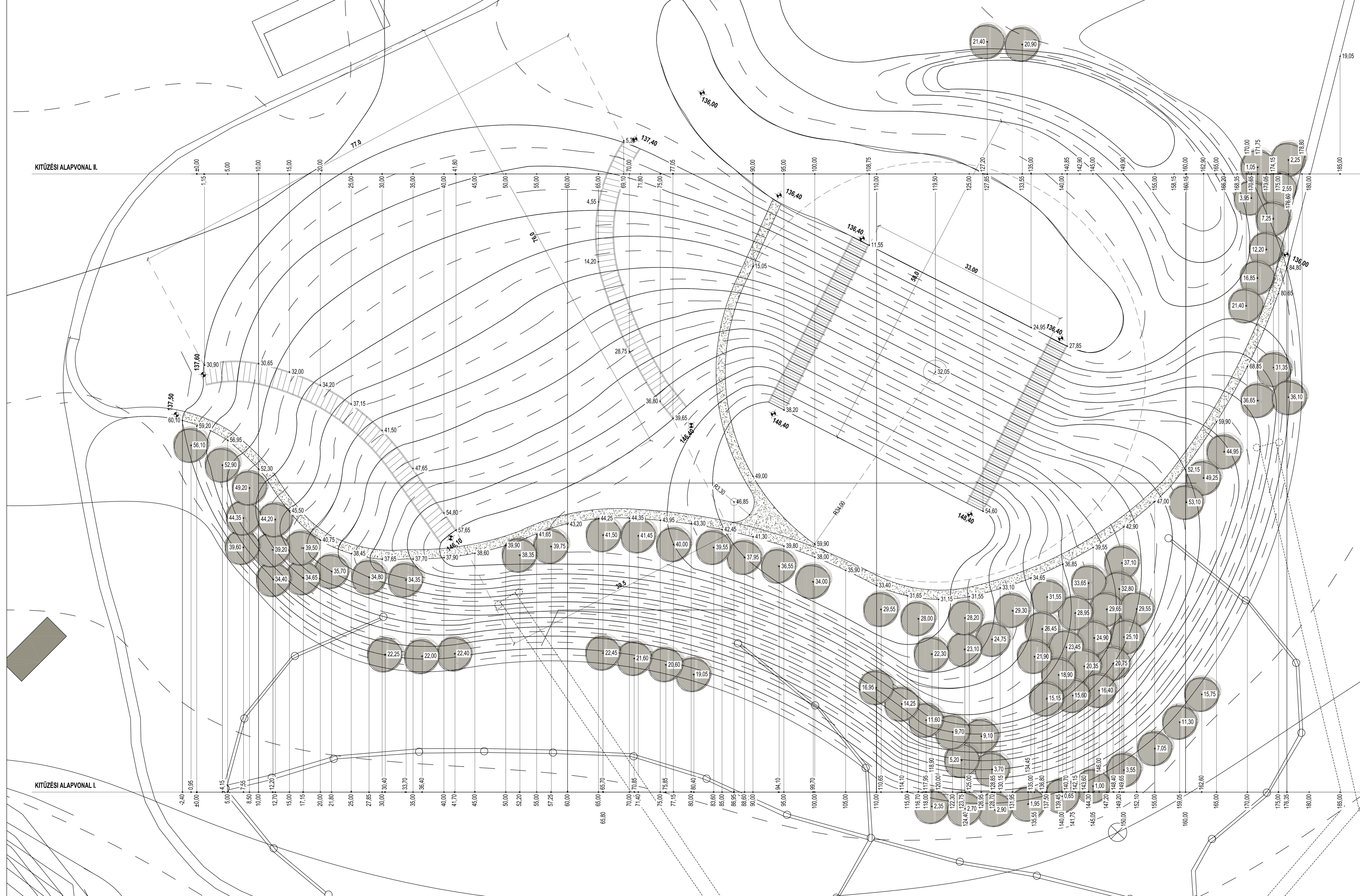
ZÖLDFELÜLETKIALAKÍTÁSI ÉS NÖVÉNYKIÜLTETÉSI TERV	LÉPTÉK: M=1:500
K - 07	DÁTUM: 2010. MÁRCIUS



 <p>LAND-A TÁJ ÉS NÖVÉNYLETTERVEZÉSI MŰTEREM 1107 BUDAPEST, CSEGLÉDI UTCA 30. TEL: 06-1-5031068 WWW.LANDA-TERVEZES.hu</p>	
<p>Budapest, X. kerület Gergely utca - Sibrik Miklós út - Harmat utca - Csombor utca - Noszlopy utca által határolt terület (HRSZ: 42137/33)</p> <p>TEREPRENDEZÉSI ÉS ZÖLDFELÜLETKIALAKÍTÁSI TERV</p>	
KIVITELI TERV	TSZ: 10.851
<p>MEGBÍZÓ: Kőbányai Gergely utca Ingatlanfejlesztő Kft. 1107 Budapest, Ceglédi ut. 30.</p>	
<p>VEZETŐ TERVEZŐ: KARÁDI GÁBOR K1 01-5031068</p>	
<p>MUNKATÁRS: LEITNER ENIKŐ MŰTEREMVEZETŐ:</p>	
<p>ANDOR ANKÓ LEPTÉK: BURKOLAT ÉS NÖVÉNYKITÜZÉSI TERV M=1:250</p>	
<p>K - 08 DATUM: 2010. MÁRCIUS</p>	

KERÉKPÁR ÚT MINTAMETSZETE
M=1:20

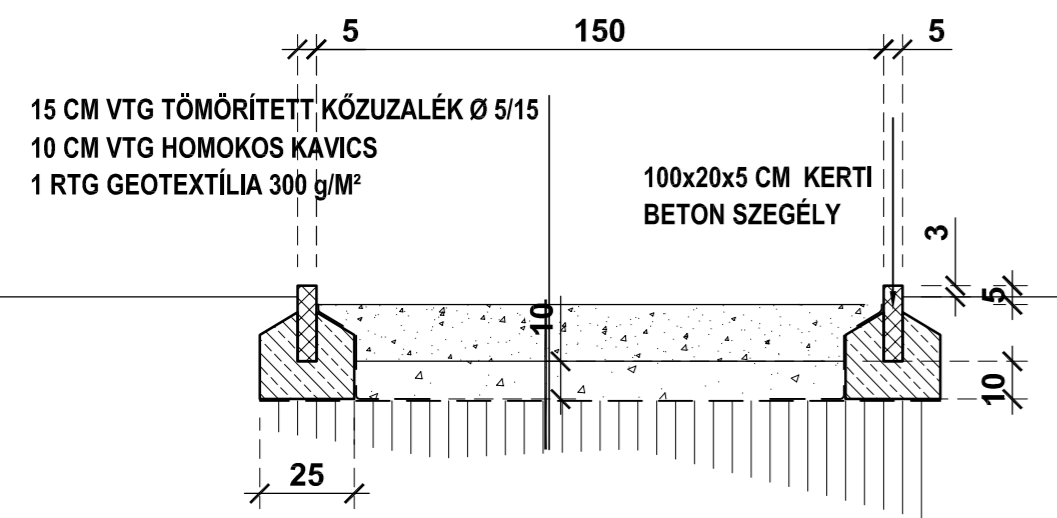

SZÁNKÓZÓ PÁLYA LÉPCSŐJÉNEK MINTAMETSZETE
M=1:20

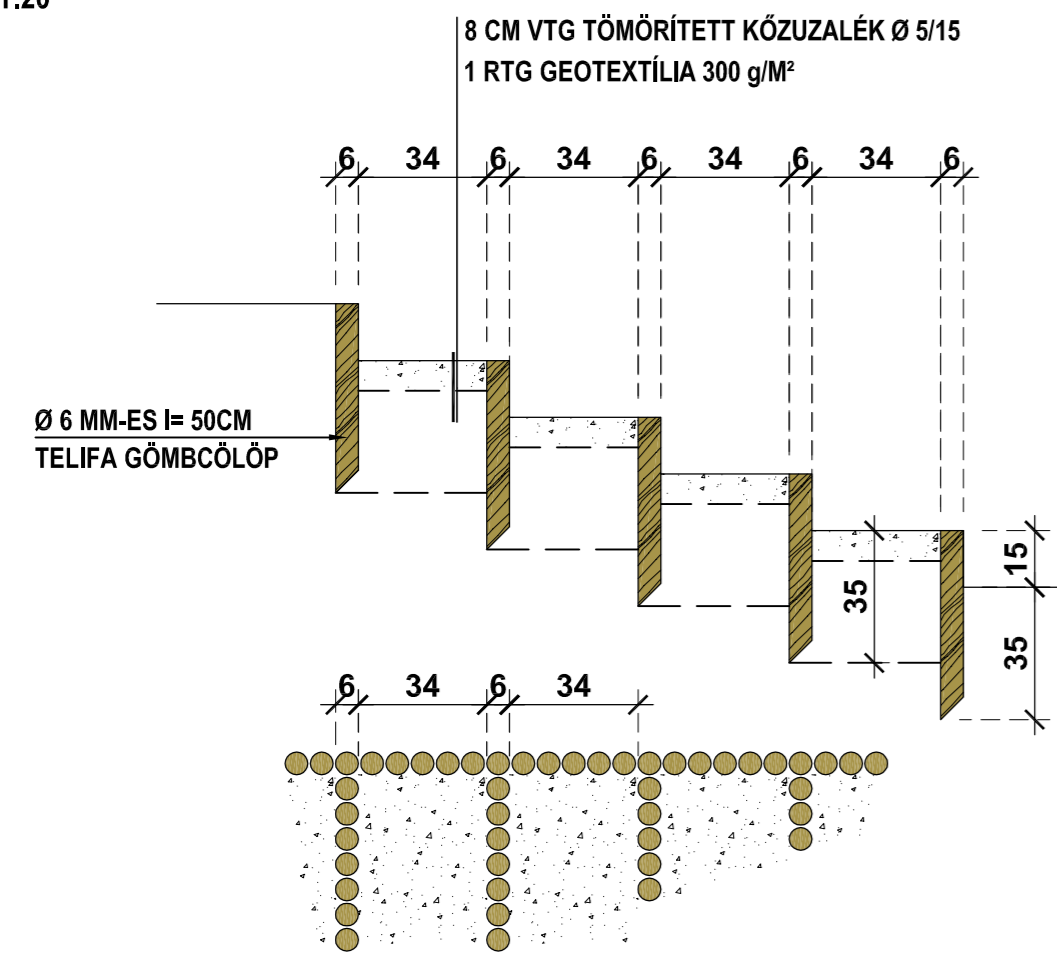

SÍPÁLYA LÉPCSŐJÉNEK MINTAMETSZETE
M=1:20

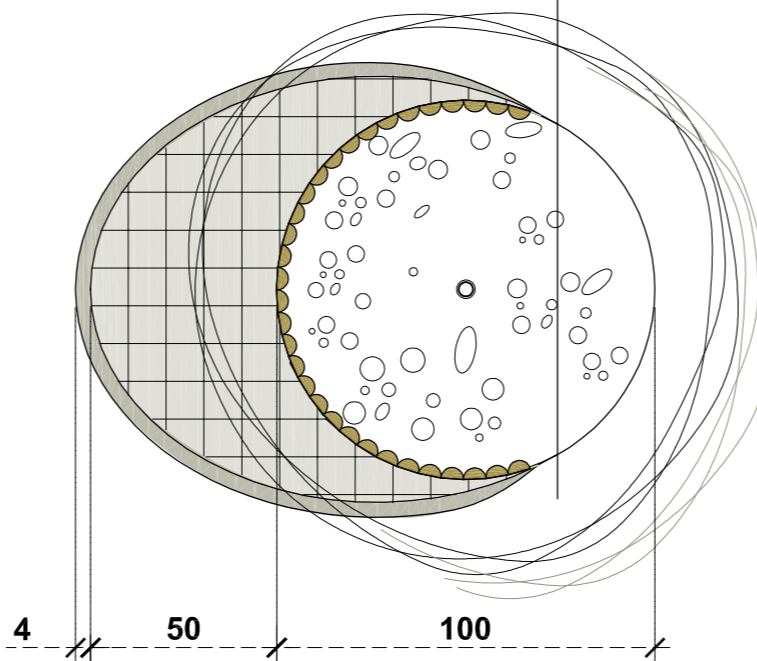
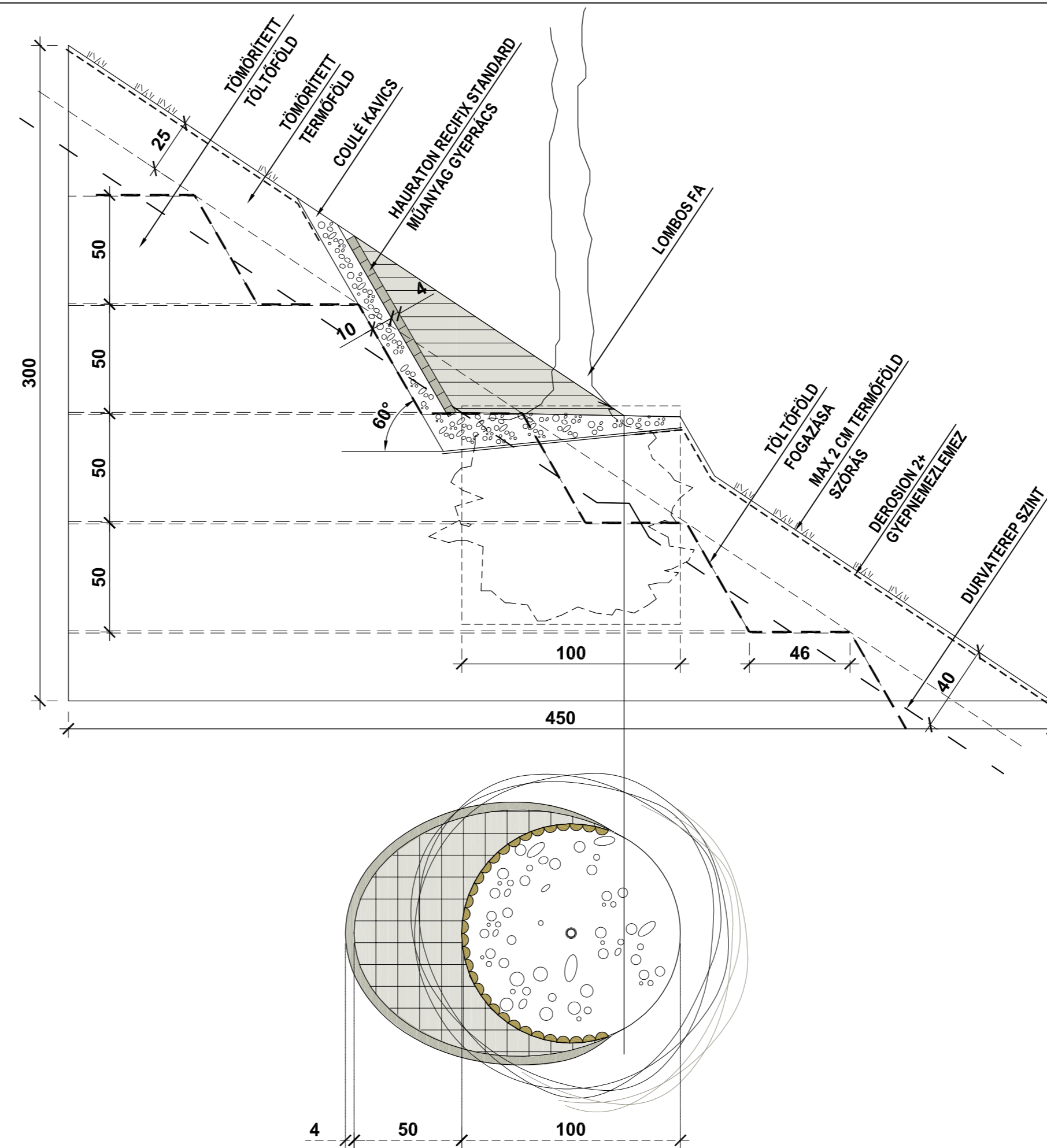
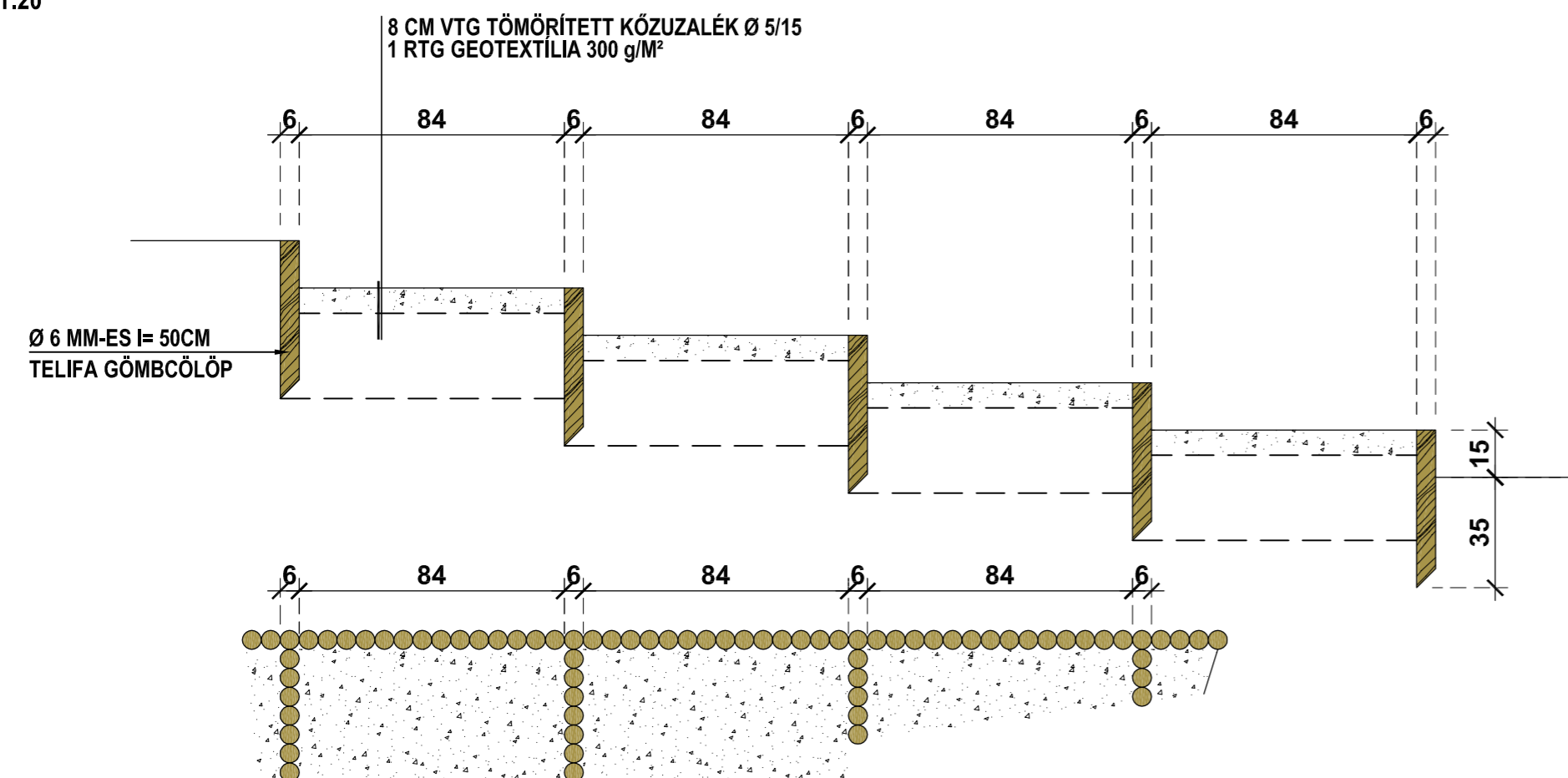

LAND-A
TÁJ ÉS KÖRNYEZETTERVEZÉSI MŰTEREM
16-1851 BUDAPEST, SAS U. 17.
TEL:302-4760, FAX:302-4762
e-mail: landa@enternet.hu

Budapest, X. kerület
Gergely utca -Sibrik Miklós út - Harmat utca -
Csomor utca - Noszlopy utca által határolt terület
(HRSZ: 42137/33)
**TEREPRENDEZÉSI ÉS
ZÖLDFELÜLETKIALAKÍTÁSI TERV**

KIVITELI TERV

TSZ: 10.851

MEGBÍZÓ:
Kőbánya Gergely utca Ingatlanfejlesztő Kft.
1107 Budapest, Ceglédi út 30.

VEZETŐ TERVEZŐ:

KARÁDI GÁBOR
K1 01-5031/06

MUNKATÁRS:

LEITNER ENIKŐ

MŰTEREMVEZETŐ:

ANDOR ANIKÓ

**BURKOLATOK ÉS KERTI
MŰTÁRGYAK MINTAMETSZETEI**

LÉPTÉK:
M=1:20

K - 09

DÁTUM:
2010. MÁRCIUS