

**Előterjesztés  
a Képviselő-testület részére  
az 1108 Budapest, Szövőszék utca 2-4. szám alatti Társasház támogatásáról**

**I. Tartalmi összefoglaló**

Az 1108 Budapest, Szövőszék utca 2-4. szám alatti Társasház közös képviseletét ellátó KÖIKÉP Bt. a Társasház szellőzőberendezése cseréjének és átalakításának támogatására nyújtott be kérelmet (az előterjesztés 2. melléklete). A régi, elavult tetőventilátorok magas energiafogyasztásuk, zajos üzemük vagy üzemképtelenségük miatt nem voltak alkalmasak a lakások komfortjának biztosítására, ezért azokat kicserélték. Javasoljuk, hogy az 1108 Budapest, Szövőszék utca 2-4. szám alatti Társasház részére az Önkormányzat nyújtson 1 000 000 Ft összegű felhalmozási célú támogatást a Társasház tetőventilátorainak korszerűsítésére.

Tekintettel arra, hogy a 2023. évi költségvetési tárgyalások során létrejött megállapodás szerint a Képviselő-testület általános tartalékából a Képviselő-testület tagjai 10-10 millió forint felhasználására saját képviselői kezdeményezéssel tehetnek javaslatot, a támogatást 1 000 000 Ft összegben a Budapest Főváros X. kerület Kőbányai Önkormányzat 2023. évi költségvetéséről szóló 3/2023. (II. 23.) önkormányzati rendelet (a továbbiakban: költségvetési rendelet) 12. melléklet 4. sora (a Képviselő-testület általános tartaléka) terhére javasoljuk biztosítani az alábbi megosztás szerint: dr. Pap Sándor 500 000 Ft, dr. Mátrai Gábor Imre 500 000 Ft.

**II. Hatásvizsgálat**

Az új, korszerűbb ventilátoroknak köszönhetően jelentős megtakarítás várható a közös villanyszámlában. Az energiatakarékosság jegyében, a szabályozott légbevezetés és a légelvezetés együttes alkalmazásával optimálissá tehető a légcseré, megakadályozható a szellőzésből, szellőztetésből adódó indokolatlan hővesztés. A szellőzőrendszer felújításával a kürtők tisztításával és tűzvédelmi megoldások alkalmazásával biztonságosabbá váltak az épületek.

**III. A végrehajtás feltételei**

Az Önkormányzat támogatási szerződés keretében utólagos elszámolás mellett biztosítja a támogatást a Társasház részére (a határozattervezet 1. melléklete). A támogatási szerződéshez kapcsolódóan a Társasház köteles az Önkormányzat részére a támogatás elszámolásához benyújtani a munkálatok szakszerű elvégzését igazoló számlákat.

A felhalmozási célú támogatás fedezete a költségvetési rendelet 12. melléklet 4. során (a Képviselő-testület általános tartaléka) rendelkezésre áll.

#### IV. Döntési javaslat

Budapest Főváros X. kerület Kőbányai Önkormányzat Képviselő-testülete meghozza az előterjesztés 1. mellékletében foglalt határozatot.

Budapest, 2023. augusztus „15.”

  
Dr. Pap Sándor

  
Dr. Mátrai Gábor Imre

Törvényességi szempontból ellenjegyzem:

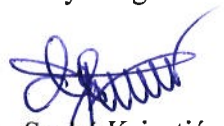
  
Dr. Szabó Krisztián  
jegyző

*1. melléklet az előterjesztéshez*

**Budapest Főváros X. kerület Kőbányai Önkormányzat Képviselő-testületének  
.../2023. (... ..) határozata  
az 1108 Budapest, Szövőszék utca 2-4. szám alatti Társasház támogatásáról**

1. Budapest Főváros X. kerület Kőbányai Önkormányzat Képviselő-testülete a Budapest X. kerület, Szövőszék utca 2-4. szám alatti Társasház (székhely: 1108 Budapest, Szövőszék utca 2-4., adószám: 28556710-1-42, bankszámlaszám: OTP 11710002-20154651, közös képviseletre jogosult: KÖIKÉP Bt., székhelye: 1108 Budapest, Lenfonó utca 4. 9. em. 38., adószáma: 28940373-2-42, cégjegyzékszám: 01-06-713773, képviseletre jogosult: Bognár Ferencné ügyvezető) részére 1 000 000 Ft összegű felhalmozási célú támogatást nyújt az 1108 Budapest, Szövőszék utca 2-4. szám alatti Társasház szellőzőrendszerének felújítására a Budapest Főváros X. kerület Kőbányai Önkormányzat 2023. évi költségvetéséről szóló 3/2023. (II. 23.) önkormányzati rendelet (a továbbiakban: költségvetési rendelet) 12. melléklet 4. sora (Képviselő-testület általános tartaléka) terhére.

2. A Képviselő-testület felhatalmazza a polgármestert az 1. pont szerinti támogatási szerződés 1. melléklet szerinti tartalommal történő megkötésére, továbbá felkéri az előirányzat-átcsoportosítás végrehajtására, valamint a költségvetési rendeletben történő átvezetés érdekében a szükséges intézkedések megtételére.

Határidő: azonnal  
Feladatkörében érintett: a Jegyzői Főosztály vezetője  
a Gazdasági és Pénzügyi Főosztály vezetője

## TÁMOGATÁSI SZERZŐDÉS

amely létrejött egyrészről a **Budapest Főváros X. kerület Kőbányai Önkormányzat** (székhelye: 1102 Budapest, Szent László tér 29., PIR száma: 735737, bankszámlaszáma: OTP Bank Nyrt. 11784009-15510000, képviseli D. Kovács Róbert Antal polgármester mint támogató (a továbbiakban: **Támogató**), másrészről a **Budapest X. kerület, Szövöszék utca 2-4. szám alatti Társasház** (székhelye: 1108 Budapest, Szövöszék utca 2-4., adószáma: 28556710-1-42, bankszámlaszáma: OTP 11710002-20154651, közös képviseletre jogosult: KÖIKÉP Bt., székhely: 1108 Budapest, Lenfónó utca 4. 9. em. 38., adószám: 28940373-2-42, cégjegyzékszám: 01-06-713773, képviseletre jogosult: Bognár Ferencné ügyvezető) mint kedvezményezett (a továbbiakban: **Kedvezményezett**),

(a továbbiakban együttesen **Felek**) között az alulírott helyen és időben az alábbi feltételek mellett:

1. A Kedvezményezett támogatási kérelmet nyújtott be, amelyről Budapest Főváros X. kerület Kőbányai Önkormányzat Képviselő-testülete az 1108 Budapest, Szövöszék utca 2-4. szám alatti Társasház támogatásáról szóló .../2023. (VIII. 24.) KÖKT határozatával döntött.
2. A Támogató **1 000 000 Ft**, azaz egymillió forint felhalmozási célú támogatást nyújt a Kedvezményezettnek az 1108 Budapest, Szövöszék utca 2-4. szám alatti Társasház szellőzőrendszerének felújítására, melynek fedezete a Budapest Főváros X. kerület Kőbányai Önkormányzat 2023. évi költségvetéséről szóló 3/2023. (II. 23.) önkormányzati rendelet 12. melléklet 4. során biztosított. A jelen szerződésben meghatározott cél megvalósítása során esetlegesen felmerülő többletköltség a Kedvezményezettet terheli, a Támogató a támogatási összegben felül további forrás biztosítását nem vállalja.
3. A támogatás formája vissza nem térítendő támogatás. A támogatott tevékenység kormányzati funkciókódja: 062020 Településfejlesztési projektek és támogatásuk.
4. A támogatás kizárólag az 1108 Budapest, Szövöszék utca 2-4. számú ingatlan szellőzőrendszerének átalakításával, felújításával kapcsolatos munkára használható fel a kérelem mellékletében részletezett műszaki tartalommal. A Kedvezményezett köteles az épület felújítás előtti és utáni állapotát fotódokumentációval bemutatni. A Kedvezményezett a támogatás terhére a kétszázezer forint értékhatárt meghaladó értékű árubeszerzésére vagy szolgáltatás megrendelésére kizárólag írásban vállalhat kötelezettséget.
5. A támogatás a **2023. április 1. és 2023. szeptember 8.** között elvégzett munkákra használható fel. A Támogató képviselője jogosult a fejlesztési munkák egyes munkafolyamatait nyomon követni és ellenőrizni.
6. A támogatás átutalására a Kedvezményezett részére a szerződés aláírását követő tizenöt napon belül kerül sor a Kedvezményezett fent megjelölt fizetési számlájára, egy összegben.
7. A Kedvezményezett a támogatást a felújítási céllal összefüggésben felmerülő és kifizetett költségekre jogosult felhasználni. A felhasználásról **2023. szeptember 30-áig** köteles tételesen elszámolni és szöveges beszámolót készíteni a Támogató részére.
8. A pénzügyi elszámoláshoz a Kedvezményezett köteles csatolni a **2023. április 1. és 2023. szeptember 15. napja között** kiállított, a számviteli, pénzügyi teljesítést igazoló dokumentumok hitelesített másolatait (számla, szerződés, egyéb számviteli, illetve pénzügyi teljesítést igazoló bizonylatok). A Kedvezményezett képviselője az elszámolás főösszesítőjén aláírásával igazolja, hogy a támogatást a szerződésben meghatározott célra fordította, az elszámolás iratai valósak, és üzleti könyveiben valamennyit nyilvántartja a rá vonatkozó számviteli szabályok szerint.
9. A Kedvezményezett a támogatás felhasználásáról szóló beszámolóban ismerteti a támogatás rendeltetésszerű felhasználását, a támogatásból megvalósított feladatokat, elért eredményeket.
10. A Támogató a kifizetett összeg felhasználását a felújítás valamennyi fázisában jogosult ellenőrizni, az ellenőrzést a Kedvezményezett köteles elősegíteni a felújítás helyszínének bemutatásával, az adatoknak, iratoknak stb. az ellenőr rendelkezésére bocsátásával.
11. A Kedvezményezett a támogatás felhasználásáról köteles elkülönített számviteli nyilvántartást vezetni, továbbá a támogatással kapcsolatos iratokat, valamint a támogatás felhasználását alátámasztó

dokumentumokat, számviteli bizonylatokat a Támogató által történő jóváhagyástól számított öt évig megőrizni.

**12.** A Kedvezményezett a szerződésben rögzített adataiban, illetve nyilatkozataiban, valamint a dokumentumok őrzési helyében bekövetkezett változást nyolc napon belül köteles írásban bejelenteni a Támogató részére. A megvalósítást akadályozó, befolyásoló körülményekről, tényezőkről a Kedvezményezett haladéktalanul írásban köteles értesíteni a Támogatót.

**13.** Kapcsolattartásra és ellenőrzésre a Támogató részéről Budapest Főváros X. kerület Kőbányai Polgármesteri Hivatal jogosult.

**14.** A Kedvezményezett képviselője kijelenti, hogy a Kedvezményezett

- a) megfelel a rendezett munkaügyi kapcsolatok követelményének,
- b) a nemzeti vagyonról szóló 2011. évi CXCVI. törvény 3. § (1) bekezdés 1. pont b) alpontja szerinti átlátható szervezet,
- c) nem áll jogerős végzéssel elrendelt végelszámolás, felszámolás alatt, ellene jogerős végzéssel elrendelt csődeljárás vagy egyéb, a megszüntetésére irányuló, jogszabályban meghatározott eljárás nincs folyamatban,
- d) a közpénzekből nyújtott támogatások átláthatóságáról szóló 2007. évi CLXXXI. törvény 6. §-ában foglalt kizáró körülmények vele szemben nem állnak fenn,
- e) nincs lejárt köztartozása,
- f) nem áll fenn tartozása a Támogatóval, önkormányzati költségvetési szervvel és a Támogató kizárólagos tulajdonában álló gazdasági társasággal szemben, valamint
- g) a támogatás tekintetében adólevonási joggal nem rendelkezik.

**15.** A 14. pontban foglalt körülmények nyilatkozat szerinti fennállása a támogatás nyújtásának feltétele.

**16.** A Kedvezményezett köteles egy összegben visszafizetni

- a) a nem a támogatási célra felhasznált, vagy
- b) a nem szabályszerűen elszámolt

támogatás jegybanki alapkamat kétszeresének megfelelő mértékű ügyleti kamattal növelt összegét az elszámolásra rendelkezésre álló határidő elteltét követő 15 napon belül. A határidő elmulasztása esetén a Kedvezményezettnek a késedelemmel érintett naptári félév első napján érvényes jegybanki alapkamattal megegyező mértékű késedelmi kamatot is fizetni kell. Az ügyleti kamat számításának a kezdő időpontja a támogatás folyósításának a napja, utolsó napja a visszafizetési kötelezettség teljesítésének napja. A késedelmi kamat számításának a kezdő időpontja a kötelezett késedelembe esésének a napja, utolsó napja a visszafizetési kötelezettség teljesítésének a napja.

**17.** Amennyiben a Kedvezményezett a szerződés szerinti támogatási célt teljes egészében megvalósítja, a kapott összeget azonban nem költi el maradéktalanul, úgy a Kedvezményezettnek a támogatás fennmaradó részét ügyleti kamatoktól mentesen kell visszafizetnie. Amennyiben a Kedvezményezett a támogatási célt nem valósítja meg teljes egészében, úgy köteles egyösszegben visszafizetni a támogatás fel nem használt részét annak a jegybanki alapkamat kétszeresével megegyező mértékű ügyleti kamatával együtt az elszámolásra rendelkezésre álló határidő elteltét követő 15 napon belül. A határidő elmulasztása esetén a késedelemmel érintett naptári félév első napján érvényes jegybanki alapkamattal megegyező mértékű késedelmi kamatot is fizetni kell.

**18.** A 16. pont b) alpontja az irányadó, ha a Támogató a 7. pontban meghatározott elszámolást vagy a beszámolót részben vagy egészben nem fogadja el. Erről a Támogató tizenöt napon belül tizenöt nap visszafizetési határidő meghatározásával értesíti a Kedvezményezettet.

**19.** A Támogató jogosult a szerződéstől írásban azonnali hatállyal elállni, ha a Kedvezményezett vonatkozásában az alábbiak közül bármelyik feltétel bekövetkezik:

- a) a 14. pont a)-f) alpontjában foglalt körülményeiben bekövetkezett változás miatt a támogatásra nem lett volna jogosult,
- b) a támogatott tevékenység megvalósítása megghiúsul,
- c) szerződésszegést követ el,
- d) akadályozza a támogatás felhasználásának ellenőrzését,
- e) elmulasztja a 12. pontban foglalt bejelentési kötelezettségét,
- f) elmulasztja a 7. pontban foglalt elszámolási és beszámolási kötelezettségét.

Elállás esetén a támogatás teljes összegét vissza kell fizetni az erről szóló értesítés közlését követő 15 napon belül a jegybanki alapkamat kétszeresével megegyező mértékű ügyleti kamattal együtt. A határidő elmulasztása esetén a késedelemmel érintett naptári félév első napján érvényes jegybanki alapkamattal megegyező mértékű késedelmi kamatot is fizetni kell.

**20.** A Felek rögzítik, hogy a szerződés megkötése és teljesítése során a szerződéssel összefüggésben természetes személy alkalmazottaik, képviselőik, közreműködők (a továbbiakban együttesen: Közreműködő) személyes adatának kezelésére kerül sor. Saját Közreműködője tekintetében mindegyik fél adatkezelő, az adatkezelő fél Közreműködője tekintetében a másik fél a címzett. A Felek a Közreműködők személyes adatát a szerződés kezelése, teljesítése során a dokumentumok nyilvántartása, számlakezelés, valamint az üzleti partnerek elérhetőségének szervezeti egység szintű nyilvántartása céljából kezelik, a teljesítéshez, a jogi igény érvényesítéséhez és a számlázáshoz, valamint a vonatkozó jogszabályi rendelkezéseknek való megfeleléshez szükséges időtartamig. A Felek kijelentik, hogy saját Közreműködőiket az adatkezelésről tájékoztatták.

**21.** A Felek tudomással bírnak arról, hogy a 20. pontban foglalt kötelezettségük nem teljesítéséből vagy késedelmes teljesítéséből eredő következményért teljes kártérítési felelősséggel tartoznak.

**22.** A szerződést a Felek közös megegyezéssel írásban, a szerződés 5. pontjában meghatározott határidőt megelőzően módosíthatják. A szerződés módosítása nem irányulhat a támogatott tevékenység eredeti céljának megváltoztatására.

**23.** A szerződésben nem szabályozott kérdésekben a Polgári Törvénykönyvről szóló 2013. évi V. törvény vonatkozó rendelkezései az irányadók.

**24.** A Felek a szerződést elolvasás és értelmezés után mint ügyleti akaratukkal mindenben megegyezőt jóváhagyólag írták alá. A szerződés elválaszthatatlan részét képezi az 1. melléklet (az elszámolási kötelezettség teljesítésének módja) valamint a 2. melléklet (átláthatósági nyilatkozat).

Budapest, időbélyegző szerint

Budapest, 2023. „ ”

**Támogató**  
Budapest Főváros X. kerület  
Kőbányai Önkormányzat  
D. Kovács Róbert Antal  
polgármester

**Kedvezményezett**  
Budapest X. kerület, Szövőszék utca 2-4. szám alatti  
Társasház képviseletében:  
KÖIKÉP Bt.  
Bognár Ferencné ügyvezető

Pénzügyi ellenjegyzés:

Novák Andrea  
osztályvezető

Szakmai ellenjegyzés:

Dr. Szüts Korinna  
főosztályvezető

Jogi ellenjegyzés:

Dr. Nagy Jolán  
kamarai jogtanácsos

### **Az elszámolási kötelezettség teljesítésének módja**

1. A Kedvezményezett az eredeti számlára kézírással rávezeti, vagy az erre a célra elkészített bélyegző lenyomatával feltünteti – még megküldés előtt – az alábbi tartalmú szöveget:

„A kifizetést a megállapodás tárgyára elkülönített támogatási összegből fedeztem, amely a Budapest Főváros X. kerület Kőbányai Önkormányzat 2023. évi költségvetéséről szóló 3/2023. (II. 23.) önkormányzati rendelet alapján került folyósításra.”

Ezt követően a Kedvezményezett törvényes képviselőjének vagy meghatalmazottjának aláírásával és a Kedvezményezett bélyegzőlenyomatával ellátja a számlát.

2. Az 1. pontban foglaltaknak a számlára történő rávezetése után az eredeti számláról a Kedvezményezett fénymásolatot készít. A másolt számlára a következő szöveget vezeti rá:

„A számla az eredetivel mindenben megegyező hiteles másolat.”

Ezt követően a Kedvezményezett törvényes képviselőjének vagy meghatalmazottjának aláírásával és a Kedvezményezett bélyegzőlenyomatával ellátja.

3. A pénzügyi elszámoláshoz az elszámolni kívánt kiadások számviteli bizonylatainak adatait tartalmazó számlaösszesítő eredeti, a Kedvezményezett törvényes képviselője által aláírt példányát kell beküldeni. A pénzügyi elszámoláshoz beküldendő számvitelibizonylat-másolatokat sorszámozni kell a számlaösszesítő sorrendjével megegyezően, hogy a tételes ellenőrzés során a költségek, kifizetések egyértelműen azonosíthatóak legyenek. Továbbá a számlaösszesítő szerinti azonos sorszámmal ellátott dokumentumok csoportosítva kerüljenek benyújtásra, pl. a számlaösszesítőben az 1. sorszámmal rendelkező számla mögött megtalálható legyen ugyanezen számlához kapcsolódó kifizetést igazoló dokumentum.

4. A pénzügyi elszámolás keretében benyújtandó dokumentumok (másolati példányai):

- a) szakmai beszámoló,
- b) számla,
- c) kifizetést igazoló bizonylat (bankkivonat, pénztárbizonylat),
- d) megrendelő,
- e) szolgáltatási/kivitelezési szerződés,
- f) teljesítési igazolás vagy üzembehelyezési, műszaki átadás-átvételi jegyzőkönyv,
- g) fotódokumentáció (felújítás előtt-után).

## NYILATKOZAT

az államháztartásról szóló 2011. évi CXCV. törvény (a továbbiakban: Áht.) 41. § (6) bekezdésében és a nemzeti vagyonról szóló 2011. évi CXCVI. törvény (a továbbiakban: Nvtv.) 3. § (1) bekezdés 1. pontjában meghatározottaknak való megfelelésről

Alulírott

név:

születéskori név:

anyja neve:

születési helye, ideje:

mint a(z)

szervezet neve:

székhelye:

adószáma:

cégjegyzékszám/nyilvántartásba vételi száma:

törvényes képviselője polgári és büntetőjogi felelősségem tudatában – az Áht. 55. §-ában meghatározott adatok kezelése érdekében, az államháztartásról szóló törvény végrehajtásáról szóló 368/2011. (XII. 31.) Korm. rendelet 50. §-ában foglaltakra is tekintettel – nyilatkozom, hogy az általam képviselt szervezet a nemzeti vagyonról szóló 2011. évi CXCVI. törvény 3. § (1) bekezdés 1. pont b) alpontja szerint átlátható szervezetnek minősül, mivel olyan **(aláhúzandó)**

- belföldi jogi személyiséggel rendelkező gazdálkodó szervezet **(lakásszövetkezet)**
- belföldi jogi személyiséggel nem rendelkező gazdálkodó szervezet **(társasház)**,

amely megfelel a következő feltételeknek:

1. tulajdonosi szerkezete, a pénzmosás és a terrorizmus finanszírozása megelőzéséről és megakadályozásáról szóló törvény szerint meghatározott tényleges tulajdonosa megismerhető,
2. az Európai Unió tagállamában, az Európai Gazdasági Térségről szóló megállapodásban részes államban, a Gazdasági Együtműködési és Fejlesztési Szervezet tagállamában vagy olyan államban rendelkezik adóilletőséggel, amellyel Magyarországnak a kettős adóztatás elkerüléséről szóló egyezménye van,
3. nem minősül a társasági adóról és az osztalékadóról szóló törvény szerint meghatározott ellenőrzött külföldi társaságnak,
4. a gazdálkodó szervezetben közvetlenül vagy közvetetten több mint 25%-os tulajdonnal, befolyással vagy szavazati joggal bíró jogi személy, jogi személyiséggel nem rendelkező gazdálkodó szervezet tekintetében az 1-3. pont szerinti feltételek fennállnak.

Kijelentem, hogy a nyilatkozatban foglaltak a valóságnak mindenben megfelelnek.

Kijelentem, hogy az általam képviselt szervezet okirata, illetve külön jogszabály szerinti nyilvántartásba vételt igazoló okirata alapján jogosult vagyok a szervezet képviselőjére.

Kijelentem, hogy amennyiben a nyilatkozatban közölt adatok tekintetében bármilyen változás áll be, akkor a módosult adatokkal kiállított átláthatósági nyilatkozatot a változás bekövetkeztétől számított 8 napon belül megküldöm, vagy amennyiben az általam képviselt szervezet már nem minősül átláthatónak, úgy azt haladéktalanul bejelentem.

Kelt: .....(hely), 2023. .... (hónap) .....(nap)

aláírás

**KŐIKÉP Betéti Társaság**  
✉1108 Budapest Lenfónó u. 8  
✍1479 Budapest 103., Pf. 82  
e-mail: [koikep@koikep.hu](mailto:koikep@koikep.hu)  
[www.koikep.hu](http://www.koikep.hu)  
☎/FAX: 264-1602

lkt.sz: 1/ 163 /1/2023

**Budapest Főváros**  
**X.kerület Kőbányai Polgármesteri Hivatal**

**B u d a p e s t**

Alulírott Bognár Ferencné, mint a Szövőszék u. 2-4. Társasház közös képviselőjét ellátó KŐIKÉP Bt vezetője kérem, hogy Dr. Mátrai Gábor Imre önkormányzat képviselő és Dr. Pap Sándor gazdasági és fejlesztési tanácsnok támogassa a Szövőszék u. 2-4. Társasház szellőzőmotorok korszerűsítésével kapcsolatban beadott árajánlatot.

Budapest, 2023. június 20.

**KŐIKÉP BT**  
1108 Bp., Lenfónó u. 8.  
Adószám: 28940373-2-42

*Bognár Ferencné*  
**Bognár Ferencné**  
**KŐIKÉP BT**  
közös képviselő



# ÁRAJÁNLAT



greenventer  
A ZÖLD MEGOLDÁS

## Tisztelt Hölgyem!

Köszönjük, hogy árajánlatkérésével megtisztelt minket! Az alábbiakban a megadott paraméterek és helyszíni bejárás során felmért épületjellemzők alapján kialakított árajánlatunkat találja.

Az árajánlatban ajánlott szellőztető berendezések és kiegészítő elemek vagy szolgáltatások az épület szellőzési rendszerének megfelelő működéséhez szükségesek. A javasolt berendezések illeszkednek az Önök által megjelölt igényekhez és figyelembe veszi az ide vonatkozó érvényes szabványok előírásait.

Az Adrab Kft - a Greenventer márkanév tulajdonosa. Az Adrab Kft. az ajánlatban szereplő termékekre a vállalt garanciaidőt a termékek mellett feltünteti és vállalja, hogy a garancia időn belüli esetleges meghibásodásokat 10 munkanapon belül javítja, vagy szükség esetén cseréli a hibás berendezést.\*

Az Adrab Kft. az általa forgalmazott berendezésekre termékfelelősségi biztosítással rendelkezik. Továbbá helyszíni munkavégzés esetén a munkát végző szakemberek felelősségbiztosítással biztosítottak.

## Az árajánlat tárgya:

Bognár Ferencné - részére

**Budapest, X kerület Szövőszék u 2-4. Társasház** - 2 lépcsőházas épület  
10 emeletes épület szellőző berendezés cseréje és átalakítása

## Az épületek jellemzői:

Az épület típusokat helyszíni szemlével felmértük, tulajdonságaikat, jellegzetességeiket feltérképeztük.

**A szükséges légcseré:** Konyha légcseré igény **60 m<sup>3</sup>/óra**, WC légcseré igény **20 m<sup>3</sup>/óra** Fürdő légcseré igény **54 m<sup>3</sup>/óra**

## A javasolt berendezések ennek figyelembevételével kerülnek kiajánlásra:

\* A fenti adatok átlagosan figyelembe vett értékek, amelyek a egyesépület tulajdonságok vagy lakásátalakítások során alapján

*Az árajánlat az épületen és az épületben található elektromos hálózat átalakítását nem tartalmazza.*

**Árajánlatunkat úgy alakítottuk ki, hogy a jelenlegi elektromos rendszer vezetékelését és kiállásati tudjuk használni. Az ajánlatban kapcsolószekrény átalakítására, felújítására teszünk ajánlatot.**

*A feltüntetett árak a telepítés utáni érintésvédelmi jegyzőkönyv elkészítését tartalmazzák.*

Amennyiben az árajánlattal vagy a termékekkel kapcsolatosan kérdése merülne fel kérem forduljon hozzánk bizalommal az alábbi elérhetőségeken:

ADRAB KFT. 7741 Nagyközár, Nap utca 7.

Mobil: 06 70 421 47 36 ● E-mail: greenventer@greenventer.hu

# ÁRAJÁNLAT



## Alternatív javaslat:

**A jelenlegi nagy (2500 m<sup>3</sup>/órás) tetőventilátorok helyett kisebb, 1820 m<sup>3</sup>/órás berendezés így az energia megtakarítás nagyobb! 370 W/óra helyett csak 130 W/óra. Ez a berendezés árban is kedvezőbb mint a nagy 355-ös típusjelű!**

Teljesítményben ez is megfelelő a 2 strangos szellőző felépítményeknél, hátránya kicsit kisebb tartalék erő, kisebb nyomáskülönbség.

### Ruck DHA 315 E4 30

Légszállítás: 1820 m<sup>3</sup>/óra - ebben az esetben egy kicsit csökkentjük a légszállítást. (140 Pa, lásd a csatolt jegyzőkönyvet max 1820 m<sup>3</sup>/h)

Névleges fogyasztás: **max 130 W**

**Gyártói garancia: 2 év** (berendezésre és a telepítésre)

### Árak Összesen - minden javasolt tételt tartalmaz (teljesítményszabályzóval számolva):

<b>Lépcsőházanként:</b> 280 E4 30 tetőventilátor (2 db) + 315 E4 42 tetőventilátor (4 db) + GV Napelemes tetőventilátor (1 db) <b>Összesen:</b> 280 E4 30 tetőventilátor (4 db) + 315 E4 42 tetőventilátor (8 db) + GV Napelemes tetőventilátor (2 db)	
Ventillátor korszerűsítés -, villamos kapcsolószekrény felújítással, tüzihorgayzott talpazattal, teljesítményszabályzóval számolva.	
<b>Szövőszék u 2-4. Társasház - 2 lépcsőház</b>	<b>br. 5 329 800 Ft</b>

**A fenti ár tartalmazza a szellőzőventilátorok felépítményeinek festését és az épületben található függőleges gerinccsatornák tisztítását.**

A fenti árajánlat 1 hónapig és 415 FT/euro közép árfolyamig érvényes.

A KÖZGYŰLÉSNEK ELFOGADÁSRA JAVASOLJUK

2023.02.13

Btk H  
 Vm m  
 [Handwritten signature]

# ÁRAJÁNLAT

változhatnak.



## JAVASOLT SZELLŐZTETŐ BERENDEZÉSEK

### SZELLŐZŐMOTOROK A SZELLŐZÉS BIZTOSÍTÁSÁRA A JELENEGI 1200 M<sup>3</sup>/ÓRÁS TELJESÍTMÉNYRE ÚJ ACÉL (HORGANYZOTT) TALPAZATTAL:

#### 1. Ruck DHA 280 E4 -

Légszállítás: 600 m<sup>3</sup>/óra  
(121 Pa, lásd a csatolt jegyzőkönyvet max 1200 m<sup>3</sup>/h)  
Névleges fogyasztás: max 85 W  
(szabályzóval 40 és 85W között állítható)

**Gyártói garancia: 2 év**

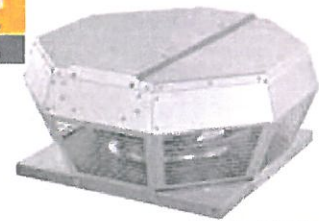

### SZELLŐZŐMOTOROK A SZELLŐZÉS BIZTOSÍTÁSÁRA A JELENEGI 2500 M<sup>3</sup>/ÓRÁS TELJESÍTMÉNYRE ÚJ ACÉL (HORGANYZOTT) TALPAZATTAL:

#### 2. Ruck DHA 355 E4 30

Légszállítás: 1800 m<sup>3</sup>/óra  
(110 Pa, lásd a csatolt jegyzőkönyvet max 2500 m<sup>3</sup>/h)  
Névleges fogyasztás: max 210 W  
(szabályzóval 40 és 210 W között állítható)

**Gyártói garancia: 2 év**



### A SZEMÉTELEDOBÓ HELYSÉGEK SZELLŐZÉSÉRE ÚJ ACÉL (HORGANYZOTT) TALPAZATTAL:

#### 3. Greenventer Napelemes ventilátor:

Légszállítás: 700 m<sup>3</sup>/óra  
(30 Pa, lásd a csatolt jegyzőkönyvet max 1000 m<sup>3</sup>/h)  
Névleges fogyasztás: max 30 W

**Gyártói garancia: 2 év**



## JAVASOLT KIEGÉSZÍTŐ BERENDEZÉS:

### Programozható feszültség szabályzó ventilátor vezérlés.

**A berendezés előnye:** a teljesítmény csökkentésével a felhasznált energia is csökkenthető. A nappali és éjszakai hatékonyság is változtatható hétköznapi és hétvégi ritmusban, napi 3 maximum és napi 3 minimum időszakkal.

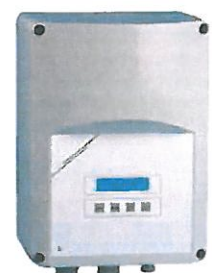

# ÁRAJÁNLAT



greenventer  
A ZÖLD MEGOLDÁS

## EGYÉB KIEGÉSZÍTŐ ELEKTROMOSMUNKÁK:

### **Kapcsolószekrény átalakítása és felszerelése, lépcsőházanként - érintésvédelmi méréssel**

A kapcsolószekrények átalakítás szükségessé válik, mert a régi berendezések 3 fázisról működnek, így **az újonnan telepített egy fázisú tetőventilátorok üzemeltetéséhez kapcsolódóan a jelen szabványoknak megfelelően kell átalakítani a tetőventilátorok kapcsolószekrényeit.**

### **Árak Összesen - minden javasolt tételt tartalmaz (teljesítményszabályzóval számolva):**

**Lépcsőházanként:** 280 E4 30 tetőventilátor (2 db) + 355 E4 30 tetőventilátor (4 db) + GV Napelemes tetőventilátor (1 db)

**Összesen:** 280 E4 30 tetőventilátor (4 db) + 355 E4 30 tetőventilátor (8 db) + GV Napelemes tetőventilátor (2 db)

Ventillátor korszerűsítés -, villamos kapcsolószekrény felújítással, tüzhorgayzott talpazattal, teljesítményszabályzóval számolva.

**Szövőszék u 2-4. Társasház - 2 lépcsőház**

**br. 5 645 800 Ft**

*A fenti összeg nem tartalmazza a villamos vezetékhálózat felújítását.*

**A fenti ár tartalmazza a szellőzőventilátorok felépítményeinek festését és az épületben található függőleges gerinccsatornák tisztítását.**

*A fenti árajánlat 1 hónapig és 415 FT/euro közép árfolyamig érvényes.*

# REFERENCIÁK



**greenventer**  
A ZÖLD MEGOLDÁS

A TELJESSÉG IGÉNYE NÉLKÜL, 4-5 ÉS 10, 11 EMELETES ÉPÜLETEK:

## 2017.

Szent István u. 67-69. Társasház  
4400 Nyíregyháza, Szent István u. 67-69.  
Polaris-Nord Kft. Szigetszentmiklós,  
Szent Miklós út 4.  
Andor u. 5-11B. Társasház  
XI. Ker. Budapest, Andor u. 5-11B.  
Kelenföldi Egyesült Lakásfenntartó Szövetkezet 1119  
Budapest, Etele út 32/A  
Kelenföldi Egyesült Lakásfenntartó Szövetkezet 1119  
Budapest, Etele út 32/C  
Kosárfonó u. 14-20. Társasház 1191 Budapest, Kosárfonó u. 14-20.  
Kossuth Lajos u. 142. Társasház XXI. Ker. 1211 Budapest, Kossuth Lajos u. 142.  
Kelenföldi Egyesült Lakásfenntartó Szövetkezet 1119  
Budapest, Etele úti épületek 140 db tetőventilátor

## 2018.

XVII. Ker. Budapest, Gyöker u. 25-29.  
XIV. Ker. Budapest, Ond Vezér u. 39-47.  
XX. Ker. Budapest, Tótfalusi Kis Miklós sétány 22.  
XVII. Ker. Budapest, Pesti 66-78.  
1032 Budapest, Solymár u. 2-10.  
1191 Budapest, Dobó Katrica u. 7-11.  
1134 Budapest, Apály u. 4.  
Pápa, Vajda Péter lakótelep 51-57.  
Kispesti I. sz. Lakásfenntartó Szövetkezet  
1191 Budapest, Hunyadi u. 23-33.  
Tinódi u. P/1. Társasház  
1184 Budapest, Ferenc u. 56.  
Mogyoródi út 102-110. Társasház XIV. Ker.  
Budapest, Mogyoródi út 102-110.

## 2019.

2700 Cegléd Kossuth Ferenc u. 20-22  
Budapest, X. Farkasalma u. 5-6-7.  
Medveszőlő u. 1-6. társasház  
Budapest, 1223 Tűzliliom utca 55-57.  
Budapest, XX. Pázsitos sétány 2-10.  
Budapest 1039. Őszike u 2-7.  
Debrecen, Borbíró tér 6.  
Debrecen, István út 61.  
Győr, 9022 Batthyany Tér 23.  
Pécs, Varsány u. 14-16.  
Hajdúszoboszló, Szilfákajla 6-8 társasház  
Dunakeszi Barátság útja 32-34.  
Budapest, XIX. ker. Simonyi Lakásszövetkezet  
12 épülete (365 db tetőventilátor)  
Budapest, XIV Ker. Szentmihályi út 26 A-D

## 2020.

Budapest 1157 Páskomliget 56. Társasház  
Budapest III. Orbán Balázs u. 1-19.  
1191 Budapest, Kosárfonó u. 2-10.  
1106 Budapest, Gépmadár u. 9-13.  
Budapest X. ker. Harmat utca 142-148.  
3530 Miskolc, Király utca 7-9.  
3530 Miskolc, Vörösmarty utca 70-72.  
Budapest X. Dombtető. 2-4.  
Kaposvár, Kinizsi ltp. 48. sz.  
Paks Ifjúság u. 8-10.  
Budapest, IV. Rózsa utca 9-15. társasház  
Budapest, XV. ker. Nyírpalotai út 73-79.  
9028 Győr Lovas utca 5-7-9.

## 2021.

1039 Budapest Bálint György U.5-19.  
Budapest, 1203 Baross utca 33-39.  
Budapest 1144 Ond Vezér park 2-4.  
Budapest 1157 Kórákás park 37.  
Budapest, X kerület Csombor 1-7.  
Budapest III. ker. Füst Milán u. 18-24.  
Koltói Anna Lfsz\_Nagy-tétényi út 246  
Társasház Bp lii Hévízi Ut 29-33.  
8200 Veszprém Török Ignác u. 12.  
Budapest XI. Somogyi út 28-30.  
Budapest, 1221 Leányka utca 3.

## 2022.

Budapest, XI. Fehérvári út 135 - 140.  
Budapest, Tűzoltó u. 25a, 1094  
1031 Bp., Amfiteátrum utca 32-38 - Kadosa utca 42-44  
Budapest 3. ker. Örlő Utca 1-3-5.  
1221 Leányka utca 5.  
Győr, Borsos Miklós U. 1-9.  
Dunakeszi, Barátság útja 16.  
Társasház Zalaegerszeg, Dísz tér 3  
Budapest, IV. ker. Nyár utca 26-30.  
1193 Budapest, Irányi Dániel u. 1 - 7  
Budapest, XIII. Ker. Béke - Tatai 1006  
Győr, Torok István utca 32  
Budapest, X kerület Tóvirág u. 6-8.  
Budapest, X. Bányató u. 2-4-6.  
Budapest, X. Gyakorló u. 7.  
Budapest, Szentendrei út 27-29



# ÁRAJÁNLAT



greenventer  
A ZÖLD MEGOLDÁS

Az árajánlatban megadott összegek minden esetben tartalmazzák a szellőzőmotorokhoz kapcsolódó elektromos **vezérlőszekrények teljes körű felújítását a jelen szabványoknak és a telepített tetőventilátorok igényeinek megfelelően.** Továbbá tartalmazzák az ide vonatkozó érintésvédelmi jegyzőkönyv elkészítését.

Tartalmazzák az új energiatakarékos szellőzőmotorokat és azok rugalmas működtetéséhez kapcsolódó teljesítmény szabályozó berendezéseket. **Fontos, hogy az ajánlott szellőzőmotorok teljesítménye (elszívása) megegyezik a jelenlegi paraméterekkel azokat nem csökkentjük így a lakók az elszívás erősségében nem éreznek különbséget! Az új tetőventilátorok energiafelvétele azonban jelentősen kevesebb, - 370W helyett akár 85 W az 1200 m<sup>3</sup>-es teljesítménynél - ezáltal rendkívül magas anyagi megtakarítás érhető el!**

Az általunk ajánlott berendezések a szellőztetendő lakások - légszállítási igényének megfelelően méretezettek. Az ajánlottaknál kisebb teljesítményű (alacsonyabb nyomáskülönbséget létrehozó) berendezés telepítését nem javaslom, mert az alacsony hatásfokú a típusok nem tudnak elegendő erővel szívni.

**Teljes épületekre történő megrendelés esetén ingyenesen elvégezzük a szellőzőmotorokhoz tartozó szellőzőcsövek tisztítását, kamerás vizsgálatát és a feltárt hibák jegyzőkönyvezését, hibalista készítését. Továbbá elvégezzük a szellőzőmotorokhoz tartozó felépítmények festését.**

- Régi ventilátorok szétszerelése és leszállítása, elszállítása a tetőről: **ingyenes.**
- Hangcsillapító szigetelés a jelenlegi felépítmények belső zajszigetelésére amennyiben szükséges: **az ajánlati ár tartalmazza.**
- Rezgécillapító gumibakok beépítése és a talpazatok rezgés és vízszigetelése: **az ajánlati ár tartalmazza.**
- Karbantartás, átvizsgálás: **a garancia időn belül évente egy alkalommal: az ajánlati ár tartalmazza.**
- Érintésvédelmi mérés és jegyzőkönyv elkészítését a szellőzőmotorok villamos átalakításához kapcsolódóan: **az ajánlati ár tartalmazza.**
- **Ingyenes ellenőrző mérések a képviselő által kijelölt strangokon az korszerűsítés előtt és után (10 motoronként 5 meghatározott ponton)**
- A tervezhetőség miatt - **Karbantartás a garancia időn túl:** alapvetően az általunk ajánlott tetőventilátorok gondozás mentesek. A megfelelő működés érdekében azonban javasoljuk a ventilátorok átvizsgálását, járókerekek portalanítását évente egy alkalommal. Igény esetén ezt a feladatot elvégezzük.
- **További információk: Cégünk építési felelősség biztosítással rendelkezik. A munkavégzés során felelős műszaki vezetőt alkalmazunk amely a teljes korszerűsítési folyamatot átlátja és felügyeli.**

**Fizetési feltételek:** 50% előleg szerződés aláírását követően díjbekérő alapján. A fennmaradó 50% a telepítést követő átadás átvételt követően 8 munkanapon belül.

Kivitelezési határidő: a kiválasztott berendezés típusától függően, vállalkozói szerződésben rögzítve maximum a szerződéskötéstől számítva 30 nap.  
A fenti árajánlat 1 hónapig és 365 FT/euro közép árfolyamig érvényes.

2023.02.08.

ADRAB Kft.  
1144 Nagykozár, Nap utca 7  
Adószám 23518560-2-02  
Cégjegyzékszám 02-09-077888  
Fülöp László  
Adrab Kft.  
Ügyvezető.

## KIVITELEZÉSI MEGOLDÁS, HASONLÓ ÉPÜLETNÉL:

**Új talpazat nélküli megoldás: Budapest Etele út 67, 69 (Kelenföldi I. sz Lakásszövetkezet) -nem javasolt!**

**Új talpazattal elkészített megoldás:**

**Budapest, 1041. Závodszky Zoltán u. 1-9.**

**Budapest, Zsókvár utca 2.**

**Budapest, Pozsonyi út 61-63.**

**Budapest, Andor utca 5 - 11b**



# TERMÉK ADATLAP



greenventer  
A ZÖLD MEGOLDÁS

## DHA 280 E4 30 - 1280 m<sup>3</sup>/óra

### Technikai adatok:

Megnevezés	DHA 280 E4 30
Fordulatszám [ford/perc]	1223
Légszállítás [m <sup>3</sup> /h]	<b>1000</b>
Névleges fogyasztás [W]	<b>85</b>
Áramfelvétel [A]	0,4
Tápfeszültség [V]	230
Motor védelem [IP]	IP4
<b>Nyomás [Pa]</b>	<b>66</b>
Frekvencia [Hz]	50
Súly [kg]	7,9
Zaj [dB/A [1 m]]	78
Anyaga	AlMg3

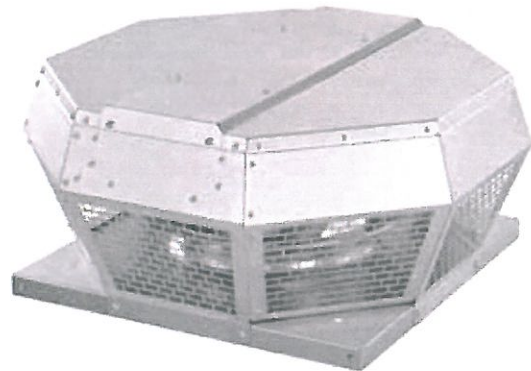

### Méretek:

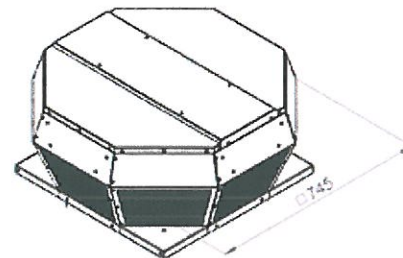

### Ventilátor jelleggörbe

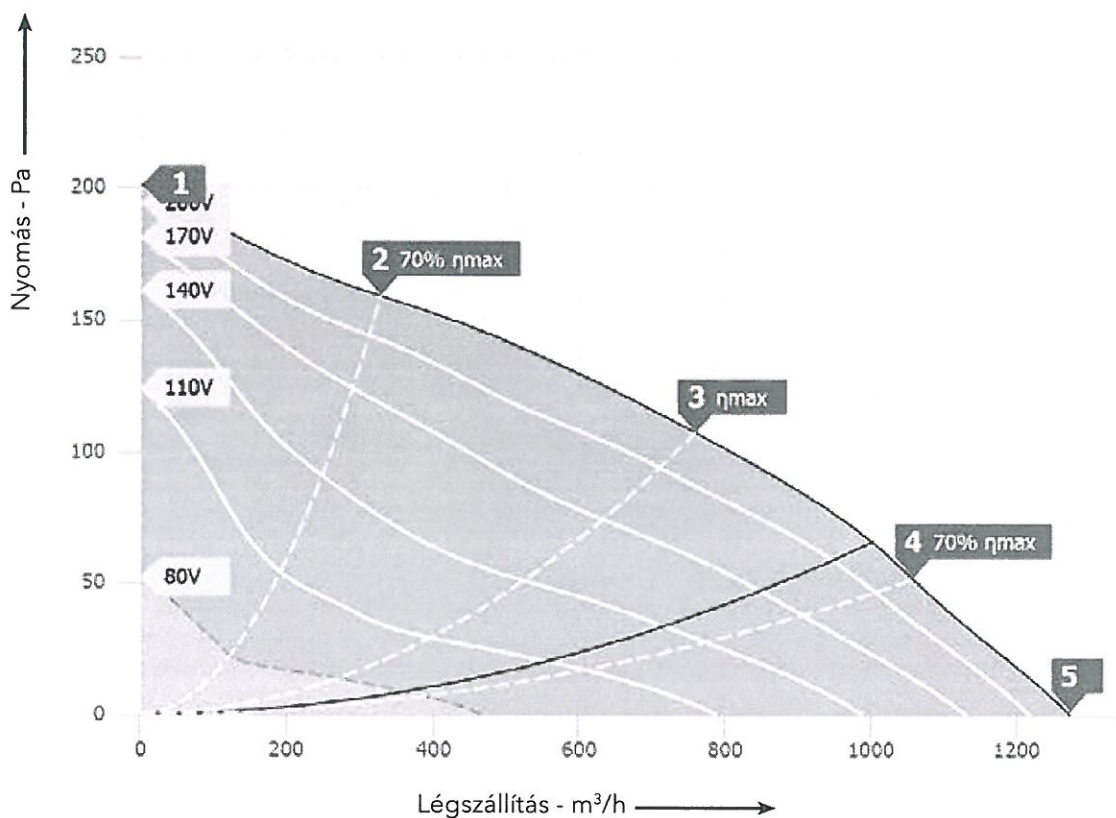



# TERMÉK ADATLAP



greenventer  
A ZÖLD MEGOLDÁS

## DHA 355 E4 30

### Technikai adatok:

Megnevezés	DHA 355 E4 30
Fordulatszám [ford/perc]	1250
Légszállítás [m <sup>3</sup> /h]	2500
Névleges fogyasztás [W]	210
Áramfelvétel [A]	1
Tápfeszültség [V]	230
Motor védelem [IP]	IP4
<b>Nyomás [Pa]</b>	<b>110</b>
Frekvencia [Hz]	50
Súly [kg]	16,5
Zaj [dB/A [1m]]	78
Anyaga	AlMg3

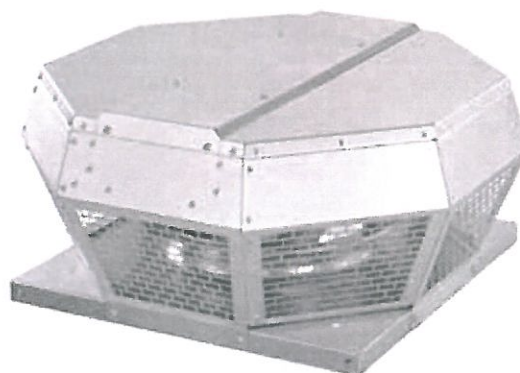

### Méretek:

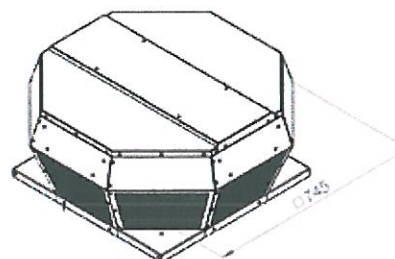

### Ventilátor jelleggörbe

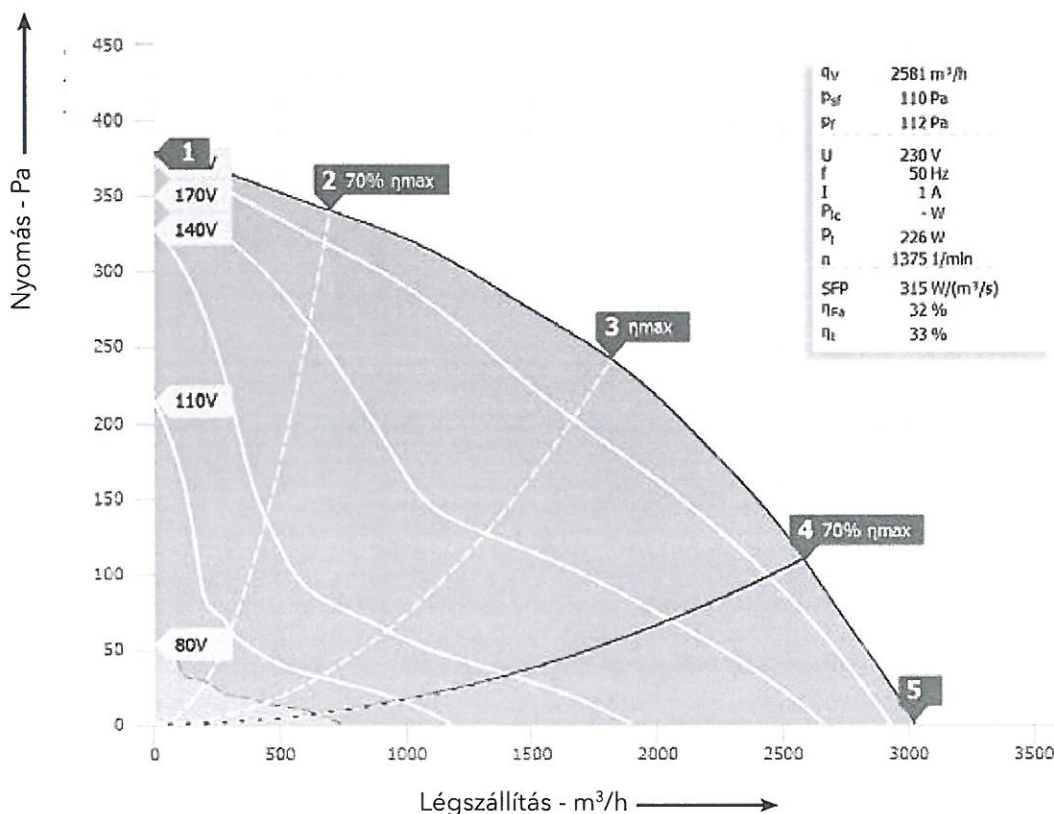

## TERMÉK ADATLAP

## GREENVENTER SOLAR



## Technikai adatok:

Megnevezés	Solar
Fordulatszám [ford/perc]	1400
Légszállítás [m <sup>3</sup> /h]	750
Névleges fogyasztás [W]	30
Áramfelvétel [A]	1,5 A
Tápfeszültség [V]	230V - 30W
Motor védelem [IP]	–
Nyomás [Pa]	60 - 5
Frekvencia [Hz]	50Hz +-1%
Súly [kg]	17,5 kg
Zaj [dB/A [1m]]	npd
Anyaga	galvanizált acél



## Ventilátor jelleggörbe

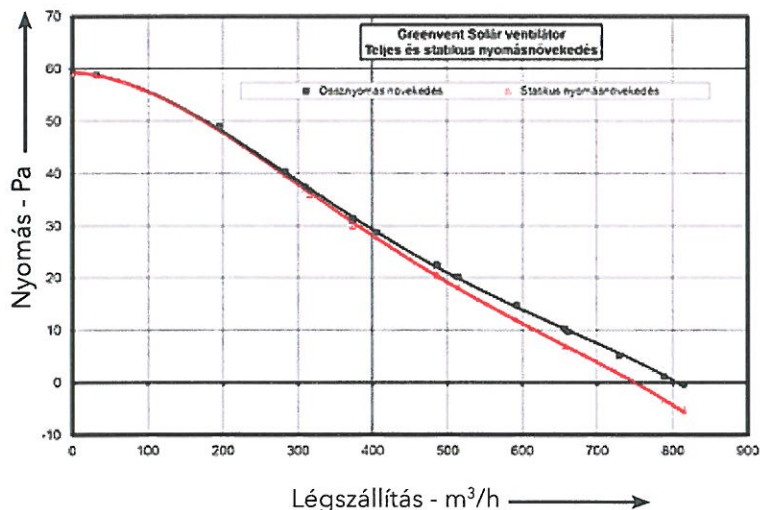

## Méretek:

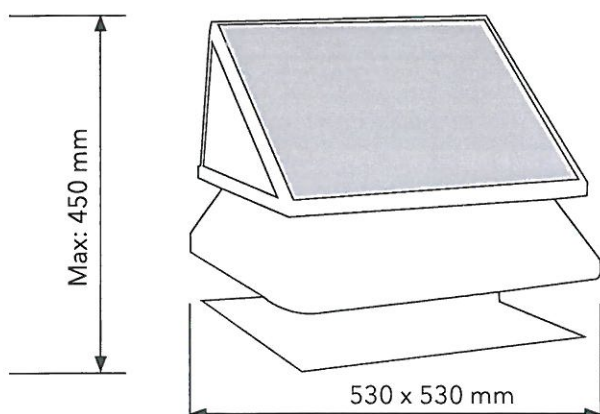

## Leírás:

Polikristályos napelemtáblája teljes mértékben ellátja és napsütéses időben a hálózati energiától függetlenül üzemelteti a ventilátort. Működése csendes. Tökéletes alternatíva a szélárnyékos helyekre. Különböző kapacitású változatai (15 W - 20 W - 30 W - 40 W) széleskörű lehetőséget nyújtanak a levegőcsere megoldására. A polikristályos típusú napelem, a tájolásra és dőlésszögre kevésbé érzékeny, így a napelemes rendszerek telepítésekor, szélesebb felhasználási lehetőséget nyújt.

## Javasolt felhasználási helyek:

Lakossági felhasználás esetén: panelépületek több szintes épületek légcseréjének megoldására vagy családi házak szellőzésének biztosítására. Gázüzemű helyiségek esetén megfelelő légutánpótlással, szabályozott légszelepekkel a hatályos szabályok alapján.

Ipari felhasználási helyek: több szintes szintes szállodák, irodák vagy egyéb ipari, vendéglátó helyiségek, orvosi rendelők, kórházi szobák és egyéb helyiségek szellőzésének kedvező áru, hosszútávú megoldása.

# TERMÉK ADATLAP



## PROGRAMOZHATÓ TELJESÍTMÉLÉNYSZABÁLYZÓ MOTORVEZÉRLÉS

### Programozható feszültszabályzó vezérlés:

**A berendezés előnye:** a teljesítmény csökkentésével a felhasznált energia is csökkenthető. A **nappali és éjszakai hatékonyság is változtatható** hétköznapi és hétvégi ritmusban, **napi 3 maximum és napi 3 minimum időszakkal.**

**A motorok összesített áramfelvételének figyelembevételével kell a megfelelő típust kiválasztani.**

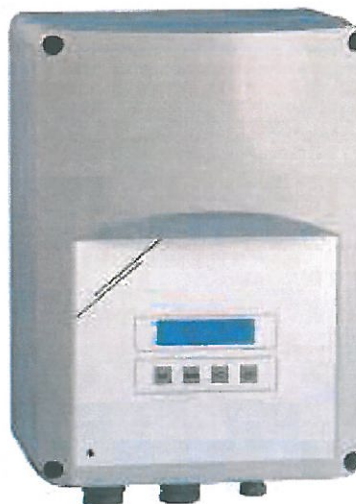

- 230 VAC - 50/60 Hz
- Enclosure: plastic (R-ABS, UL94-V0, RAL 7035) / sheet steel (RAL 7035, polyester powder coating), IP54
- Current fuse
- 230 VAC unregulated output
- Motor protection, by connecting thermal (overheating) contacts of the motor
- Alarm output (230 V/1 A) in the event of motor overheating
- 2 run/stop contacts for thermostat, frost protection, etc.
- Ready mounted cable glands
- Maximal ambient temperature: 35 °C

	Imax (A)	Fuse (A)
ST2R1-15L25	1.5	2.5
ST2R1-25L25	2.5	4.0
ST2R1-35L25	3.5	5.0
ST2R1-50L25	5.0	8.0
ST2R1-75L25	7.5	12.5
ST2R1100L25	10.0	(6x32mm) 16.0
ST2R1130L25	13.0	(6x32mm) 20.0

# TERMÉK ADATLAP



greenventer  
A ZÖLD MEGOLDÁS

## RUCK DHA 315 - 1850 m<sup>3</sup>/óra

### Technikai adatok:

Megnevezés	DHA 315
Fordulatszám [ford/perc]	1200
Légszállítás munkapont [m <sup>3</sup> /h]	1820
Névleges fogyasztás [W]	130
Áramfelvétel [A]	0,5
Tápfeszültség [V]	230
Motor védelem [IP]	IP4
Nyomás [Pa]	150
Frekvencia [Hz]	50
Súly [kg]	7,8
Zaj [dB/A [1m]]	71
Anyaga	AlMg3

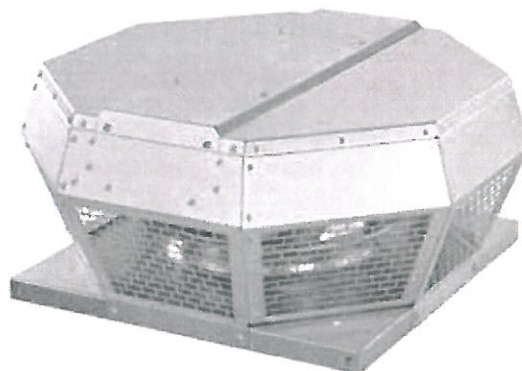

### Méretek:

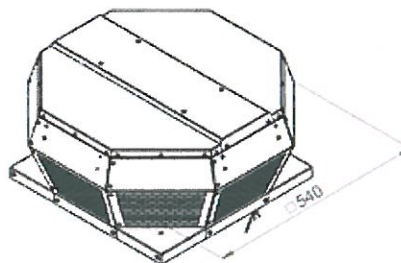

### Várható üzemi fogyasztás 85-110 W\*

\* valós körülmények között mért adatok alapján

### Ventilátor jelleggörbe

